

KABE

Travel Master

INSTRUCTIEBOEK

KABE (Fiat)

2026



NL

WIJ FELICITEREN U MET UW NIEUWE CAMPER

Wij feliciteren u met uw keuze van deze camper.

De camper is met de grootste zorgvuldigheid geconstrueerd en vervaardigd. Doordachte oplossingen met de nadruk op kwaliteit tot in het kleinste detail maken dat u vele jaren plezier zult hebben van uw camper.

Wij verzoeken u om, voordat u uw camper in gebruik neemt, dit instructieboek zorgvuldig te lezen zodat onnodige problemen worden voorkomen. De informatie in het instructieboek zal ertoe bijdragen dat u maximaal plezier aan uw camper beleeft.

De uitrusting bevat natuurlijk ook onderdelen waarvoor gespecialiseerde kennis nodig is. Uw KABE-dealer staat u graag terzijde en kan u helpen met het verduidelijken van technische details of als u vragen hebt over het gebruik van uw camper.

Wij wensen u veel plezier met uw KABE Travel Master.

KABE AB

INHOUD

VOORWOORD

OVER DIT INSTRUCTIEBOEK	1-1
BIJGEVOEGDE DOCUMENTEN	1-1

VEILIGHEIDSINSTRUCTIES

VERKEERSVEILIGHEID	2-1
FLESSENGAS	2-1
BRANDVEILIGHEID	2-1
VENTILATIE	2-1
ELEKTRISCHE VEILIGHEID	2-2
INRICHTING	2-2

GEBRUIK

CHECKLISTS	3-2
DENK VOOR VERTREK AAN HET VOLGENDE	3-2
DENK BIJ OPSTELLING OP DE VERBLIJFPLAATS AAN HET VOLGENDE	3-2
DENK BIJ KAMPEREN IN DE WINTER AAN HET VOLGENDE	3-3
LET HIEROP ALS U TANKT	3-3
HOOFDSTROOMSCHAKELAAR	3-4
BEDIENINGSPANEEL	3-4
BEDIENING VAN HET TRAPJE	3-5
STOELEN	3-6
AANPASSING VAN DE ZITGROEP VOOR RIJDEN	3-8
VEILIGHEIDSGORDELS	3-8
STAND VAN DE TAFEL TIJDENS HET RIJDEN	3-8
VIJFDE GORDELPLAATS	3-9
INSTELLING VAN DE TAFEL	3-11
DE ZITGROEP VERANDEREN IN EEN BED	3-12
ZITGROEP MET UITTREKBAAR VERLENGSTUK	3-12
ZITGROEP MET UITTREKBAAR VERLENGSTUK EN ZIJPLAATS	3-13
ZITGROEP MET ZIJPLAATS EN MATRAS	3-14
ZITGROEP MET ZIJPLAATS EN TWEE MATRASSEN	3-15
ZITGROEP MET ZIJPLAATS EN DRIE MATRASSEN	3-16
BELADING	3-17
ALGEMEEN	3-17
HET PLAATSEN VAN LADING	3-17
LAADRUIMTE	3-17
FLESSENGASSYSTEEM	3-18
VERWISSELEN VAN DE GASFLES	3-18
GEBRUIK VAN DE LEKKAGE-INDICATOR	3-18
KOELKAST	3-19
ALGEMENE INFORMATIE OVER DE KOELKAST	3-19
KOOKTOESTEL VOOR FLESSENGAS	3-21
GEBRUIK VAN HET KOOKTOESTEL VOOR FLESSENGAS	3-21
UITSCHAKELLEN VAN HET KOOKTOESTEL	3-21
USB-APPARATEN OPLADEN	3-22
VERWARMINGSSYSTEEM	3-23
INSTELLING VAN DE VLOERVERWARMING	3-24
VERWARMING MET FLESSENGAS	3-24
SCHERM "HOOFDMENU"	3-25
SCHERM "INFORMATIE"	3-25
SKÄRMBILD "HUVUDMENY"	3-25

SCHERM "TIJDINSTELLINGEN".....	3-26
SCHERM "OPTIES".....	3-26
SCHAKELT HET BEDIENINGSPANEEL UIT.....	3-27
KLOK EN KALENDER.....	3-27
230V.....	3-27
WATERPOMP.....	3-27
SCHERM "INFORMATIE".....	3-27
PLAFONDVERLICHTING.....	3-27
INDIRECTE VERLICHTING.....	3-27
WATER-/AFVOERSYSTEMEN.....	3-28
HET BIJVULLEN VAN VERS WATER.....	3-28
LEGEN VAN HET VERSWATERSYSTEEM.....	3-29
LEGEN VAN DE GRIJSWATERTANK.....	3-31
REINIGING VAN DE GRIJSWATERTANK.....	3-32
GEBRUIK VAN WATERKRANEN.....	3-33
GEBRUIK VAN DE AFVOER.....	3-33
GEBRUIK VAN DE DOUCHE.....	3-33
LEGEN VAN HET TOILET.....	3-35
HET OPLADEN VAN DE BATTERIJ.....	3-36
LUIFEL.....	3-37
 BESCHRIJVING	
BESCHRIJVING VAN DE AUTO.....	4-2
VERKEERSVERLICHTING.....	4-2
WIELEN.....	4-3
SNEEUWKETTINGEN.....	4-3
FLESSENGASSYSTEEM.....	4-4
FLESSENGAS.....	4-4
HET FLESSENGASSYSTEEM.....	4-4
GASFLES.....	4-5
SLANGBREUKKLEP.....	4-6
GASDRUKREGELAAR.....	4-6
LEKKAGE-INDICATOR.....	4-7
GASDRUK EN TEMPERATUUR.....	4-8
GASVERBRUIK.....	4-8
UITWENDIGE FLESSENGASAANSLUITING.....	4-8
KOELKAST.....	4-9
ALGEMENE INFORMATIE OVER DE KOELKAST.....	4-9
DE KOELKASTVENTILATIE AANPASSEN.....	4-10
DE KOELKAST UITSCHAKELLEN.....	4-10
ALGEMENE AANWIJZINGEN VOOR DE KOELKAST.....	4-11
VERWARMINGSSYSTEEM.....	4-13
ALGEMEEN OVER HET VERWARMINGSSYSTEEM.....	4-13
VERWARMINGSKETEL.....	4-14
EXPANSIEVAT.....	4-16
VLOEISTOF IN HET VERWARMINGSSYSTEEM.....	4-17
CONVECTORSYSTEEM.....	4-17
VERWARMINGSCIRCUIT MET LUSSEN IN DE VLOER.....	4-18
VENTILATIE.....	4-19
VASTE VENTILATIE.....	4-19
DAKLUIK.....	4-19
KEUKENVENTILATIE.....	4-19
CONDENS.....	4-19
AIRVENT.....	4-20
AIRCONDITIONING (AC).....	4-20
WAT BETREFT HET INTERIEURONTWERP:.....	4-20
WATER-/AFVOERSYSTEMEN.....	4-21
VERSWATERSYSTEEM.....	4-21
HET WATERSYSTEEM AFTAPPEN.....	4-22
GRIJSWATERSYSTEEM.....	4-24
RISICO VAN BEVRIEZING.....	4-25
TOILET THETFORD C263.....	4-26
ELEKTRISCH SYSTEEM.....	4-27
ELEKTRISCH SYSTEEM 230 V AC.....	4-27
HOOFDSTROOMSCHAKELAAR 12 V-SYSTEEM.....	4-28

ALARM BIJ HET STARTEN VAN DE MOTOR.....	4-28
BEDIENINGSPANEEL.....	4-29
ACCU'S EN ACCULADEN	4-30
VERLICHTING	4-33
ZEKERINGEN	4-34
ELSCHEMA	4-35
PANEEL MET ZONNECELLEN	4-37
BESCHRIJVING ANTENNESYSTEEM.....	4-38
 ONDERHOUD	
ONDERHOUDSSCHEMA'S.....	5-2
WEKELIJKS ONDERHOUD.....	5-2
MAANDELIJKS ONDERHOUD.....	5-2
JAARLIJKS ONDERHOUD	5-2
REINIGING.....	5-3
WASSEN VAN DE BUITENZIJDEN	5-3
ONDERHOUD EN REINIGING VAN STICKERS/FOLIE	5-3
REINIGINGS- EN ONDERHOUDSADVIES VOOR BUITENSTICKERS.....	5-4
INWENDIGE REINIGING	5-7
SNIJPLANK	5-7
STALLING.....	5-8
MAATREGELEN BIJ STALLING.....	5-8
MAATREGELEN BIJ STALLING.....	5-9
MAATREGELEN BIJ INGEBRUIKNEMING NA STALLING.....	5-9
ONTLUCHTING VAN HET CONVECTORSYSTEEM.....	5-10
LADEN IN HET KEUKENBLOK	5-11
AFSTELLING VAN LADEN	5-11
VERWIJDERING VAN LADEN.....	5-11
MONTAGE VAN LADEN	5-11
UITTREKKASTEN IN HET KEUKENBLOK	5-12
VERWIJDERING VAN UITTREKKASTEN	5-12
MONTAGE VAN UITTREKKASTEN	5-12
AFSTELLING VAN HET FRONT	5-12
AFSTELLEN VAN KASTDEURTJES	5-13
KASTDEURTJE IN DE SERVIESKAST	5-13
DEURTJE IN DE BOVENKAST	5-13

VOORWOORD

OVER DIT INSTRUCTIEBOEK

Dit instructieboek geldt voor het woongedeelte van de KABE TravelMaster modeljaar 2025.

Dit instructieboek bevat vier verschillende soorten informatie.

- Veiligheidsvoorschriften
- Gebruik
- Beschrijving
- Onderhoud

Het hoofdstuk "Veiligheidsvoorschriften" bevat beknopte aanwijzingen over het vermijden van risico's.

Het hoofdstuk "Gebruik" is bedoeld als overzicht en naslagwerk. "Gebruik" bevat overzichtelijke aanwijzingen die stap voor stap aangeven hoe de diverse functies werken.

Het hoofdstuk "Gebruik" biedt voldoende informatie voor correct gebruik van het woongedeelte van de camper, maar lees vooral ook de beschrijvende gedeelten zodat u volledig bent geïnformeerd.

Het hoofdstuk "Beschrijving" heeft tot doel:

- om de gebruiker vertrouwd te maken met de camper en zijn onderdelen wat betreft hun functie en werking.
- om de onderdelen te identificeren en te benoemen ten behoeve van gebruik en onderhoud in overeenstemming met de aanwijzingen in het instructieboek.
- om de gebruiker te wijzen op risico's en eigenschappen die belangrijk zijn bij het gebruik van de camper.
- om de instructies in het hoofdstuk "Gebruik" aan te vullen met verdiepte informatie en aanwijzingen.

De tekst en de afbeeldingen in deze hoofdstukken zijn in de eerste plaats beschrijvend van aard (geen instructies).

Het hoofdstuk "Onderhoud" bevat aanwijzingen voor correcte onderhoudsmaatregelen. Onderhoud omvat zowel controleprogramma's als aanwijzingen voor maatregelen.

Denk eraan dat dit instructieboek uitsluitend betrekking heeft op het woongedeelte van de camper. Voor gebruik en onderhoud van het autogedeelte van de camper verwijst KABE naar het instructieboek van de autofabrikant.

Afbeeldingen in dit instructieboek kunnen opties of varianten bevatten die niet standaard zijn.

BIJGEVOEGDE DOCUMENTEN

Naast dit instructieboek ontvangt u ook documenten van fabrikanten van apparatuur en uitrusting in de camper. Het is belangrijk om ook deze instructies te lezen zodat u vertrouwd bent met correcte werking, gebruik en onderhoud van alle apparatuur.

Sommige informatie zult u zowel in dit instructieboek van KABE als in het document van de fabrikant aantreffen. Als er sprake is van verschillen tussen informatie of aanwijzingen in de documenten, is het document van de fabrikant doorslaggevend.

VEILIGHEIDSINSTRUCTIES

VERKEERSVEILIGHEID

Zorg ervoor dat de camper correct geladen is. De lading moet over de camper verdeeld zijn en zijn vastgezet. Zware lading moet laag worden geplaatst. In bovenkastjes en op andere hoge plaatsen mag alleen lichte uitrusting worden bewaard. Er mag geen uitrusting los liggen waardoor passagiers letsel kunnen oplopen.

Zorg ervoor dat door het gewicht van de lading het totaalgewicht van het voertuig niet wordt overschreden.

Verdeel de lading zo over de camper dat per as de toegestane asbelasting niet wordt overschreden. De toegestane belasting van de respectievelijke assen is aangegeven op een plaatje in de motorruimte.

Campers met fietsendrager: Zorg ervoor dat de fietsendrager in transportpositie is vastgezet en dat de fietsen correct zijn bevestigd en vastgezet.

Voor het rijden:

- sluit alle uitwendige luiken.
- zorg dat het trapje is ingetrokken.
- zorg ervoor dat de steunpoten geheel omhoog zijn gedraaid.
- sluit kastdeurtjes en laden in het interieur.
- zorg dat de koelkastdeur is vastgezet.
- De tafel moet in de transportstand zijn geplaatst.

FLESSENGAS

Flessengas is een extreem brandgevaarlijk gas. Wees voorzichtig bij het gebruik van flessengas.

Zorg ervoor dat zich bij het verwisselen van een gasfles geen vuur, gloeiend of heet materiaal in de nabijheid bevindt.

Het is verboden om een tankstation in te rijden met werkende flessengastoeestellen. Zorg ervoor dat verwarmingsketel, koelkast en verbrandingstoilet zijn uitgeschakeld. De bestuurder is verantwoordelijk voor het uitschakelen van alle flessengastoeestellen voordat deze het tankstation inrijdt.

In een garage, op een ferry of in andere gesloten ruimten moeten apparaten die werken op flessengas zijn uitgeschakeld en de hoofdkraan van de gasfles moet gesloten zijn.

Sluit de hoofdkraan van de gasfles als de camper niet wordt gebruikt.

Test bij het verwisselen van een gasfles het flessengassysteem op lekkage met de lekkagetester. Neem bij vermoeden van lekkage contact op met een vakman.

Het flessengassysteem moet jaarlijks door een vakman getest worden op lekkage. Reparaties aan het flessengassysteem mogen alleen worden uitgevoerd door een vakman.

Voor de toestellen die werken op flessengas mag alleen flessengas worden gebruikt van de typen die in dit instructieboek zijn aangegeven.

BRANDVEILIGHEID

Stel u op de hoogte van de werking van het brandblusmateriaal op de camping.

Gebruik bij brand in een camper bij voorkeur een poederblusser. Als uw camper is uitgerust met een lithiumaccu, raadpleeg dan de aanbevelingen van de fabrikant van de accu.

Als de deur is geblokkeerd kunt u de camper verlaten via de ramen die kunnen worden geopend. Zorg ervoor dat deze ramen niet zijn geblokkeerd.

Zorg ervoor dat de brandmelders in de camper werken. Vervang zo nodig eens per jaar de batterij. Test de brandmelder eens per week door de knop ingedrukt te houden tot het alarm hoorbaar is.

In geval van brand:

- Evacueer zo snel mogelijk het voertuig.
- Waarschuw iedereen die door de brand wordt bedreigd of gevaar loopt.
- Alarmeer de brandweer. Stel het brandweerpersoneel op de hoogte van de plaats van de gasflessen. Als de wagen is voorzien van lithiumaccu's, stel dan het brandweerpersoneel op de hoogte van hun plaats.
- Blus de brand als u denkt dat u daartoe in staat bent.

Het bovenstaande is slechts een aanbeveling. De situatie bepaalt in welke volgorde u dient te handelen.

Als de situatie het toelaat:

- Onderbreek de 230V-voeding.
- Sluit de hoofdkraan in de flessengaskoffer.
- Verplaats zo mogelijk de gasflessen naar een veilige plaats. Dit zijn drukvaten die niet mogen worden blootgesteld aan hoge temperatuur. Als de gasflessen niet in veiligheid kunnen worden gebracht, ontruim dan de directe omgeving van de camper.

VENTILATIE

Zorg ervoor dat de ventilatiekanalen geopend zijn.

Dakluiken en ventilator moeten vrij zijn. Zorg ervoor dat de ventilatie niet wordt belemmerd.

Na sneeuw moeten de ventilatieroosters en de ventilatie via de dakluiken open worden gehouden.

ELEKTRISCHE VEILIGHEID

Gebruik voor aansluiting van 230VAC een geaarde elektriciteitskabel van het type 3x2,5mm² die is goedgekeurd voor gebruik buitenshuis, en een stopcontact met een vermogen van 3600W.

Sluit de elektriciteitskabel alleen aan op een stopcontact met randaarde.

Zorg ervoor dat de elektriciteitskabel zo wordt aangebracht dat hij niet kan worden beschadigd.

Een beschadigde elektriciteitskabel moet worden vervangen.

Bij vervanging van de accu moet een accu van hetzelfde type worden gebruikt, deze is afgestemd op de camper en de bijbehorende uitrusting. Anders bestaat risico van beschadiging en oververhitting.

INRICHTING

Sommige modellen zijn voorzien van een bed dat aan het plafond is gemonteerd.

Gebruik altijd de valbescherming van het bed.

Sommige modellen zijn voorzien van een ladder.

De maximale belasting van de ladder is 100 kg.

GEBRUIK

CHECKLISTS

DENK VOOR VERTREK AAN HET VOLGENDE

- Lading:
 - Voorkom overbelasting. Zorg dat het totaalgewicht van de camper niet wordt overschreden.
 - De lading moet correct zijn verdeeld (laag zwaartepunt, gelijke verdeling over linker- en rechterzijde van de camper).
 - Geen losse voorwerpen in het woongedeelte die een gevaar kunnen vormen voor de passagiers.
 - De lading moet zijn vastgezet of zo zijn geplaatst dat hij niet kan verschuiven, losraken of letsel kan veroorzaken.
- TV-antenne in de laagste stand.
- Koelkastdeur vastgezet. Laden, kastjes en snijplanken gesloten/vastgezet.
- Dakluiken en ramen gesloten.
De verduisteringsgordijnen van de dakluiken geopend.
- De deur of de vouwwand van de douche heeft een blokkering.
- De deur van het toilet moet tijdens het rijden gesloten zijn.
Sommige caravans hebben een indeling met een deur voor het afsluiten van ofwel het toilet ofwel de middengang. Tijdens het rijden moet deze deur gesloten zijn tegen het toilet.
- De stop in de afvoer van de gootsteen en de wastafel geplaatst (om tijdens het rijden te voorkomen dat afvoerlucht doordringt in de camper).
- Draaibare stoelen moeten tijdens het rijden in de rijrichting zijn vastgezet.
- Trapje ingetrokken
- Luiken gesloten.
- Hoofdkraan van de gasfles gesloten.
- Elektrische kabel en kabel-TV uitgeschakeld.
- Geen sneeuw, ijs of ander losliggend materiaal op het dak.
- Steunpoten ingetrokken. (Dit geldt voor campers met gemonteerde steunpoten)
- Eventuele accessoires voorbereid voor het rijden (fietsendragers, airco e.d.).
- De tafel in de transportstand is geplaatst en verankerd.
- De markies helemaal is ingetrokken.

DENK BIJ OPSTELLING OP DE VERBLIJFPLAATS AAN HET VOLGENDE

- Zorg ervoor dat watervulopening en laadluiken bereikbaar zijn.
- Parkeer de camper horizontaal (niet hellend).
- Stabiliseer de camper met de steunpoten. (Dit geldt voor campers met gemonteerde steunpoten)
- Eventueel aansluiten op 230V.
- Sommige campers zijn voorzien van DEFA-alarm:
Het alarm wordt geactiveerd als de camper wordt afgesloten.

Als u de camper wilt afsluiten terwijl u in de auto bent, moet de bewegingssensor van het alarm gedeactiveerd worden. (De deuren van de camper zijn voorzien van een alarm.)
Deactiveer de bewegingssensors van het alarm met de knop die zich bij de lichtdiode van het alarm op het raam bevindt. Houd de knop ingedrukt tot de diode dooft. Sluit daarna de camper af met de afstandsbediening (op de sleutel).

De bewegingssensors van het alarm zijn gedeactiveerd tot de ontsteking van de camper wordt aangezet. Dan wordt het alarm teruggezet naar de normale functie.

Zie ook de instructies van het alarm van de producent DEFA.

DENK BIJ KAMPEREN IN DE WINTER AAN HET VOLGENDE

Kamperen in de winter

- Smeer de sloten ter voorkoming van bevroering.
- Zorg voor het juiste glycolmengsel in het verwarmingssysteem.
- Zorg dat de accu volledig geladen is.
- Neem uit voorzorg twee gasflessen mee (geen composietfles).
- Neem extra zekeringen mee voor de camper en voor de elektriciteitsaansluiting op de camping.
- Monteer het winterluikje op het ventilatierooster van de koelkast.
- Denk bij gebruik van de parkeerrem aan het risico van vastvriezen van de rem.
- Verwijder voor het inschakelen van de verwarming sneeuw en ijs van dakluiken en luchtroosters zodat de ventilatie van de camper goed werkt.
- Werp geen wal van sneeuw op rondom de camper en voorkom dat dakluiken en luchtopeningen dichtsneeuwen.
Anders bestaat het risico dat de veiligheidsventilatie wordt belemmerd.

Kamperen in de winter

- Controleer als de camper koud is:
 - of de elektriciteitskabel is aangesloten.
 - of de 230-volt zekering in de elektriciteitsaansluiting in orde is.
 - of de automatische zekering van de ketel in de camper in orde is.
 - of de burens stroom hebben.
 - of de vloeistof in het expansievat het juiste niveau heeft.
- Als de koelkast niet koud wordt: start hem op flessengas in plaats van op 230V.
- Vul water bij en controleer voordat u het verswatersysteem bijvult of alle kranen en aftapkranen gesloten zijn.
- Zorg dat de schoorsteen vrij is van sneeuw en ijs. Gebruik bij kamperen in de winter de schoorsteenverlenger (alleen op modellen met een schoorsteen op het dak).
- Zorg ervoor dat de vaste veiligheidsventilatie niet wordt belemmerd door sneeuw of ander materiaal.

Na kamperen in de winter

- Leeg het watersysteem en de grijswatertank. Zie de afzonderlijke aanwijzingen. Laat alle kranen in de OPEN stand staan (midden tussen warm en koud).
- Leeg slangen, kranen, warmwaterboiler en verwijder het spoelwater in het toilet. Controleer goed of alle waterkranen en de doucheslang leeg zijn.
- Verwijder een eventuele waterzuiveringsvoorziening (optie).
- Leeg de afvaltank van het toilet.
- Verwijder vorstgevoelige levensmiddelen en persoonlijke eigendommen die gevoelig zijn voor kou.
- Controleer of elektrisch element, thermostaat en circulatiepomp correct zijn ingesteld.
- Controleer of alle dakluiken gesloten zijn.

LET HIEROP ALS U TANKT

- Zorg ervoor dat alle flessengasapparaten zijn uitgeschakeld. Het is verboden een benzinstation binnen te rijden met een brandende gasvlam. Brandgevaar.
- Tank tot de pomp automatisch afslaat. Verder bijvullen kan leiden tot brandstoflekkage via het luchtventiel en de overvullingsbeveiliging.



Het is verboden om een tankstation op te rijden met brandende gastoestellen.

HOOFDSTROOMSCHAKELAAR

Het 12V-systeem van het woongedeelte is voorzien van een hoofdstroomschakelaar met sleutel.

Schakel de hoofdstroomschakelaar uit als de camper niet wordt gebruikt.



BEDIENINGSPANEEL

De functies van het bedieningspaneel worden beschreven in Hoofdstuk 4 "Beschrijving".

Elektrisch systeem
(Standby)
ON-OFF

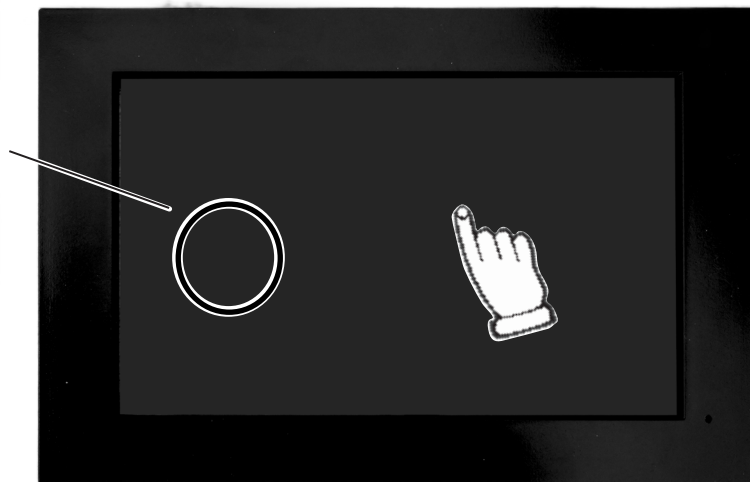

BEDIENING VAN HET TRAPJE

Dit geldt alleen voor modellen die zijn voorzien van een intrekbaar trapje.

Bedien het trapje met de stroomschakelaar binnen de deur.

Gebruik het trapje alleen als het helemaal is uitgeklapt.

Trek voor vertrek het trapje in via de stroomschakelaar. Controleer of het trapje helemaal is ingetrokken en verkeersveilig is.

Het trapje is zo gekoppeld dat het automatisch wordt ingetrokken als de motor van de camper wordt gestart. Dit betekent dat het trapje in ingetrokken stand is geblokkeerd zolang de motor draait.

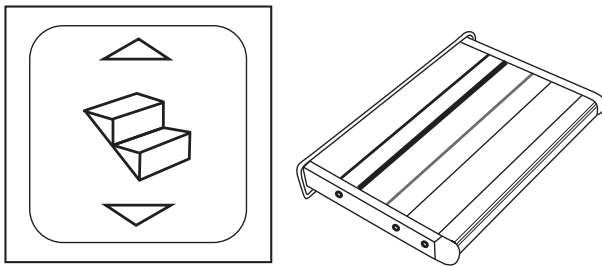

Let op!

Gebruik het trapje alleen als het helemaal is uitgeklapt.

Als het trapje in gedeeltelijk uitgeklapte stand wordt belast, kan het worden beschadigd.



WAARSCHUWING!

Zorg dat het trapje voor het rijden is ingetrokken.

Tijdens het rijden moet het trapje zijn ingetrokken zodat het geen gevaar oplevert voor ander verkeer en voetgangers.

STOELEN

De stoelen van de camper zijn draaibaar.

Tijdens het rijden moeten zowel de bestuurdersstoel als de passagiersstoelen in de rijrichting zijn vastgezet.

Volledig geïntegreerde campers:

Gebruik

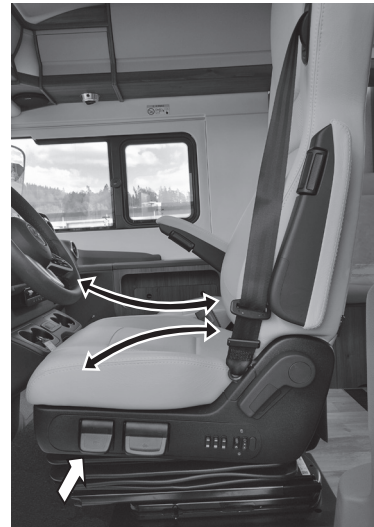

De stoelen zijn voorzien van verwarming en koeling die worden geregeld met de knoppen op de buitenkant van de stoel.

Volledig geïntegreerde campers:



Sommige modellen hebben een elektrisch verstelbare rugleuning.

Bank met slide-out functie:



AANPASSING VAN DE ZITGROEP VOOR RIJDEN

VEILIGHEIDSGORDELS

Sommige modellen zijn voorzien van een neerklapbare bevestigingssteun voor de veiligheidsgordel.

Tijdens het rijden moet de steun voor de veiligheidsgordel zijn ingesteld op de rijstand. De markering geeft de juiste rijstand aan: (A).



Rijden

Camping

Gebruik

Stel de steun in door op de knop te drukken en gelijktijdig de hoogte van de steun in te stellen. De knop bevindt zich in het kussen.

De steun van de veiligheidsgordel heeft een sterke veer die met relatief veel kracht moet worden neergedrukt.



Tijdens het rijden moet de markering (A) zich bevinden op de hoogte van de rand (B) van de buitenkant van de zuil.

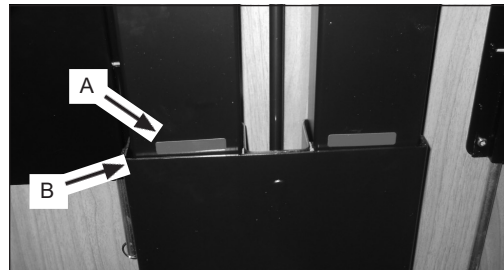

STAND VAN DE TAFEL TIJDENS HET RIJDEN

Tijdens het rijden moet de tafel in de transportpositie staan.

Sommige modellen hebben een vaste tafel die neergeklapt kan worden. Tijdens het rijden moet de tafel naar voren zijn geklapt en in de laagste positie neergelaten zijn. Zie foto.

Sommige modellen hebben een tafel die aan de muur hangt. Tijdens het rijden moet de tafel in de transportpositie worden gezet. Zet de tafel vast in de transportpositie, zodat hij geen gevaar vormt bij hard remmen of bij een verkeersongeval.



VIJFDE GORDELPLAATS

Sommige modellen zijn voorzien van een vijfde gordelplaats. Dan is een opklapbare zitting op de bank gemonteerd, rechts binnen de deur van het woongedeelte. De extra stoel is er in twee uitvoeringen.

Uitvoering 1



Klap de zitting omhoog. Controleer of de haken vasthaken op de rugleuning.



Om de stoel op te klappen tilt u de zitting bij de voorrand op en drukt u de zitting naar de achterrand.

Uitvoering 2



Til de rugleuning recht omhoog.

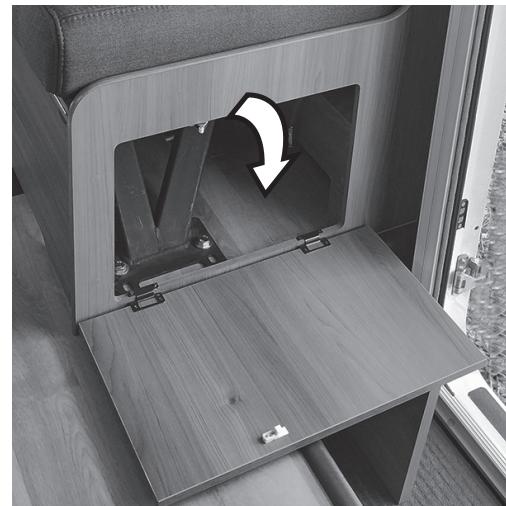

Klap het luik uit. Het luik dient als voetensteun.

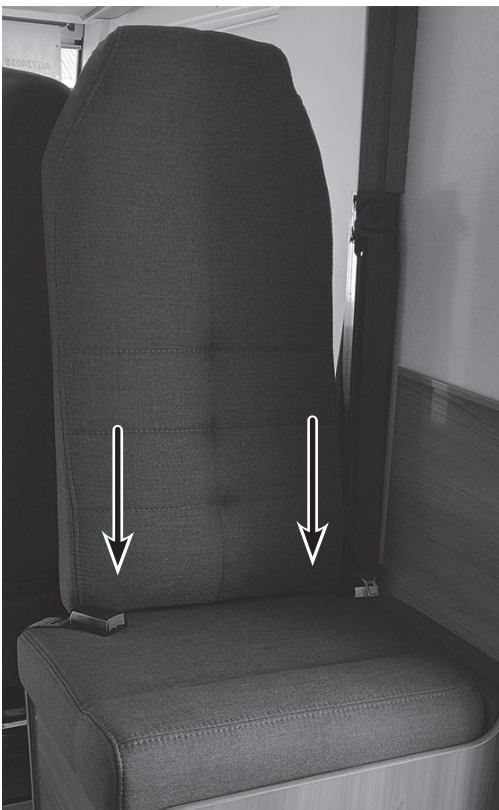

Schuif de rugleuning in de buizen.

INSTELLING VAN DE TAFEL

De stand van het tafelblad kan over enkele centimeters worden ingesteld.

- Klap de vergrendeling omlaag.
- Plaats het tafelblad op de gewenste hoogte.
- Fixeer de stand van het tafelblad door de vergrendeling omhoog te klappen.

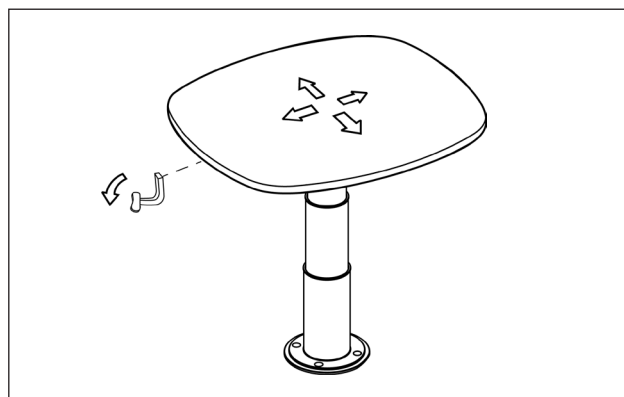

De tafel kan gedraaid worden.

- Draai de tafel.

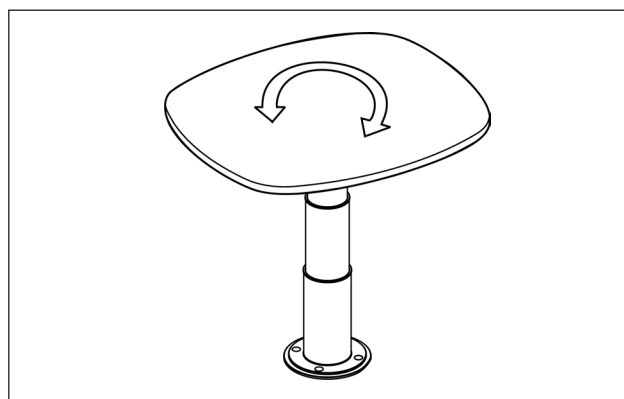

De hoogte van de tafel kan worden ingesteld.

- Draai aan de hendel.
- Druk de tafel omlaag door drukken midden boven de tafelzuil.
- Vergrendel de hoogte van de tafel met de hendel. De tafel kan op drie hoogten worden vergrendeld.

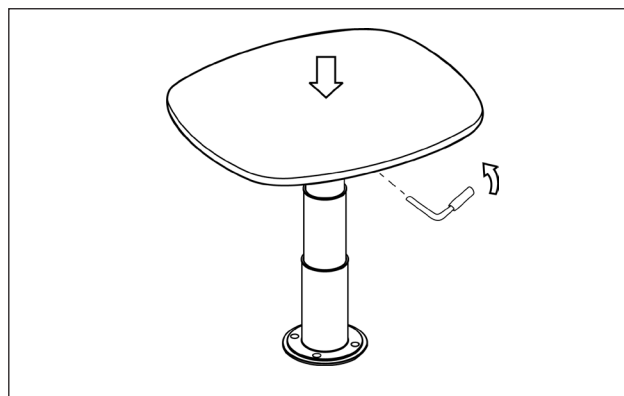

De tafel kan worden gekanteld naar de transportstand.

- Trek de veerbelaste pin eruit.
- Kantel het tafelblad naar de verticale stand.
- Druk de standaard naar beneden.

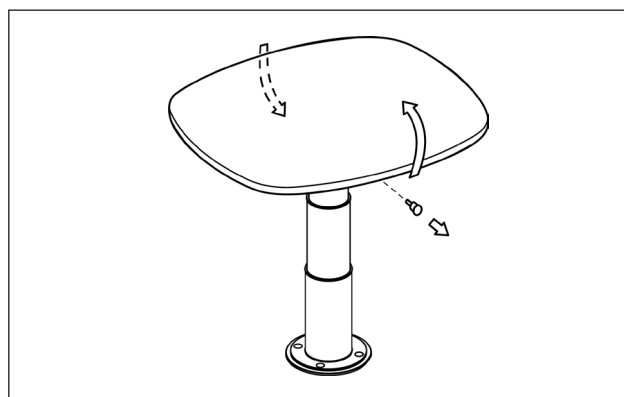

DE ZITGROEP VERANDEREN IN EEN BED

Er zijn verschillende typen zitgroepen, afhankelijk van de indeling van de camper.
Maak het bed op volgens een van onderstaande beschrijvingen.

ZITGROEP MET UITTREKBAAR VERLENGSTUK

Om het bed op te maken zijn behalve de aanwezige bank de volgende onderdelen nodig:

- A Bedbodem met steunpoten.
- B Matras.
- C Matras.

- 1 Laat de tafel zakken.
- 2 Trek het verlengstuk van de bank uit.
- 3 Leg de bedbodem (A) zo dat hij steunt op het verlengstuk van de bank en op de steunpoten.
- 4 Plaats de kussens zoals in de figuur hieronder.

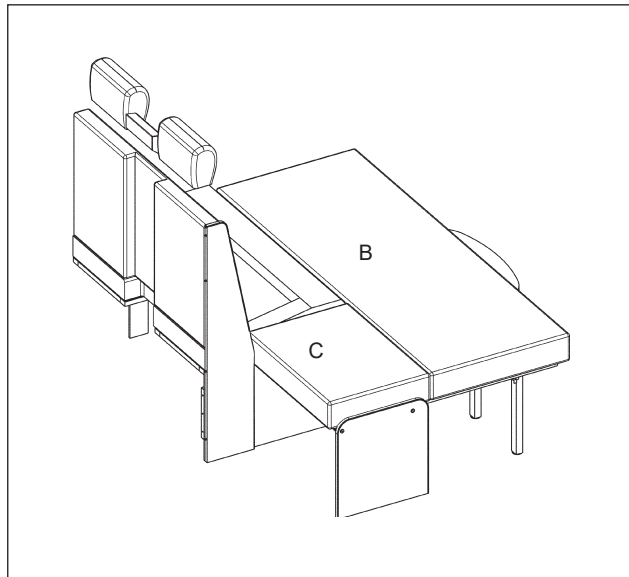
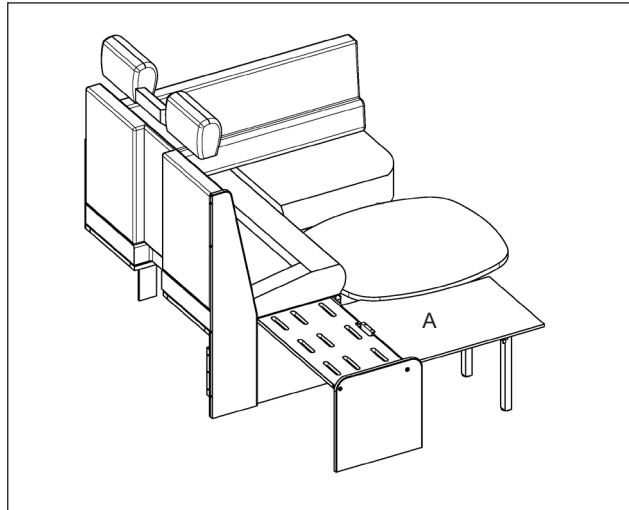
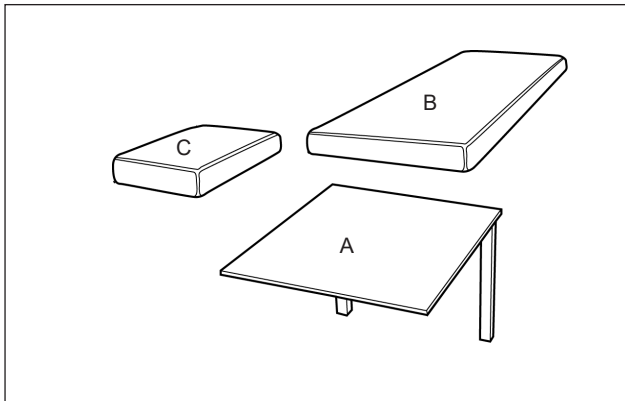
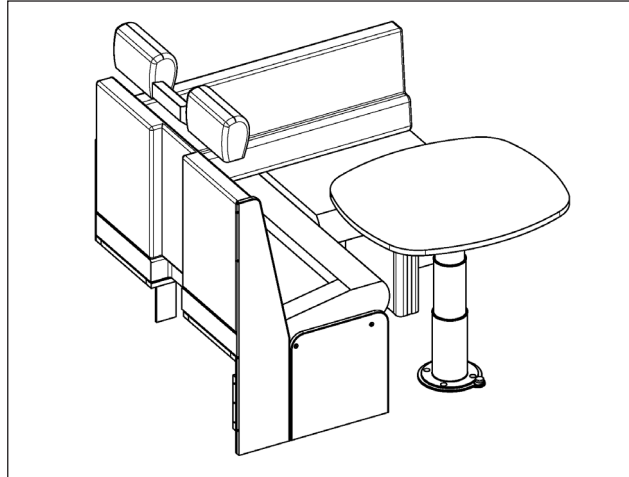

ZITGROEP MET UITTREKBAAR VERLENGSTUK EN ZIJPLAATS

Om het bed op te maken zijn behalve de aanwezige banken de volgende onderdelen nodig:

- B Matras.
- C Matras.
- S Steunpoten.

- 1 Laat de tafel zakken en stel hem zo in dat hij rust op de rand van de bank.
- 2 Plaats de bedbodem (A) tussen de zitplaats en de tafel. Monteer de steunpoten (S) zo dat de bedbodem op de steunpoten rust.
Het aantal steunpoten kan variëren, afhankelijk van het model.
De bedbodem (A) wordt tijdens het rijden bewaard bij de rugsteun van de zijplaats.
- 3 Trek het verlengstuk van de bank uit.
- 4 Plaats de kussens zoals in de figuur aangegeven.

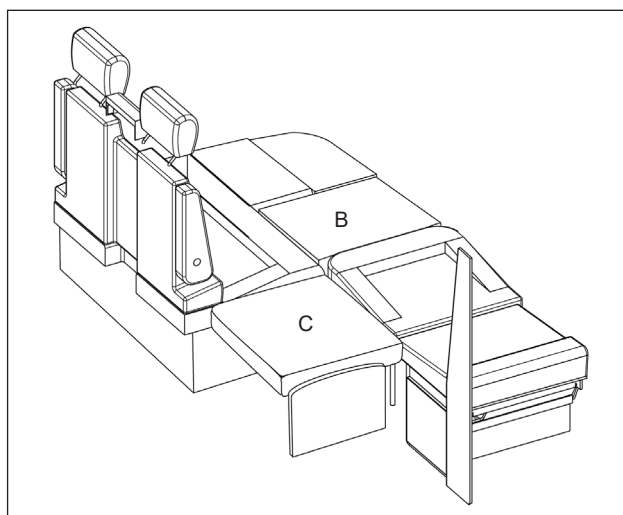
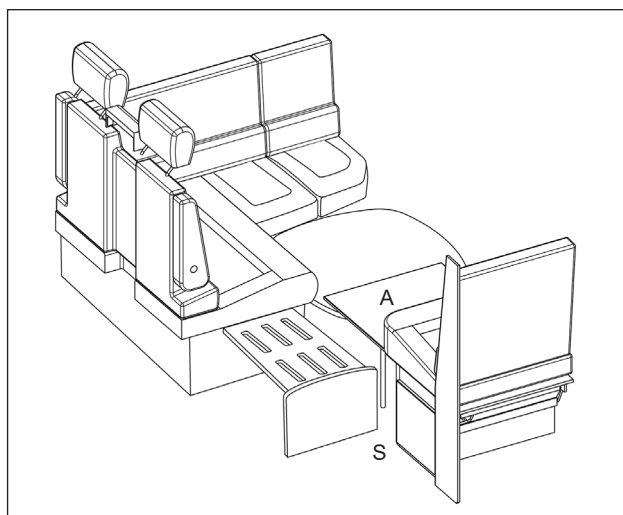
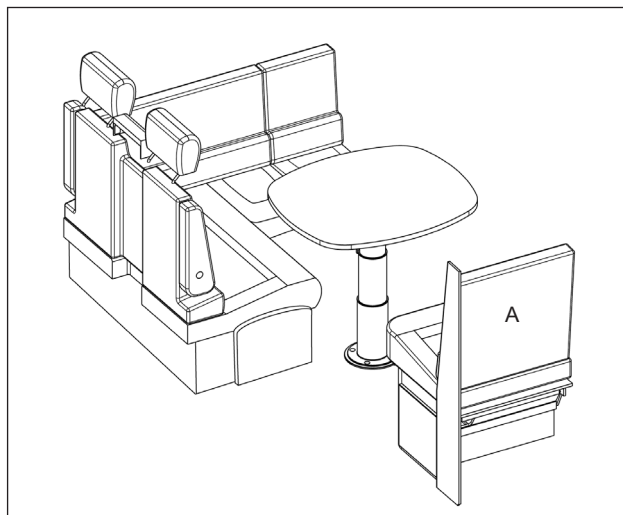
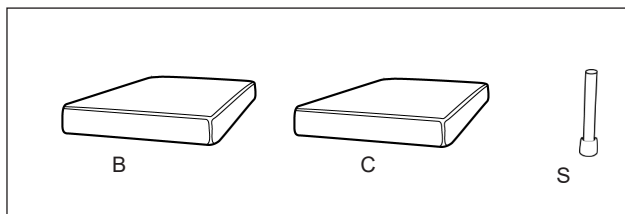

ZITGROEP MET ZIJPLAATS EN MATRAS

Om het bed op te maken zijn behalve de aanwezige banken de volgende onderdelen nodig:

- B Matras.
- S Steunpoten.

- 1 Laat de tafel zakken en stel hem zo in dat hij rust op de rand van de bank.
- 2 Plaats de bedbodem (A) tussen de zitplaats en de tafel. Monteer de steunpoten (S) zo dat de bedbodem op de steunpoten rust. Het aantal steunpoten kan variëren, afhankelijk van het model. De bedbodem (A) wordt tijdens het rijden bewaard bij de rugsteun van de zijplaats.
- 3 Plaats de kussens zoals in de figuur aangegeven.

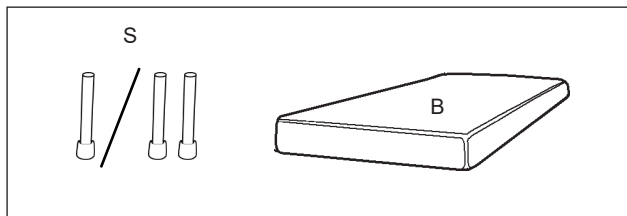
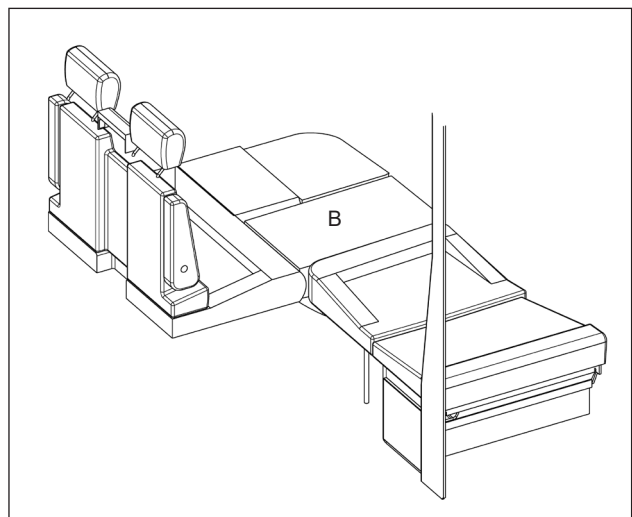
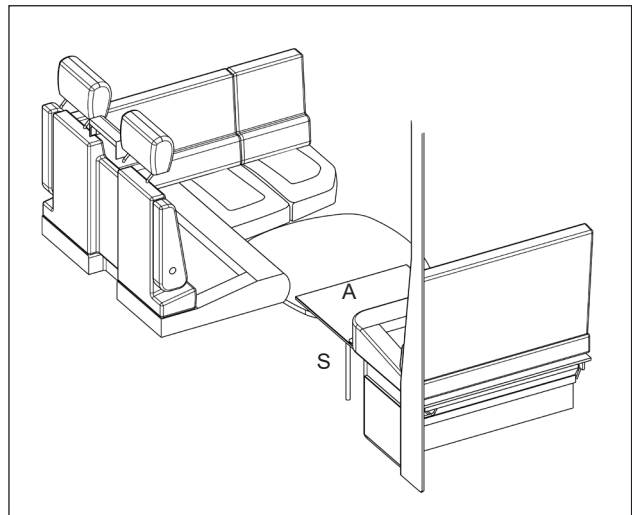
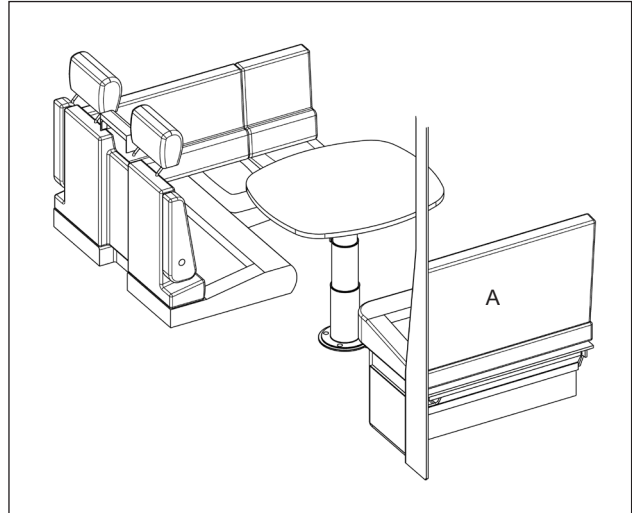

ZITGROEP MET ZIJPLAATS EN TWEE MATRASSEN

Om het bed op te maken zijn behalve de aanwezige banken de volgende onderdelen nodig:

- B Matras.
- C Matras.
- S Steunpoten.

- 1 Laat de tafel zakken en stel hem zo in dat hij rust op de rand van de bank.
- 2 Plaats de bedbodem (A) tussen de zitplaats en de tafel. Monteer de steunpoten (S) zo dat de bedbodem op de steunpoten rust.
Het aantal steunpoten kan variëren, afhankelijk van het model.
De bedbodem (A) wordt tijdens het rijden bewaard bij de rugsteun van de zijplaats.
- 3 Plaats de kussens zoals in de figuur aangegeven.

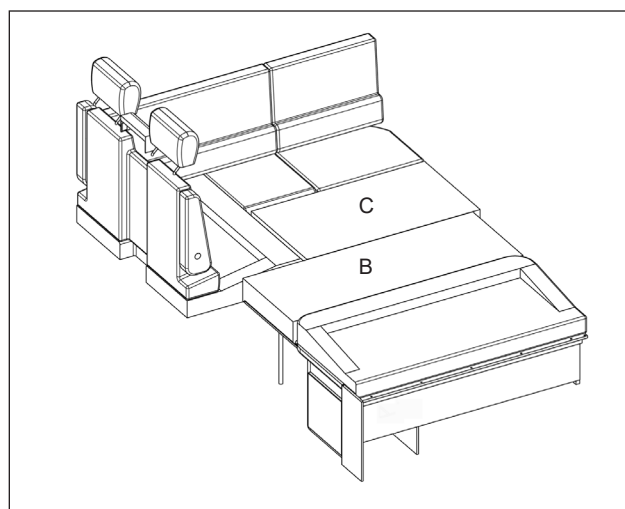
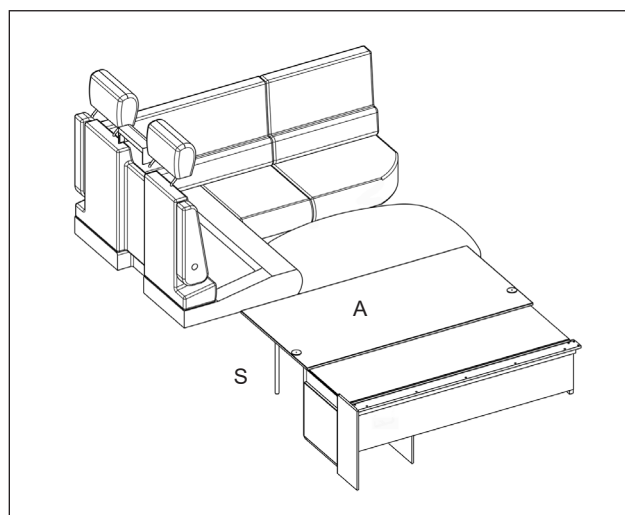
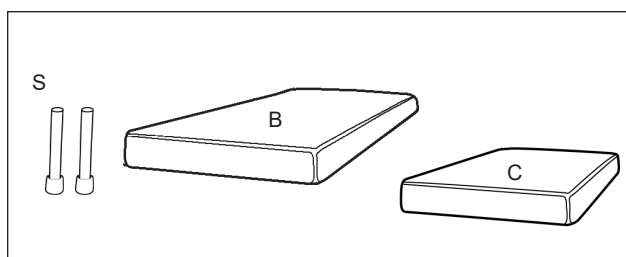
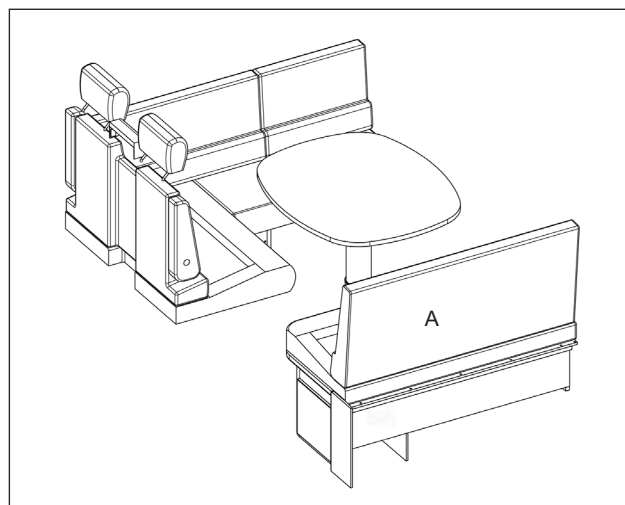

ZITGROEP MET ZIJPLAATS EN DRIE MATRASSEN

Om het bed op te maken zijn behalve de aanwezige banken de volgende onderdelen nodig:

- B Matras.
- C Matras.
- D Matras.
- S Steunpoten.

- 1 Laat de tafel zakken en stel hem zo in dat hij rust op de rand van de bank.
- 2 Plaats de bedbodem (A) tussen de zitplaats en de tafel. Monteer de steunpoten (S) zo dat de bedbodem op de steunpoten rust.
Het aantal steunpoten kan variëren, afhankelijk van het model.
De bedbodem (A) wordt tijdens het rijden bewaard bij de rugsteun van de zijplaats.
- 3 Plaats de kussens zoals in de figuur aangegeven.

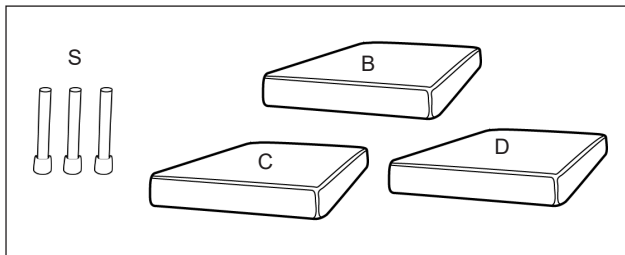
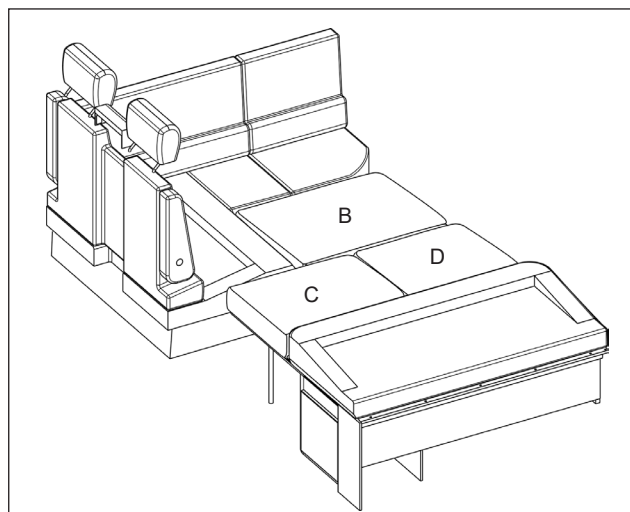
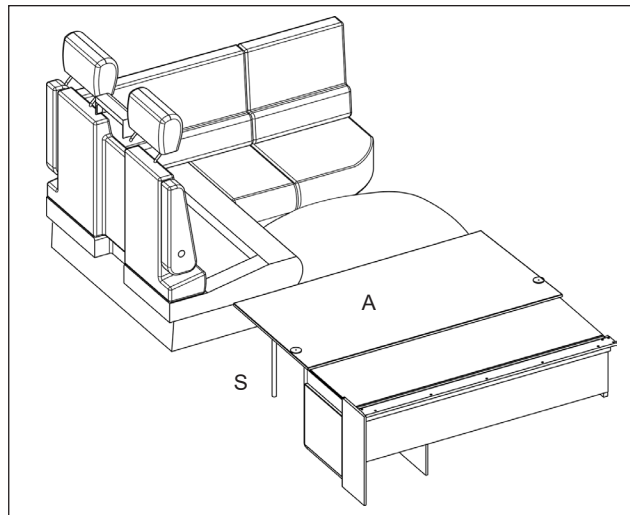
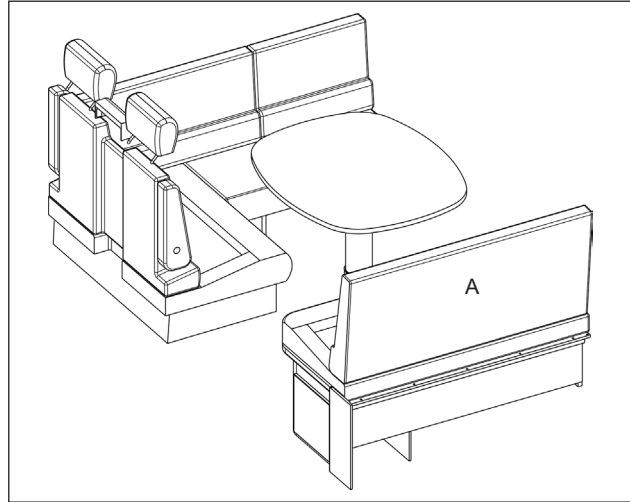

BELADING

ALGEMEEN

Voorkom overbelasting. Zorg dat het totaalgewicht van de camper niet wordt overschreden.

HET PLAATSEN VAN LADING

De lading moet correct zijn verdeeld.

- Laag zwaartepunt.
Lichte lading in de bovenkastjes. Zware lading dichtbij de vloer.
- Gelijkelijk verdeeld tussen de linker- en rechterzijde van de camper.
- Zo verdeeld dat de toegestane asbelasting voor de respectievelijke assen niet wordt overschreden. De toegestane asbelasting staat aangegeven op een plaatje in de motorruimte.

Geen losse voorwerpen in het woongedeelte die tijdens het rijden een gevaar kunnen vormen voor de passagiers. De lading moet zijn vastgezet of zo zijn geplaatst dat hij niet kan verschuiven, losraken of ietsel kan veroorzaken.



Gebruik

LAADRUIJMTTE

Bij het laden moet ervoor worden gezorgd dat het kozijn van het luik niet wordt overbelast of kan worden vervormd. Zorg dat de belasting op de vloer van de laadruimte rust en niet op het kozijn.

Zet de lading voor het rijden goed vast.

Let op!

Er bestaat risico van beschadiging van het kozijn van het luik.
Voorkom overbelasting van het kozijn van het luik.



FLESSENGASSYSTEEM

VERWISSELEN VAN DE GASFLES

Ga voor het verwisselen van de gasfles als volgt te werk:

- 1 Schakel alle toestellen in de camper die op flessengas werken uit.
- 2 Sluit de hoofdkraan van de gasfles.
- 3 Schroef de gas slang los van de gasfles. De koppeling heeft een naar links draaiende schroefdraad en moet met de klok mee worden losgedraaid. Sommige modellen zijn voorzien van een slangbreukklep tussen de gas slang en de gasfles. Laat de slangbreukklep op de gas slang zitten.
- 4 Verwissel de gasfles.
Span de nieuwe gasfles goed vast.

Denk eraan dat u de peilsensor van de lege gasfles moet verwijderen (alleen voor voertuigen met Smart Level).

Monteer de sensor op de volle gasfles. Het niveau kan alleen worden gemeten in gasflessen van metaal.

- 5 Schroef de gas slang (de slangbreukklep) vast op de nieuwe gasfles.
- 6 Open de hoofdkraan van de gasfles.
- 7 Alleen voor modellen met een slangbreukklep: Open de slangbreukklep door enkele seconden op de knop te drukken zodat de gasdruk in de buizen gelijkmatig wordt.
- 8 Controleer aansluiting en slang op lekkage.
- 9 Start de toestellen die werken op flessengas en die u wilt gebruiken.

Na het verwisselen van de gasfles kan zich lucht in de leidingen bevinden waardoor het wat moeite kost om bijvoorbeeld een kookpit aan te steken. Blijf het proberen tot het gas de pit heeft bereikt.

Wees voorzichtig in verband met brandgevaar.

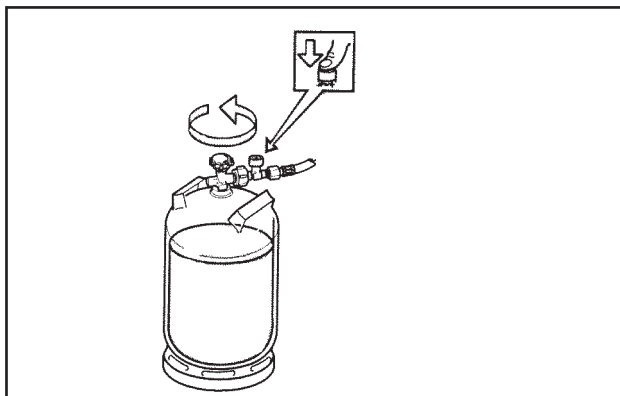

Druk op de knop zodat de slangbreukklep opengaat. Als de slangbreukklep gesloten is, kunnen toestellen die werken op flessengas niet worden aangestoken.

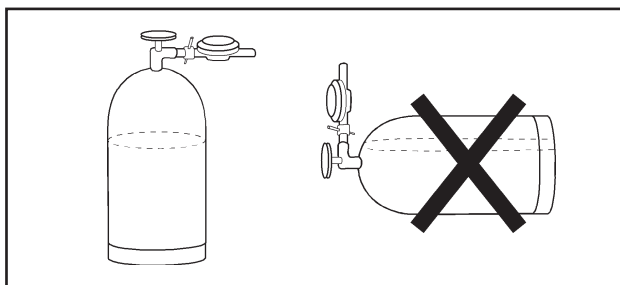

Gasflessen moeten staande bewaard worden.



WAARSCHUWING!

Gevaar van brandgevaarlijk gas.

Zorg ervoor dat zich bij het verwisselen van een gasfles geen vuur, gloeiend of heet materiaal in de nabijheid bevindt.

GEBRUIK VAN DE LEKKAGE-INDICATOR

Sommige modellen zijn uitgerust met een lekkage-indicator.

Controleer het flessengassysteem als volgt op lekkage:

- 1 Schakel de apparaten die op gas werken uit (kooktoestel, ketel, koelkast) en wacht tot hun ontstekingszekeringen zijn afgekoeld.
- 2 Open alle kranen in de camper.
Open ook de bedieningskranen van het kooktoestel.
- 3 Druk de regelaar van de lekkage-indicator omlaag.
- 4 Controleer of er gasbelletjes opborrelen in het water in het reservoir. Er mogen gedurende minstens 10 seconden geen belletjes in de vloeistof verschijnen. Controleer dit gedurende ongeveer een minuut.

Als er belletjes verschijnen terwijl alle toestellen zijn uitgeschakeld, betekent dit dat het flessengassysteem gas lekt.

Sluit direct de hoofdkraan op de gasfles en vraag de dichtstbijzijnde KABE-onderhoudsdealer om de lekkage te verhelpen.

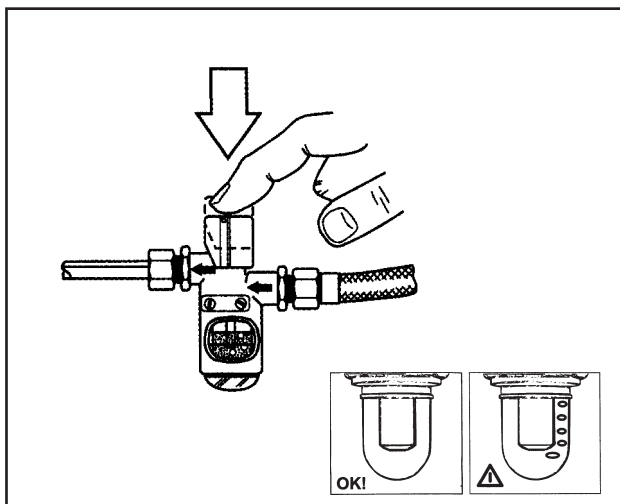

KOELKAST

De koelkast werkt op flessengas of op elektrische stroom (230V). Tijdens het rijden kan de koelkast ook werken op 12V van de auto.

Sommige campers zijn uitgerust met een koelkast met compressor. Deze koelkasten werken alleen op 12V.

De instellingen worden gedaan via het bedieningspaneel van de koelkast.

Reinig de koelkast voor u hem in gebruik neemt. Als de koelkast voor het eerst wordt gebruikt, kan er enige geur vrijkomen. Deze verdwijnt na enkele uren. Zorg voor goede ventilatie van de ruimte.

Na enkele uren bereikt de koelkast zijn bedrijfstemperatuur.

Zie ook de gebruiks- en onderhoudsaanwijzing van de fabrikant van de koelkast.

Automatische keuze

Als automatische selectie van de energiebron is ingesteld, kiest de koelkast de beste beschikbare energiebron. Dat betekent dat de koelkast in eerste instantie wordt gevoed door 230V elektriciteit. Als de camper niet is aangesloten op 230V, schakelt de koelkast over op flessengas. Tijdens het rijden wordt de koelkast gevoed door 12.

Een koelkast met automatische energiekeuze (AES) kiest tijdens het rijden 12V-bedrijf.

Bij pauzeren of stoppen kiest de koelkast automatisch een andere bedrijfsmodus. Gasbedrijf wordt gestart met een vertraging van ca 15 minuten. Dit om het voertuig te kunnen tanken zonder dat direct het gasbedrijf start. Bij een langere stop op een tankstation moet het gasbedrijf van de koelkast met de hand worden uitgeschakeld.

ALGEMENE INFORMATIE OVER DE KOELKAST

Er zijn twee verschillende typen koelkasten.

- Absorptiekoelkasten
- Compressorkoelkasten



Let op!

Als de koelkast tijdens het rijden op gas werkt, moeten alle maatregelen worden genomen die worden voorgeschreven in de wetgeving van het betreffende land.

In sommige landen is werking op flessengas tijdens het rijden verboden

Op en nabij tankstations is werking op flessengas altijd verboden!

Zie de gebruiksaanwijzing van de fabrikant voor volledige instructies over gebruik en onderhoud.



Elektrische werking op 230V

- 1 Zorg dat de camper is aangesloten op 230V.
- 2 Zorg ervoor dat de koelkast in bedrijf is (met de knop ON-OFF).
- 3 Kies op het bedieningspaneel de bedrijfsmodus: 230V of automatische keuze.
- 4 Pas zo nodig het vermogen van de koelkast aan.

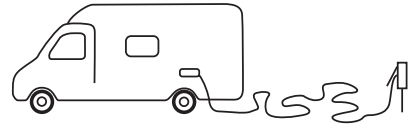

Werking op flessengas

- 1 Open de kraan op de gasfles.
- 2 Open de afsluitkraan naar de gastoevoer.
- 3 Zorg ervoor dat de koelkast in bedrijf is (met de knop ON-OFF).
- 4 Kies op het bedieningspaneel de bedrijfsmodus: gas of automatische keuze.
- 5 Pas zo nodig het vermogen van de koelkast aan.

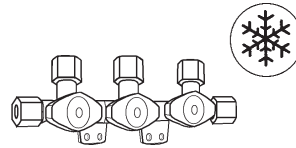

Elektrische werking op 12V

Werking op 12V is alleen mogelijk tijdens het rijden.
(De compressor-koelkast werkt altijd op 12V.)

- 1 Zorg ervoor dat de koelkast in bedrijf is (met de knop ON-OFF).
- 2 Kies op het bedieningspaneel de bedrijfsmodus: 12V of automatische keuze.
- 3 Pas zo nodig het vermogen van de koelkast aan.



De koelkast uitschakelen

Schakel de koelkast uit volgens de gebruiksaanwijzing van de fabrikant.

Zorg ervoor dat de gaskraan van de koelkast gesloten is.

Als de koelkast is uitgeschakeld, moet zijn deur open blijven om te voorkomen dat zich in de koelkast schimmel vormt.

Als de koelkast langere tijd niet wordt gebruikt:

- Leeg de koelkast. Ontdooi en reinig de koelkast.
- Monteer winterluisjes op de ventilatieroosters.

KOOKTOESTEL VOOR FLESSENGAS

De KABE Travelmaster kan zijn uitgerust met verschillende typen kooktoestellen, afhankelijk van het model. Dit instructieboek bevat aanwijzingen voor de respectievelijke typen. Lees de betreffende instructies.

De branders van het kooktoestel zijn voorzien van een ontstekingszekering die automatisch de gastoevoer onderbreekt als de vlam dooft, bijvoorbeeld als een pan overkookt.

Voordat het kooktoestel kan worden gebruikt, moeten de volgende gaskranen worden geopend:

- de hoofdkraan van de gasfles.
- de gaskraan van het kooktoestel, die zich bevindt in een kastje vlakbij het kooktoestel.

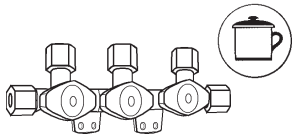

GEBRUIK VAN HET KOOKTOESTEL VOOR FLESSENGAS

- 1 Zet de glazen afdekplaat en een eventuele vlambeschermmer van het toestel rechtop.
De glazen afdekplaat moet open blijven zolang het toestel warm is.
Het aansteken moet van bovenaf zichtbaar zijn en mag niet worden afgeschermd door bijv. vaatwerk.
- 2 Draai de regelknop van de brander naar het symbool "grote vlam".
- 3 Druk de regelknop van de brander in en steek de pit aan door drukken op de ontstekingsknop. Laat de ontstekingsknop los als de gasvlam brandt.
- 4 Houd de regelknop gedurende ca 10 seconden ingedrukt tot de ontstekingszekering warm is.
- 5 Plaats de pan midden boven de brander.
Gebruik geen pannen die groter zijn dan het rooster (de rand van het toestel kan te heet worden).
Voorkom dat de vlam langs de zijkant van de pan likt.
Gebruik geen pannen met een bobbelige of vervormde bodem.

UITSCHAKELLEN VAN HET KOOKTOESTEL

- 1 Draai de regelknop van de brander naar de stand "uit" zodat de vlam dooft.
- 2 Laat de glazen afdekplaat van het toestel open staan tot de branders zijn afgekoeld.
- 3 Sluit de gaskraan van het toestel die zich in het kastje onder het toestel bevindt.



WAARSCHUWING!

Risico van lichamelijk letsel!

Tijdens en na gebruik zijn de delen van het toestel heet. Wees voorzichtig en voorkom brandwonden.

Wanneer u kookt met een gasvlam in een fornuis, oven of grill, is extra ventilatie belangrijk. Open een raam om voor voldoende ventilatie te zorgen.

Gebruik het kooktoestel niet voor het verwarmen van de camper.

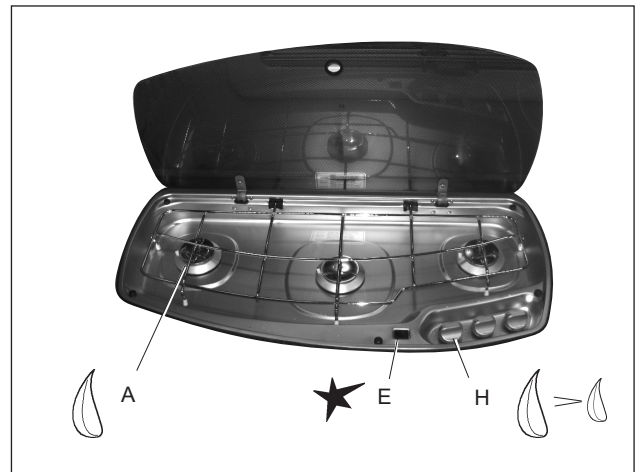

Het kooktoestel

A Branders

E Ontstekingsknop

H Gasregelknoppen voor de branders van het kooktoestel

Let op!

De glazen afdekplaat mag niet worden gesloten zolang een van de branders brandt of warm is.

Opmerking!

Zie ook de gebruiks- en onderhoudsaanwijzingen die bij het kooktoestel horen.

USB-APPARATEN OPLADEN

De camper is uitgerust met verschillende oplaadcontacten. U kunt uw apparaten op verschillende manieren opladen.

Verschillende opties voor het opladen:

- USB-C geïntegreerd in een lamp (max 18W)
- USB-A / USB-C gecombineerde aansluiting (max 18W)
- Draadloze oplaadplaat met Qi norm (max 10W)

De USB-aansluitingen zijn bedoeld voor opladen (niet voor communicatie).

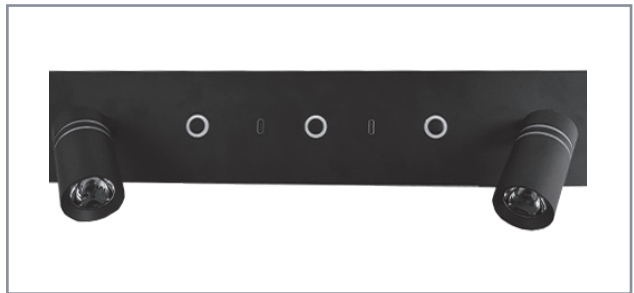

VERWARMINGSSYSTEEM



Het bedieningspaneel van de verwarmingsketel.



Schakel het uitgeschakelde verwarmingssysteem weer in door op de aan/uit-knop te drukken.



Zorg ervoor dat de volgende instellingen correct zijn aangegeven:

- A Verwarming met flessengas.
- B Verwarming met elektrische voeding 230V.
- C Instelling van de gewenste temperatuur.

Aanwijzingen vindt u in de afzonderlijke hoofdstukken.

Voor meer uitgebreide informatie over de verschillende functies van de verwarmingsketel wordt verwezen naar de afzonderlijke handleiding die met de caravan wordt meegeleverd.

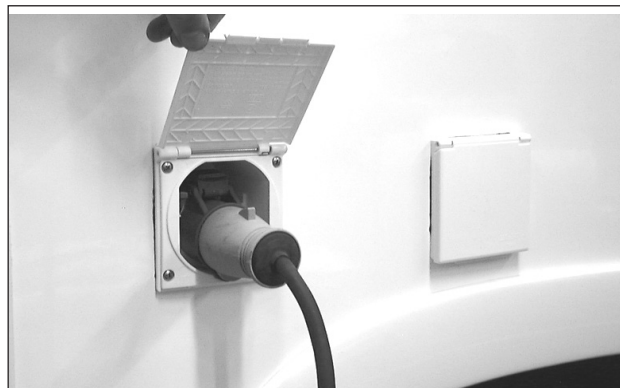

WAARSCHUWING!

Risico van lichamelijk letsel.

Gebruik een elektrische kabel die is goedgekeurd voor gebruik buitenshuis. Plaats de kabel zo dat hij niet kan worden beschadigd. Een beschadigde kabel moet worden vervangen.

- 1 Sluit de camper aan op het elektriciteitsnet (230V).
- 2 Stel de voeding in op elektrisch bedrijf:
 - OFF = Uitgeschakeld
 - 1kW = 1050 W (vereist een 5A voedingszekering).
 - 2kW = 2100 W (vereist een 10A voedingszekering).
 - 3kW = 3150 W (vereist een 16A voedingszekering).
- 3 Controleer of de thermostaat is ingesteld op de gewenste kamertemperatuur.

Opmerking!

Als op het bedieningspaneel zowel elektrisch bedrijf als flessengas is gekozen, krijgt elektrisch bedrijf voorrang. Bedrijf met flessengas zal worden gestart als de thermostaat voelt dat de temperatuur lager is dan de ingestelde waarde.

Vloerverwarmingssysteem AGS II

Veel modellen KABE campers hebben vloerverwarming die is geïntegreerd in het totale verwarmingssysteem van de camper. Dit betekent dat de temperatuur van de vloerverwarming automatisch het overige verwarmingssysteem volgt. De temperatuur van de vloerverwarming wordt geregeld via de kamertemperatuur.

Dit is een beproefde techniek die zorgt voor aangename vloerwarmte zonder dat het nodig is om de vloerverwarming apart in te stellen.

Verwarming van het woongedeelte tijdens het rijden

Sommige modellen zijn voorzien van een warmtewisselaar die warmte overdraagt tussen het verwarmingssysteem van de auto en dat van het woongedeelte.

Bij campers met een warmtewisselaar kan tijdens het rijden het verwarmingssysteem van het woongedeelte worden verwarmd via de motor van de auto. Dit werkt als volgt:

Gebruik



- 1 Start de circulatiepomp van het woongedeelte door starten van het verwarmingssysteem op het bedieningspaneel van de verwarmingsketel (A).
- 2 Controleer of de thermostaat is ingesteld op de gewenste kamertemperatuur (B).
- 3 Als verwarming alleen moet plaatsvinden via de warmtewisselaar van de automotor, moet verwarming door de verwarmingsketel worden uitgeschakeld (gasbedrijf uit) (C).

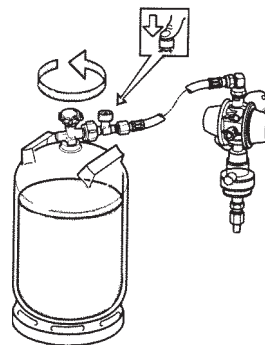

1 Open de hoofdkraan van de gasfles.

2 Open de gaskraan bij de ketel.

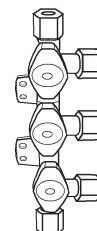

3 Druk op bedrijf met flessengas ON.

SCHERM "HOOFDMENU"

SKÄRMBILD "HUVDMENY"

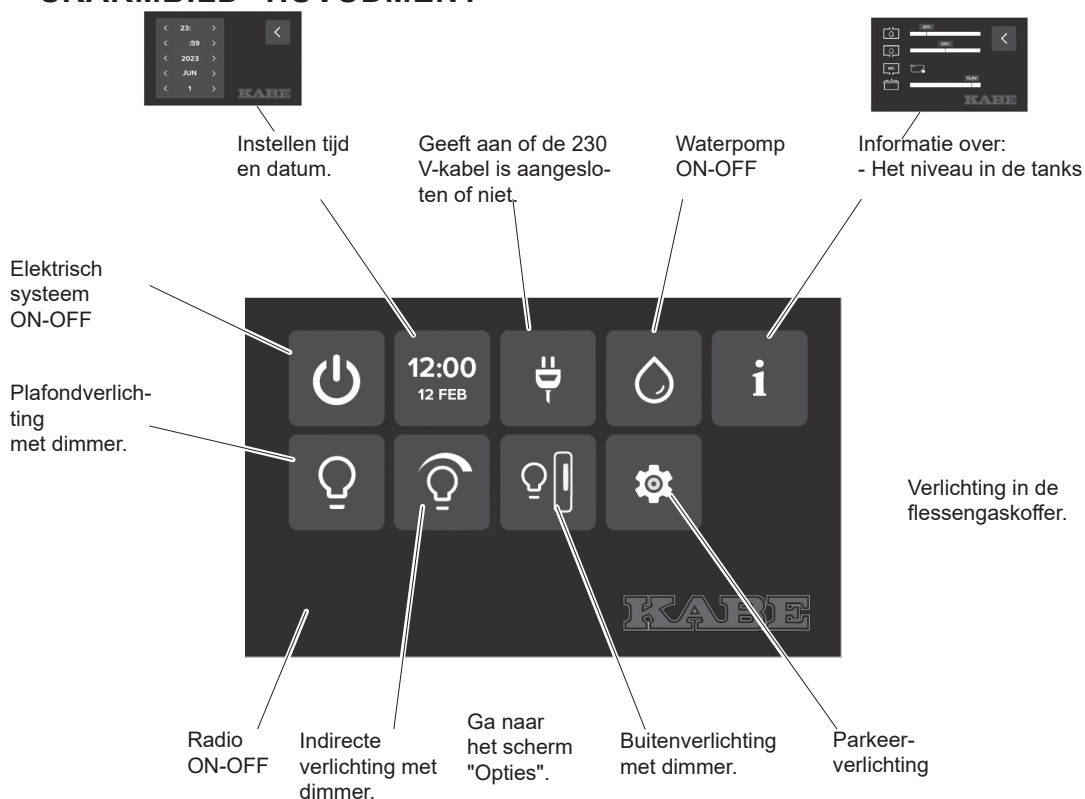

SCHERM "INFORMATIE"

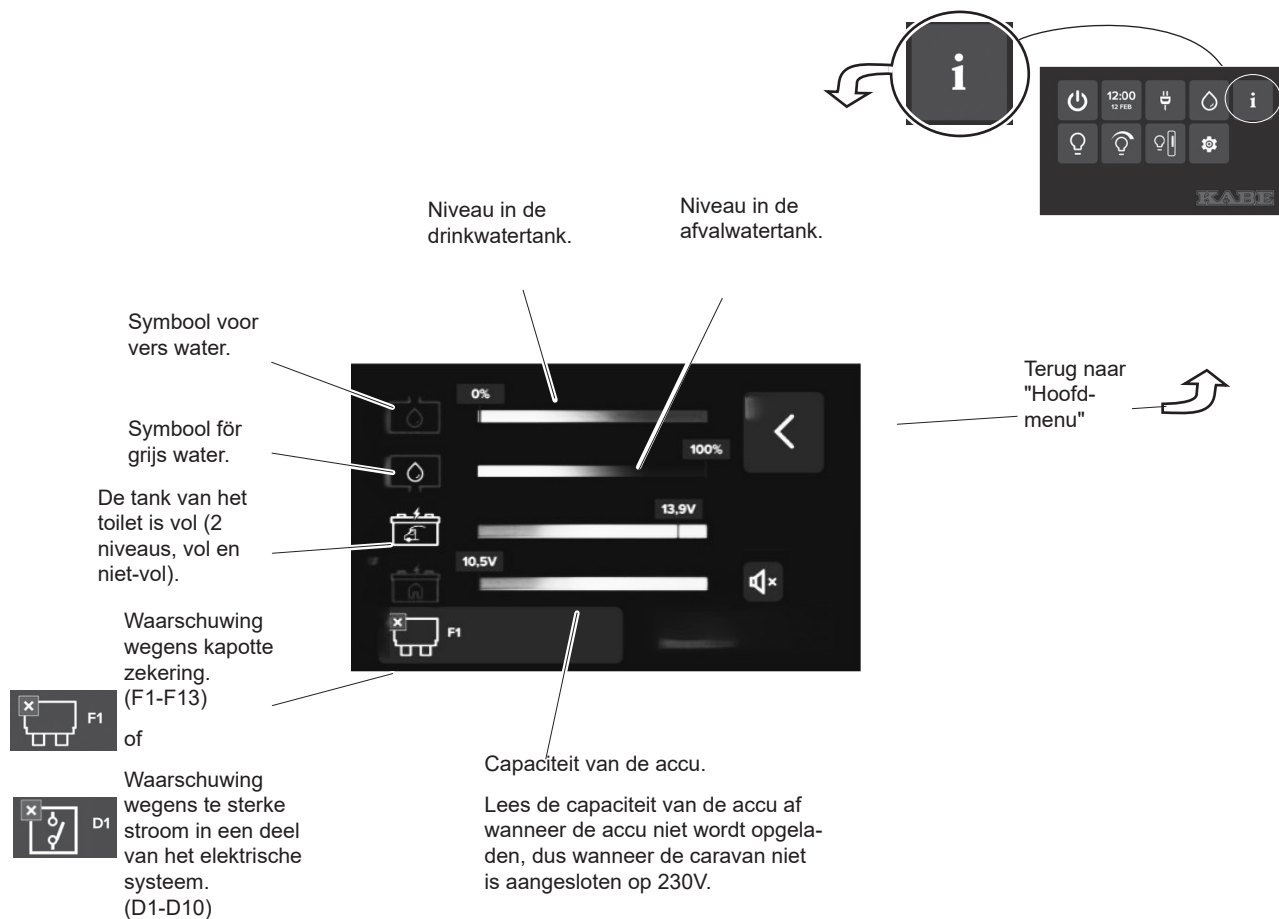

SCHEM "TIJDINSTELLINGEN"

Klok en kalender van het bedieningspaneel instellen.

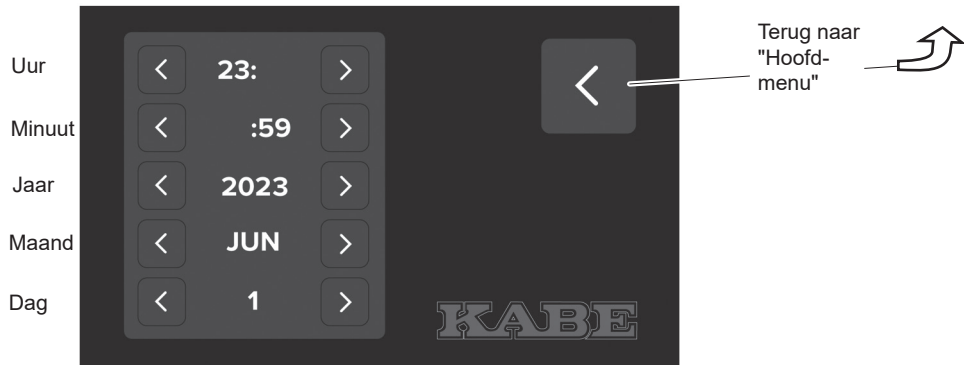
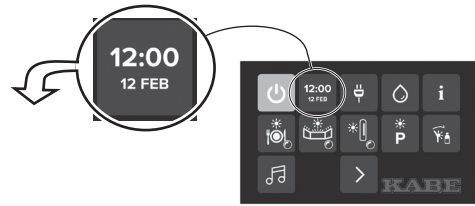

Gebruik

SCHEM "OPTIES"

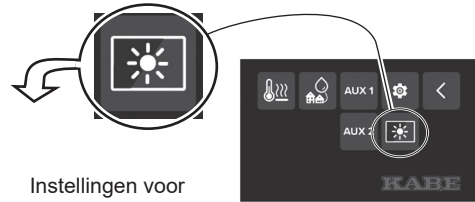

Vloerverwarming
ON-OFF
(Alleen bepaalde modellen.)

Citywateraansluiting
ON-OFF (optie)

Mogelijkheid om extra
opties te bedienen.
(On/Off + Dimmer)

Instellingen voor
dit scherm.

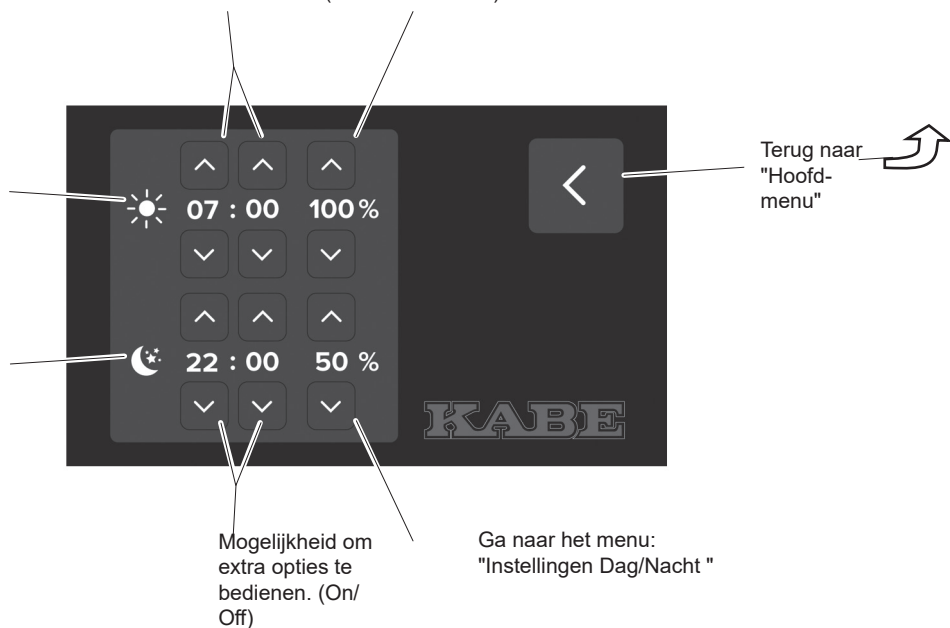



SCHAKELT HET BEDIENINGSPANEEL UIT

Schakelt het bedieningspaneel en het elektrische systeem uit. Alle 12V functies worden uitgeschakeld. Koelkast en verwarmingsketel werken ook als het bedieningspaneel is uitgeschakeld.



KLOK EN KALENDER

Geeft tijd en datum aan.

Druk om het scherm "Tijdstellingen" te openen.



230V

Geeft aan of er 230V op de caravan is aangesloten.



WATERPOMP

Het symbool moet geactiveerd zijn (ON) zodat de pomp start bij het openen van een waterkraan.

In de uit-stand wordt de stroom naar de waterpomp afgesloten. Er wordt geen water naar de waterkraan gepompt.

Tijdens het rijden en bij het verlaten van de caravan moet de functie worden uitgeschakeld.



SCHERM "INFORMATIE"

Druk om het scherm "Informatie" te openen.

Toont actuele informatie over:

- Het niveau in de verswatertank.
- Het niveau in de grijswatertank.
- Of de toilettank vol of niet vol is.
- De spanning van de accu.



PLAFONDVERLICHTING

Schakelt de lampen boven de eettafel en de zithoek aan.

U past de lichtsterkte aan door uw vinger op het symbool te houden (dimmer).



INDIRECTE VERLICHTING

Schakelt de indirecte verlichting en de lampen in de ramen bij de zithoek aan.

U past de lichtsterkte aan door uw vinger op het symbool te houden (dimmer).



SCHERM "INSTELLINGEN DAG/ NACHT"

Druk om naar het scherm "Instellingen Dag/Nacht" te gaan.

De achtergrondverlichting heeft een sterke stand voor overdag en een zwakke stand voor 's nachts. De lichtsterkte en de tijd voor de dag- en nachtin- stelling kunnen worden aangepast.



BUITENVERLICHTING

Schakelt de buitenverlichting bij de deur aan.

U past de lichtsterkte aan door uw vinger op het symbool te houden (dimmer).

WATER-/AFVOERSYSTEMEN

HET BIJVULLEN VAN VERS WATER

Lees het niveau af in de verswatertank (A).

Spoel het watersysteem en de warmwaterboiler door:

- als het waterverbruik laag is geweest (geen vers water).
- als het systeem enige tijd leeg heeft gestaan (stalling).

Zie ook het hoofdstuk "Legen van het watersysteem".

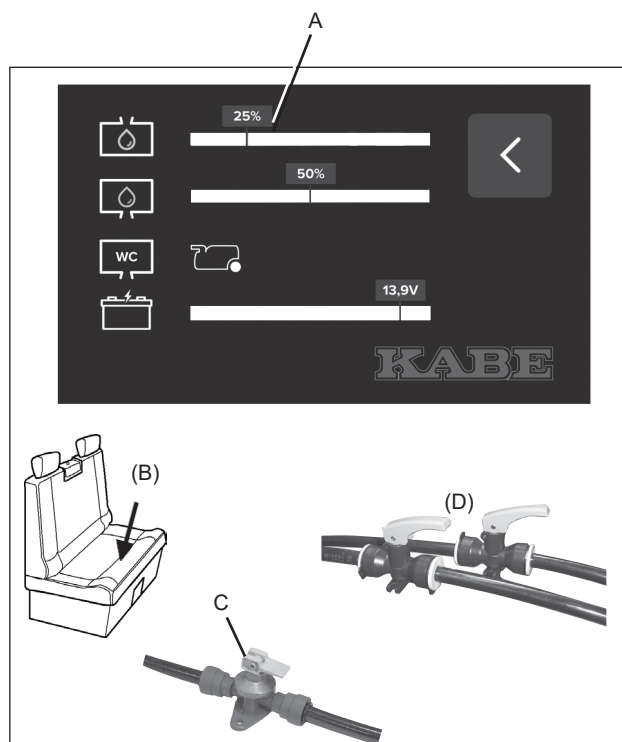

Zorg ervoor dat de volgende afvoeren zijn afgesloten:

- de aftapkraan van de drinkwatertank (B).
- de aftapkraan (C) van de warmwaterboiler bij de verwarmingsketel.
- de kranen van de slangen (D).

1 Activeer het alarm op het bedieningspaneel (E).

Het alarm waarschuwt als de tank vol is.

Schakel het alarm uit door nogmaals op het symbool (E) te drukken.

2 Open de afsluiter van de vulpijp.

Vul de tank met vers water.

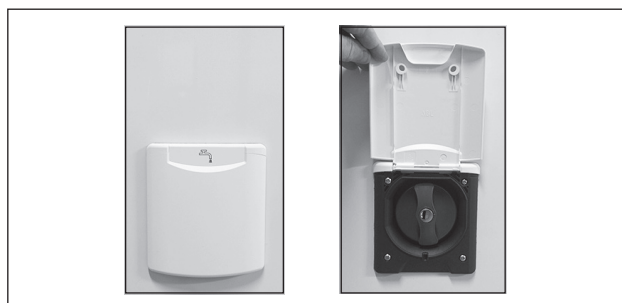

3 Start de waterpomp:

- Zorg ervoor dat de waterpomp op het bedieningspaneel is geactiveerd. Het symbool voor de waterpomp moet zichtbaar zijn. Activeer zo nodig de waterpomp met knop (V).
- Open een waterkraan.

4 Als het watersysteem enige tijd leeg is geweest:

Vul de warmwaterboiler door een warmwaterkraan te openen tot het water met een gelijkmatige straal uit de kraan stroomt.

Ontlucht het watersysteem door de waterpomp water te laten aanvoeren naar de keuken, de wastafel en de douche.

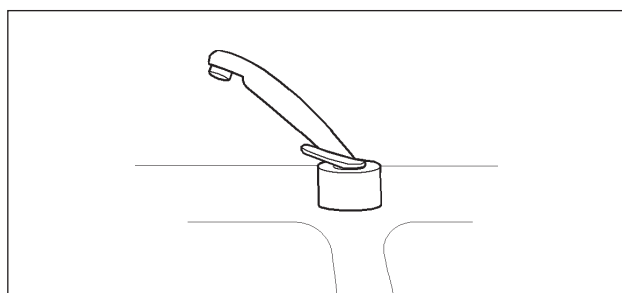
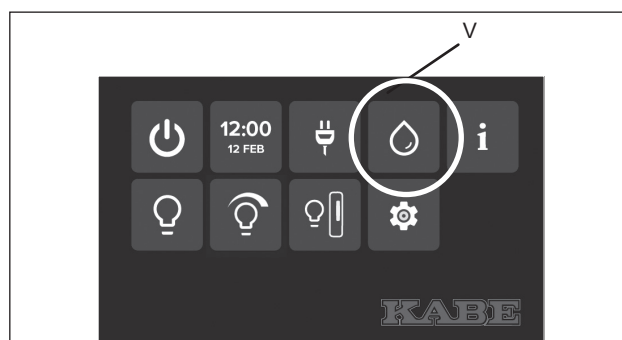

Opmerking!

Als vers water wordt bijgevuld is het ook tijd om de grijswatertank te legen. Dit om te voorkomen dat de grijswatertank te vol wordt.

LEGEN VAN HET VERSWATERSYSTEEM

Het verswatersysteem moet worden geleegd:

- als de camper langere tijd niet wordt gebruikt.
- als de camper onverwarmd staat (risico van ijsvorming).
- als het water in het systeem niet meer vers is.
- om het luchtkussen in de warmwaterboiler te vernieuwen.

- 1 Leeg de verswatertank en slangen voor koud/warm water (B).
Het water loopt weg onder de camper.
- 2 Open de aftapkraan (C) van de warmwaterboiler. De aftapkraan (C) bevindt zich bij de ketel.
Het water uit de warmwaterboiler loopt weg onder de camper.
3. (Alleen bij bepaalde modellen.)
Open de aftapkranen van de slangen voor koud en warm water (D). Het water loopt weg onder de camper.

- 4 Open alle waterkranen zodat de waterpomp start en al het water in de slangen en in de waterpomp wordt weggespoeld.

Zorg ervoor dat zowel de koud- als de warmwaterkranen open staan (met de kraan geopend in de middenstand tussen koud en warm).

Laat de waterpomp pompen tot er geen water meer door de kranen stroomt.

Leg de doucheslang op de vloer zodat het resterende water uit de doucheslang loopt.
Geldt ook voor de doucheslang in de bagageruimte. (Alleen bij bepaalde modellen.)

Druk op de spoelknop van het toilet zodat het water uit de slangen en kranen van het toilet kan lopen.

- 5 Schakel de waterpomp uit met knop (V) op het bedieningspaneel. Het symbool van de pomp zal nu doven.

Laat alle waterkranen open staan zodat bij temperatuurschommelingen de lucht vrij door de slangen kan stromen.

Zorg ervoor dat zowel de koud- als de warmwaterkranen open staan (met de kraan geopend in de middenstand tussen koud en warm).

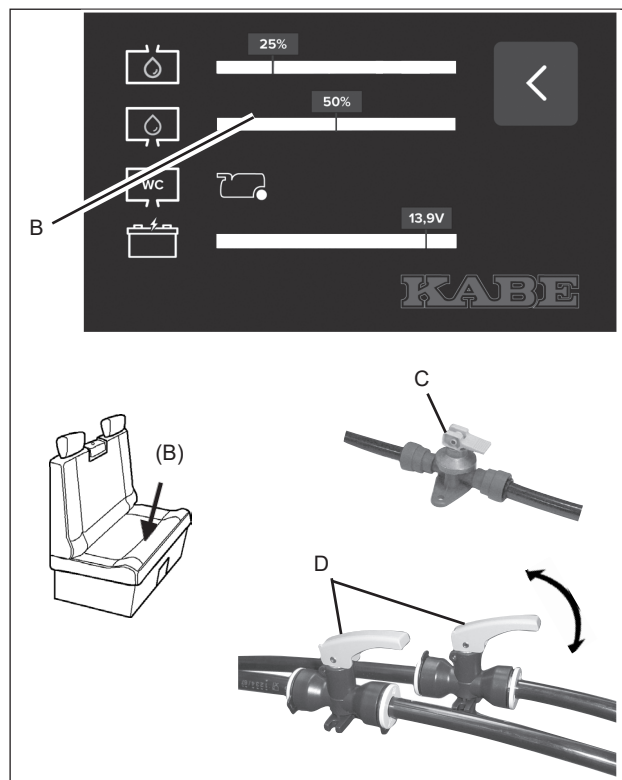

NB!

Bij kans op ijsvorming. Controleer of het verswatersysteem wel leeg is.

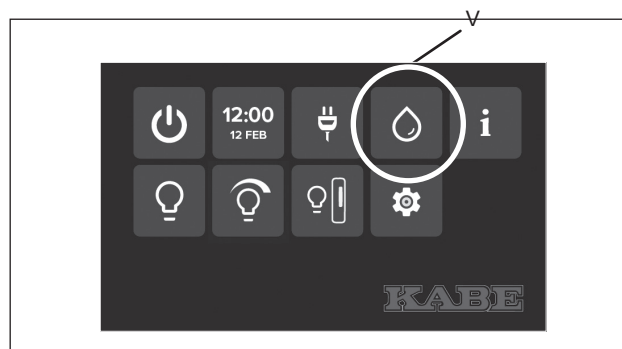
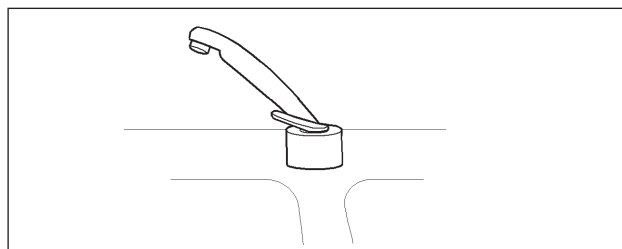

(Vervolg op de volgende pagina.)

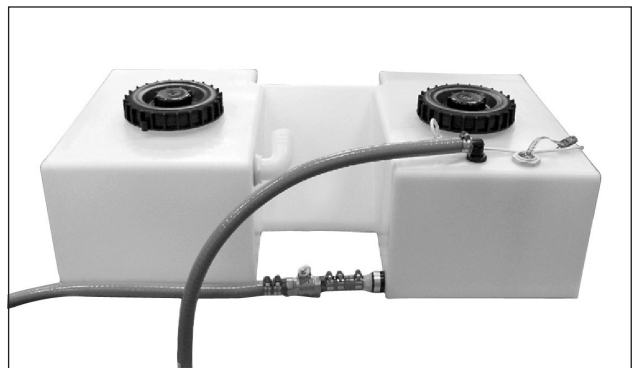
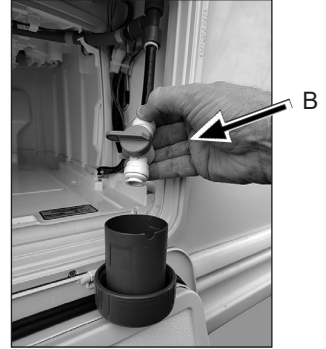
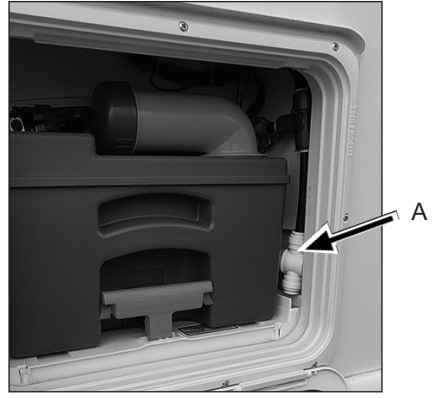

LEGEN VAN DE GRIJSWATERTANK

Lees het niveau af in de grijswatertank (A).

Leeg de grijswatertank in een gewoon toilet of op een andere goedgekeurde leegplaats.

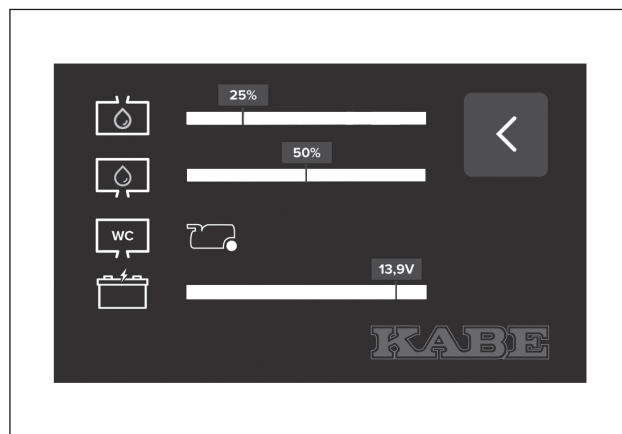

- 1 Plaats een geschikte opvangbak onder de leegslang van de grijswatertank (B).

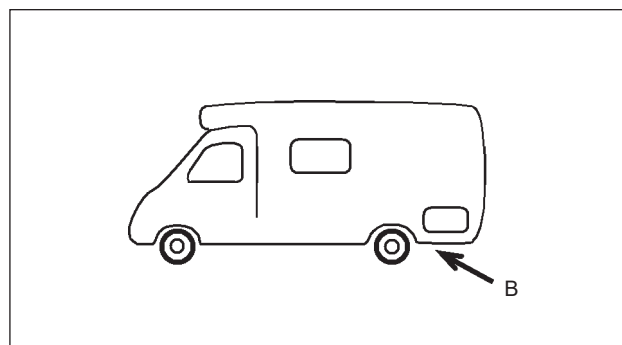

- 2 Leeg de grijswatertank door de grijswaterpomp te starten met stroomschakelaar (C).
U kunt de grijswaterpomp ook starten op het bedieningspaneel (D).



Opmerking!

De grijswaterpomp kan alleen worden gestart als de motor van de auto is uitgeschakeld.

REINIGING VAN DE GRIJSWATERTANK

Reinig de grijswatertank als volgt:

- 1 Leeg de grijswatertank.
- 2 Plaats een geschikte opvangbak onder de schoonspoelopening.
- 3 Open de schoonspoelopening van de grijswatertank. Verwijder de stop in de grijswatertank door de handgreep op te tillen en de stop omhoog te trekken. Op sommige modellen is de stop vervangen door een kogelklep.
- 4 Spoel de tank van binnen schoon. Spoel zo nodig de grijswatertank met reinigingsmiddel voor grijswatertanks.
- 5 Verzamel het slib in een emmer en giet het weg op een goedgekeurde leegplaats.
- 6 Sluit de schoonspoelopening van de grijswatertank. Plaats de stop weer terug in de schoonspoelopening. Druk de handgreep omlaag zodat de stop de opening afsluit.

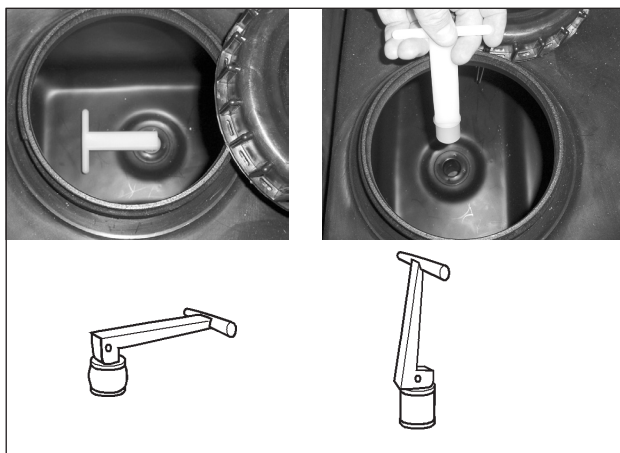
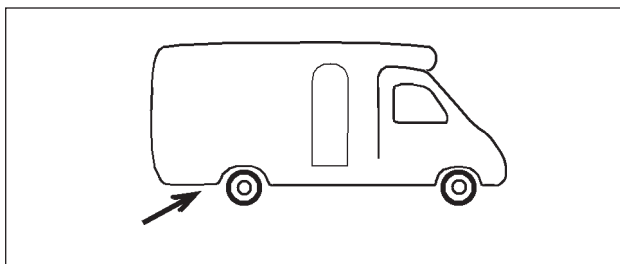

Schoonspoelen van de tank

Sommige modellen zijn uitgerust met een aparte slang om bij het reinigen water in de tank te kunnen spuiten

De slang met kleurmarkering is aangesloten op de verswatertank.

De slang zonder markering is aangesloten op de grijswatertank.

De kraan van de slang is open als hij in de richting van de slang is gedraaid.

Zorg ervoor dat de kraan gesloten is voordat u de tank weer vult voor normaal gebruik.

KABE TMI:

De slangen zijn bereikbaar via een van de laadluiken van de camper .



GEBRUIK VAN WATERKRANEN

- 1 Zorg ervoor dat de waterpomp op het bedieningspaneel is geactiveerd (V). Het symbool voor de waterpomp moet zichtbaar zijn.
- 2 Regel de stroom en de temperatuur van het water met de mengkraan..
De blauwe markering is voor koud water.
De rode markering is voor warm water.
De tussenstand geeft gemengd koud en warm water.

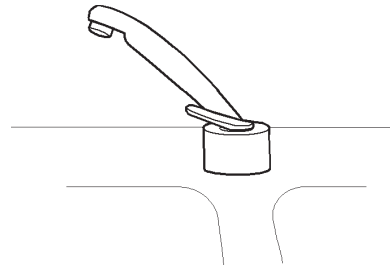

GEBRUIK VAN DE AFVOER

- 1 Zorg ervoor dat de schoonspoelopening van de grijs-watertank gesloten is voordat u de afvoer gebruikt..
Druk de handgreep omlaag zodat de stop de opening afsluit.
Op sommige modellen is de stop vervangen door een kogelklep.
- 2 Giet geen kokendhete vloeistof in de afvoer.

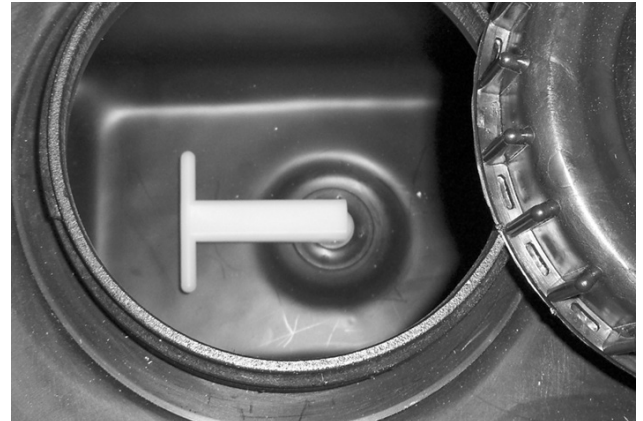

GEBRUIK VAN DE DOUCHE

- 1 Zorg ervoor dat de waterpomp op het bedieningspaneel is geactiveerd. Het symbool voor de waterpomp moet zichtbaar zijn.
Zo nodig kunt u enkele minuten voor het douchen een extra hoeveelheid warm water kiezen.



LEGEN VAN HET TOILET

- 1 Sluit de afsluitklep van het toilet (B).

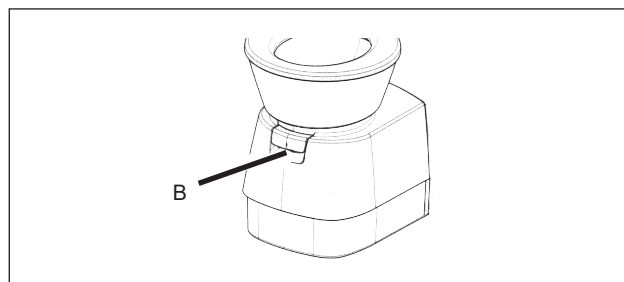

- 2 Trek de afvaltank naar buiten.

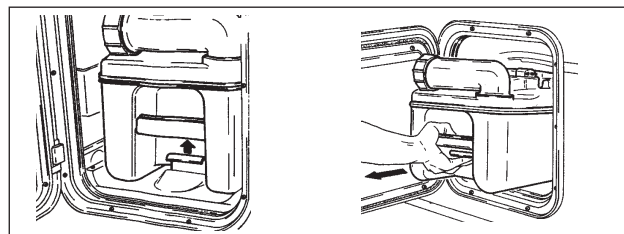

- 3 Draag de afvaltank of trek hem zo dat hij op de wielen rolt.

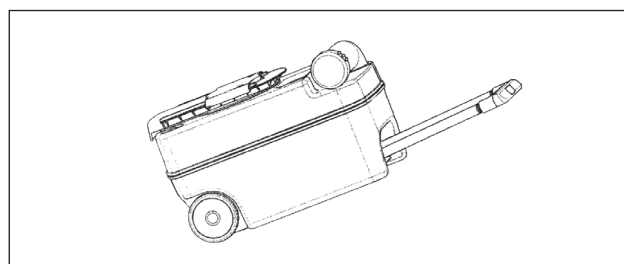

- 4 Leeg de afvaltank in een gewoon toilet of op een andere goedgekeurde leegplaats.
Druk op de luchtklep terwijl de inhoud uit de afvaltank stroomt.

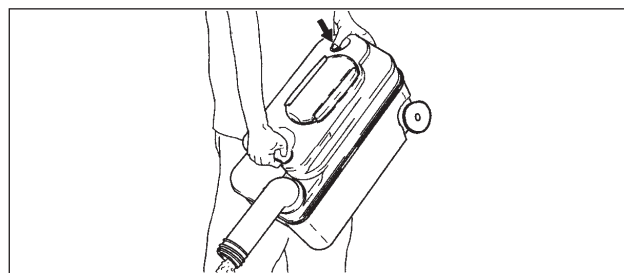

Opmerking!

Druk niet op de luchtklep voordat de leegpijp naar beneden is gericht.

- 5 Vul de afvaltank met water en sanitaire vloeistof zodat de bodem van de tank met water bedekt is, ca 2 liter.
Giet de sanitaire vloeistof door de leegpijp (niet via de toiletstoel).
Sanitaire vloeistof is verkrijgbaar bij uw KABE dealer.

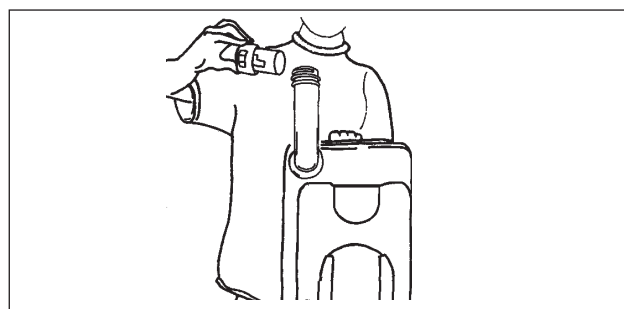

- 6 Plaats de dop weer op de leegpijp.
- 7 Schuif de afvaltank weer terug onder het toilet van de camper.

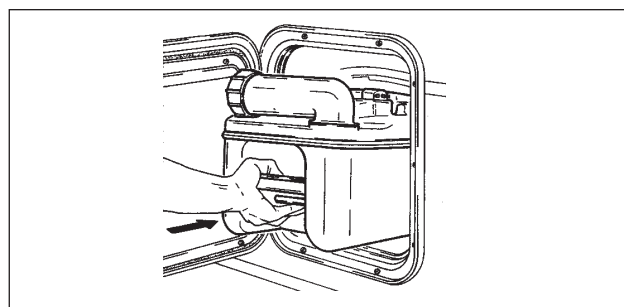

HET OPLADEN VAN DE BATTERIJ

Controleer de batterijlading

Controleer de accuspanning op het bedieningspaneel.

Om de laadstatus van de startaccu te controleren, moet het contact van de auto zijn ingeschakeld (maar moet de motor uitgeschakeld zijn).

Voordat u de controle uitvoert:

- Zorg ervoor dat de accu's niet worden opgeladen (d.w.z. dat de motor is uitgeschakeld en de 230V-kabel niet is aangesloten).
- Schakel zoveel mogelijk verlichting uit.

De spanningsindicator voor de startaccu geeft de spanning (V) weer

De spanningsindicator voor de accu van het woongedeelte geeft % weer

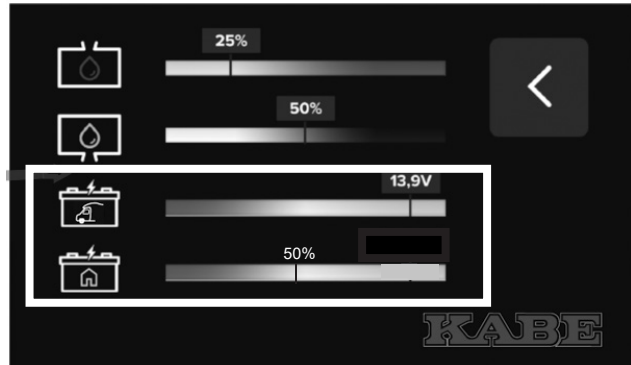

Batterijen opladen

De accu van de woonruimte wordt automatisch opgeladen door de acculader wanneer de camper is aangesloten op 230 V.

Er verschijnt een symbool op het bedieningspaneel.

De acculader laadt ook de startaccu van de auto bij.

Tijdens het rijden wordt de accu van de woonruimte door de auto opgeladen

De accu blijft in optimale conditie als deze minimaal een dag lang ononderbroken wordt opgeladen. De accu kan kortstondig worden opgeladen om de lading aan te vullen, maar om de volledige capaciteit van de accu te behouden, moet de accu af en toe volledig worden opgeladen.

Zie ook "Beschrijving elektrisch systeem".

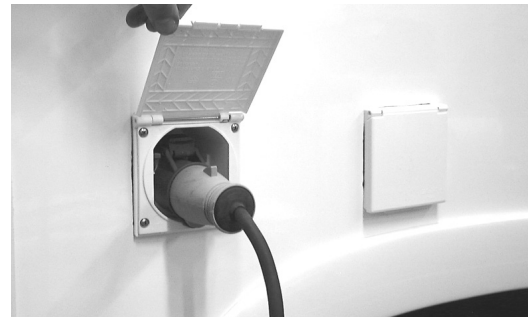

Geeft aan of de 230V-kabel is aangesloten of niet.



LUIFEL

VSommige voertuigen zijn uitgerust met een luifel.
De luifel is bedoeld als bescherming tegen zonlicht.

Wanneer de luifel is uitgerold, moeten de steunpoten naar beneden worden geklapt zodat ze de buitenrand van de luifel ondersteunen. Veranker de buitenrand van de luifel in de grond.

Ondersteun de buitenrand van de luifel terwijl hij wordt uit- of opgerold.

Ontdoe de luifel van bladeren en afval voordat u hem oprolt.

Bij wind moet de luifel zijn opgerold. De wind kan hem optillen, ook als hij goed verankerd is. Dan is er gevaar voor beschadiging van de luifel, het voertuig en de omgeving.

Een vochtige luifel moet opdrogen voordat hij wordt opgerold.

Soms moet u de luifel oprollen ook al is het vochtig. Dan moet hij zodra dat mogelijk is worden uitgerold, zodat hij kan drogen.

Een vochtige luifel die opgerold wordt bewaard, loopt het risico beschadigd te raken.

De luifel kan worden beschadigd bij zware belasting, bijvoorbeeld door sneeuw.

Er zijn verschillende varianten markiezen.

- Handmatig. Deze wordt uitgedraaid met de bijgeleverde draaistang.
- Elektrisch 12V. Deze wordt bestuurd via een schakelaar.
- Elektrisch 230V (inclusief inverter). Deze wordt bediend met een afstandsbediening.

Alle varianten kunnen ook bediend worden met de draaistang.

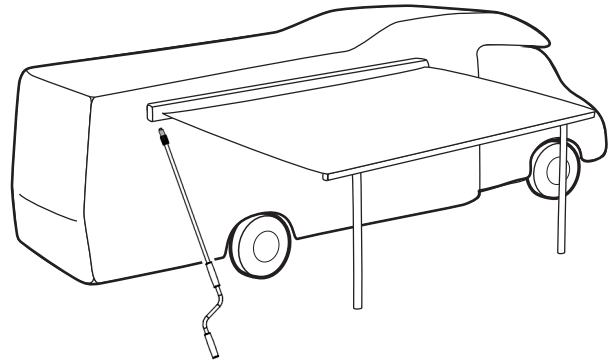

WAARSCHUWING!

Risico voor letsel.

Wind kan de luifel optillen.
Rol hem op als het gaat waaien.

Laat nooit een luifel uitgerold zonder toezicht.

Zie de gebruiksaanwijzing van de fabrikant voor volledige instructies over gebruik en onderhoud.

BESCHRIJVING

BESCHRIJVING VAN DE AUTO

De KABE Travelmaster is gebouwd op een basisvoertuig van de autofabrikant Fiat.

De autofabrikant heeft een apart instructieboek voor de auto bijgevoegd. Dit bevat instructies en beschrijvingen van de functies, het gebruik en het onderhoud van de auto.

Wij adviseren u om het instructieboek zorgvuldig door te lezen. Onderhoud aan de auto moet worden uitgevoerd volgens het instructieboek of de onderhoudsvorschriften.



Het autogedeelte.

VERKEERSVERLICHTING

Veel lampen van de verkeersverlichting van de camper zijn van het type LED. Deze lampen hebben een laag energieverbruik en een lange levensduur. Het elektrische systeem van de auto kan niet aflezen of deze LED-lampen doven.

WIELEN

Controleer regelmatig de banden op slijtage en luchtdruk.

Na het verwisselen van een wiel:

Trek de wielbouten na ca 50 km rijden nogmaals aan (dit geldt ook voor een nieuwe auto).

Aluminiumvelgen:

Het aantrekmoment voor wielbouten van aluminiumvelgen is 180 Nm.

Stalen velgen:

Het aantrekmoment voor wielbouten van stalen velgen is 180 Nm.



Het is belangrijk om voor de velg die u monteert de juiste wielbouten te gebruiken. Verschillende velgen kunnen een verschillend aanlegoppervlak voor de wielbouten hebben. Gebruik van de verkeerde wielbouten op de velg kan schade veroorzaken.



WAARSCHUWING!

Controleer tijdens de eerste rit en na montage van wielen of de wielbouten goed zijn aangetrokken .

Gebruik wielbouten van het juiste type.

Luchtdruk in de banden

Bij stalling gedurende langere tijd moet de bandenspanning worden verhoogd tot 550kPa (5,5bar) om te voorkomen dat de band vervormt.

Geadviseerde spanning tijdens het rijden: zie de tabel.

De aangegeven waarde geldt voor koude banden.

		A	B	C
		500 kPa (5,0 bar)	450 kPa (4,5 bar)	---

SNEEUWKETTINGEN

Voor montage en gebruik van sneeuwkettingen wordt verwezen naar de instructies van de fabrikant en van de autofabrikant.

Volg de plaatselijke voorschriften voor het gebruik van sneeuwkettingen.

FLESSENGASSYSTEEM

FLESSENGAS

Flessengas is een aardolieproduct. Bij de verbranding van flessengas komen kooldioxide en waterdamp vrij en voor volledige verbranding is een goede luchttoevoer noodzakelijk. Een 2-pits gastoestel verbruikt tot 7 maal zoveel lucht als een hardwerkende persoon.

Flessengas is zwaarder dan lucht en mengt zich snel met de omgevingslucht. Onder bepaalde omstandigheden kan het zich ophopen in laag gelegen ruimten.

Flessengas heeft een karakteristieke geur.

Flessengas is niet giftig (geen bekende vergiftigingssymptomen).

Er zijn twee soorten flessengas:

- Propaan (C₃H₈)
- Butaan (C₄H₁₀)

Gebruik propaan omdat dit wordt vergast bij temperaturen tot ca -40°C, terwijl butaan al stopt met vergassen bij ±0°C.

In Zweden wordt alleen propaan verkocht, in sommige andere landen wordt ook butaan verkocht. Als u in de winter gas wilt gebruiken, moet u propaan gebruiken.

HET FLESSENGASSYSTEEM

De gasfles moet worden bewaard in de flessengaskoffer.

De flessengaskoffer is een aparte geventileerde ruimte die is gescheiden van het woongedeelte. De vloer van de flessengaskoffer heeft ventilatiegaten zodat eventueel lekkend gas kan "weglopen".

Het flessengassysteem is uitgevoerd met koperen buizen met schroefkoppelingen. De gasfles is op het flessengassysteem aangesloten via een goedgekeurde rubberslang.

Het flessengassysteem heeft een aantal kranen om het hele systeem of delen ervan te kunnen afsluiten.

De hoofdkraan van het flessengassysteem bevindt zich op de gasfles.

De camper is in standaarduitvoering voorzien van drie gastoestellen:

- Kooktoestel
- Verwarmingsketel
- Koelkast



De gastoestellen worden beschreven in aparte hoofdstukken voor de respectievelijke toestellen.



WAARSCHUWING!

Brandrisico.

Flessengas is geclassificeerd als een extreem brandgevaarlijk gas. Flessengas moet zeer zorgvuldig gebruikt worden.

Bij vermoeden van lekkage moet u de hoofdkraan van de gasfles sluiten en het flessengassysteem laten testen door een vakman.



WAARSCHUWING!

Brandrisico.

Het is verboden om een tankstation op te rijden met brandende gastoestellen.

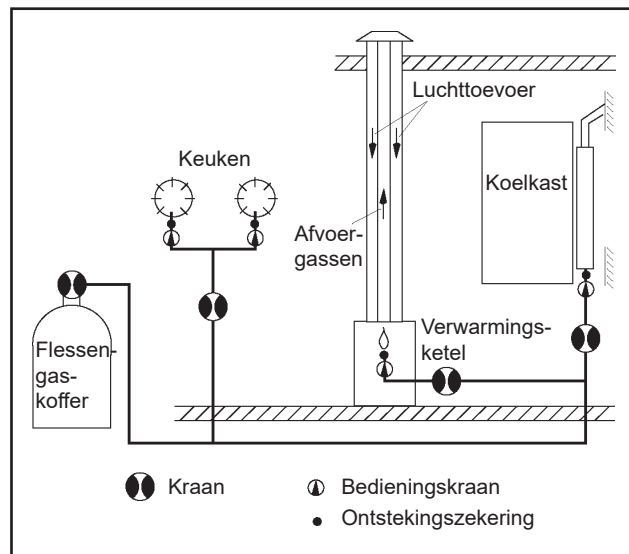

Schematische afbeelding van het flessengassysteem

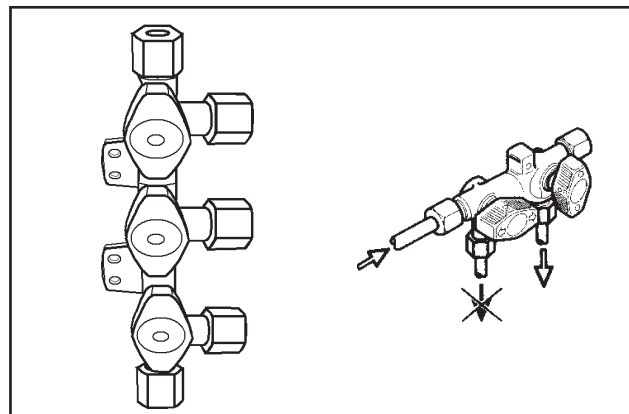

De kranen worden gebruikt voor het sluiten van delen van het flessengassysteem.

GASFLES

De gasfles bevat 11 kg propaangas.

In de gasfles kan het gas veilig en zonder tijdsbeperking worden bewaard. Het flessengas is samengeperst in vloeibare vorm. In een pasgevulde gasfles wordt 80 % van de inhoud ingenomen door vloeibaar gas.

De gasfles moet verticaal worden bewaard. Zie de figuur. Als de gasfles liggend wordt bewaard, kan vloeistof doordringen in het gassysteem en leiden tot ongelijkmatige vlammen in de branders.

De gasfles is een drukvat en mag niet worden blootgesteld aan abnormale verwarming. Voorkom direct zonlicht op de gasfles. Omdat de gasfles een drukvat is, moet hij om de tien jaar gekeurd worden. Op de gasfles staat een markering met het jaar waarin hij voor het laatst is gekeurd. Vervang de gasfles als er meer dan tien jaar is verstreken sinds de laatste keuring.

Als de kraan van de gasfles wordt geopend, ontsnapt er gas waardoor de druk in de fles afneemt. Vloeibaar flessengas vergast in de fles in een hoeveelheid die overeenkomt met het uitstromende gas, waardoor de druk wordt hersteld. Dit proces gaat door zolang de gasfles vloeibaar gas bevat.

De aansluiting van de gasfles op het gassysteem heeft een naar links draaiende schroefdraad.

Voor verwisseling van de gasfles wordt verwezen naar de instructies in het hoofdstuk "Gebruik".



Gasfles in flessengaskoffer.

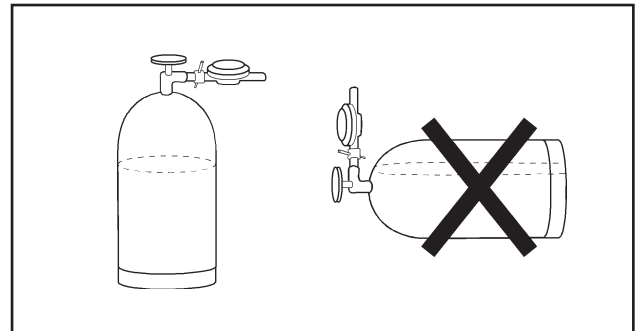

Gasflessen moeten staande bewaard worden.

Sommige campers zijn uitgerust met Smart Level. (Een pictogram op het bedieningspaneel geeft aan of het voertuig is uitgerust met Smart Level.)

Smart Level meet het actuele vloeistofniveau in de gasfles.

Deze functie bestaat uit een sensor die zich onder de gasfles bevindt, en vaste apparatuur in het voertuig die met de sensor communiceert.

Het actuele niveau in de gasfles wordt aangegeven op het bedieningspaneel.

Bij verwisselen van de gasfles:

- Verwijder de sensor van de lege gasfles.
- Monteer de sensor op de volle gasfles.

De sensor meet alleen het vloeistofniveau in gasflessen van metaal

Smart Level kan worden aangevuld zodat het vloeistofniveau in twee gasflessen op het bedieningspaneel wordt weergegeven.

SLANGBREUKKLEP

De slangbreukklep bevindt zich op de gas slang. De slangbreukklep is een veiligheidsvoorziening die de gasstroom afsluit als de slang lek raakt.

Na verwisseling van de gasfles moet de slangbreukklep worden geopend door op de knop te drukken. Hij blijft dan open zolang het gassysteem onder druk staat.

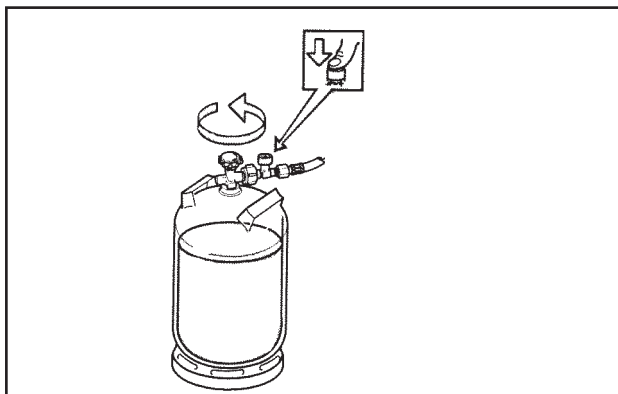

De slangbreukklep bevindt zich op de gas slang.

GASDRUKREGELAAR

Een gasdrukregelaar wordt ook reduceerventiel genoemd.

De reductieklep bevindt zich op de wand bij de gasfles. Hij verlaagt de gasdruk tot 3 kPa (30 mbar).

Alle gastoestellen in de camper werken bij deze druk.

Als de reductieklep om enige reden moet worden vervangen, moet de nieuwe klep geschikt zijn voor deze druk.

Het gassysteem is verder voorzien van een botssensor die de gasstroom afsluit als hij wordt blootgesteld aan een sterke stoot. Dit is een veiligheidsvoorziening die voorkomt dat bij een verkeersongeval gas weglekt. Bij normaal gebruik zal hij niet worden geactiveerd. Als de botssensor toch wordt geactiveerd, kan hij gereset worden door de knop gedurende 20-30 seconden ingedrukt te houden met behulp van gereedschap.



De Truma MonoControl is bedoeld voor één gasfles.



Gereedschap voor de gasdrukregelaar.

Tussen de gasfles en de gasdrukregelaar is een gasfilter aangebracht.

Als de gasfles wordt verwisseld, moet ook het absorberende kussen van het gasfilter worden vervangen. Dat bevindt zich in de bodem van het afneembare onderstel van het gasfilter. (Truma artikelnummer: 50681-01)

Zie ook de instructies van de fabrikant.

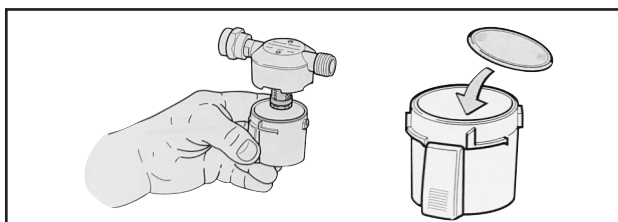

Vervanging van het absorberende kussen van het flessengasfilter.

De Truma DuoControl is bedoeld voor twee gasflessen

Draai de regelknop zo dat de markering in de richting van de voor gebruik gekozen gasfles wijst. Let erop dat de reservefles gas bevat. Als de gebruikte fles leeg is, wisselt de DuoControl automatisch naar de reservefles.

Draai de regelknop om voor wisselen tussen de gebruikte fles en de reservefles.

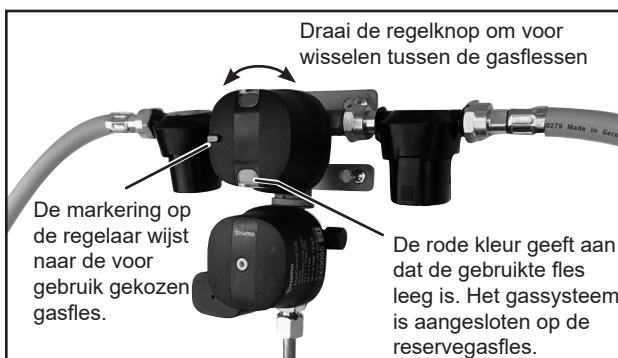

Truma DuoControl is ontworpen voor twee gasflessen.

Campers die zijn uitgerust met een slangbreukklep en een botssensor hebben de mogelijkheid om tijdens het rijden flessengasapparaten te gebruiken. Deze mogelijkheid wordt geactiveerd via een instelling in het elektrische systeem.

Wanneer u de motor van de camper uitschakelt, schakelt het elektrische systeem automatisch 15 minuten lang de gastoevoer naar de koelkast en de verwarmingsketel uit. (Dit om te voorkomen dat bij een tankstation een gasapparaat in werking is). Op het bedieningspaneel verschijnt een menu met de volgende opties:

- 15 minuten wachten voordat het gasbedrijf start.
- Het gasbedrijf start zonder vertraging.
- Het gasbedrijf blijft voorlopig uitgeschakeld.

De eerste optie is vooraf ingesteld, tot u een andere optie kiest.

LEKKAGE-INDICATOR

Sommige modellen zijn uitgerust met een lekkage-indicator voor flessengas.

Als de knop van de lekkage-indicator wordt ingedrukt, borrelt er gas door de vloeistof in het reservoir.

Als alle gasverbruikers in de camper zijn uitgeschakeld, mag er geen gas door het systeem stromen en mogen er gedurende ten minste 10 seconden geen belletjes in de vloeistof zichtbaar zijn.

Als er toch belletjes verschijnen terwijl alle toestellen zijn uitgeschakeld, betekent dit dat het flessengassysteem ergens gas lekt.

Sluit bij vermoeden van lekkage direct de hoofdkraan van de gasfles en raadpleeg de dichtstbijzijnde KABE-onderhoudswerkplaats.

Het vloeistofniveau in het reservoir moet zich tussen de twee streepjes bevinden. Vul zo nodig het reservoir bij met vloeistof voor lekkage-indicatoren (propyleenglycol). Schroef het reservoir met de hand vast (gebruik geen gereedschap). De vloeistof is verkrijgbaar bij uw KABE dealer.

Afzonderlijke aansluitingen, koppelingen en kranen kunt u controleren door wat zeepoplossing of lakspray op de aansluiting aan te brengen. Belletjes geven aan dat er lekkage is.

WAARSCHUWING!

Brandrisico.
Het is verboden om een tankstation op te rijden met brandende gastoestellen.

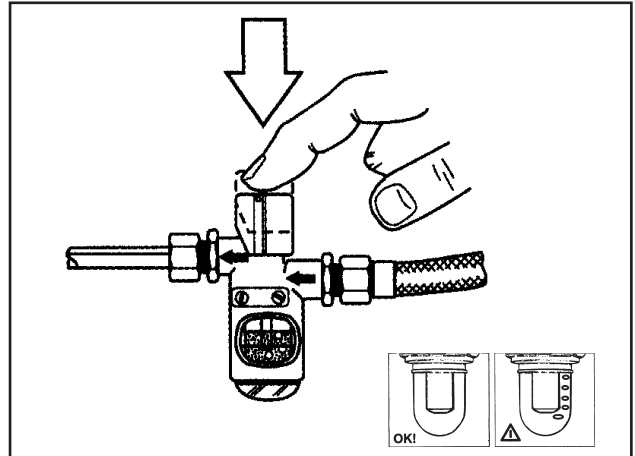
Test het flessengassysteem gedurende 10 seconden met de lekkage-indicator. Belletjes in de vloeistof geven aan dat er lekkage is.

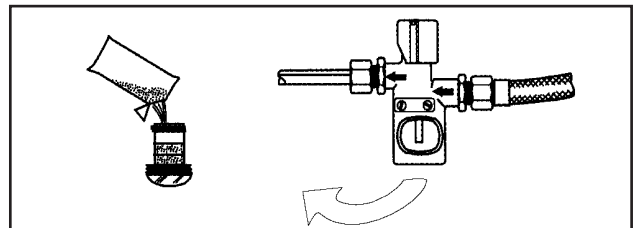

Bijvullen van vloeistof in de lekkage-indicator.

Controle van het flessengassysteem

Bij aflevering is de KABE Travelmaster getest volgens de geldende voorschriften.

Verder moeten regelmatig de volgende controles worden uitgevoerd:

- Inspecteer gasleidingen en gastoestellen dagelijks bij continu bedrijf. Controleer goed op eventuele beschadiging en lekkage.
- Controleer het gassysteem eens per week met de lekkage-indicator, en bovendien na verwisseling van de gasfles.
- Laat het gassysteem ten minste eens per jaar op lekkage controleren door een vakman.

Slangen die tekenen vertonen van scheurtjes, veroudering, slijtage of andere gebreken, moeten vervangen worden.

Onderdelen of toestellen die met gas werken en die tekenen vertonen van beschadiging of gebreken moeten worden onderzocht door een vakman.

GASDRUK EN TEMPERATUUR

Bij -15°C stroomt slechts half zoveel gas per minuut uit de fles als bij +13°C. Dit omdat de gasdruk met de temperatuur daalt.

Als in een fles van 11 kg nog 2,5 kg gas resteert en de temperatuur is -15°C, kan slechts 350 gram gas per uur worden afgegeven. Bij +13°C kan 700 gram per uur worden afgegeven.

Bij lage temperaturen is het beter om een pasgevulde fles te gebruiken. Een pasgevulde fles van 11 kg kan bij -15°C ca 900 gram gas per uur afgeven, en bij +13°C zelfs 1800 gram per uur.

Een gasfles van composietmateriaal kan niet worden gebruikt bij temperaturen onder -10°C.

GASVERBRUIK

Het verbruik varieert naar gelang het jaargetijde (verwarming in de winter kan veel gas kosten) en natuurlijk afhankelijk van het gebruik dat u maakt van het kooktoestel.

De koelkast verbruikt niet veel gas per uur, maar werkt een aantal uren per etmaal.

Hier volgen een paar vuistregels:

Houd er rekening mee dat een gasfles ca 10 kg (10.000 gram) gas bevat.

Kooktoestel: Waakvlam- volledige vlam 35-110 g/uur.

Verwarmingsketel: 10-400 g/uur
(afhankelijk van het opgenomen vermogen)

Koelkast: 16 g/uur (380 g/etmaal).

Gashoeveelheid in de gasfles (kg)

	2,5	4,5	7,0	9,0	11,0
Temp.	Mogelijke afgifte (gr/uur)				
-18	315	427	603	767	807
-12	387	522	735	943	989
-7	458	617	871	1120	1170
-1	531	712	1010	1290	1360
+4	603	812	1140	1470	1550
+10	671	907	1280	1650	1730

UITWENDIGE FLESSENGASAANSLUITING

Sommige campers zijn uitgerust met een uitwendige flessengasaansluiting.

De uitwendige flessengasaansluiting is bedoeld voor het aansluiten van gassenflesapparatuur voor gebruik buiten, zoals een flessengasgrill.

De flessengaskraan kan alleen worden geopend als de slangnippel is aangesloten op de snelkoppeling. De kraan moet worden gesloten om de slangnippel los te koppelen.

Bij het voertuig wordt een slangnippel geleverd. Extra slangnippels kunnen worden gekocht bij de KABE-dealer. KABE art.nr. 502632.01.

Gebruik alleen een goedgekeurde flessengas slang die geschikt is voor een 8 mm slangnippel. Bevestig de slang aan de slangnippel tot aan de kraag van de slangnippel. Zet de slang vast met een slangklem.

WAARSCHUWING!



Wees voorzichtig bij het gebruik van de uitwendige flessengasuitrusting om brand of brandwonden te voorkomen.

Raadpleeg de instructies van de fabrikant van de uitwendige flessengasuitrusting.

KOELKAST

ALGEMENE INFORMATIE OVER DE KOELKAST

Er zijn twee verschillende typen koelkasten.

- Absorptiekoelkasten
- Compressorkoelkasten

Voertuigen met een absorptiekoelkast hebben een uitwendig ventilatierooster in de wand achter de koelkast.

Voertuigen met een compressorkoelkast hebben geen uitwendig ventilatierooster in de wand achter de koelkast.

De koelkast kan zowel op de koelkast zelf als op het bedieningspaneel van de camper worden ingesteld.

De koelkast bereikt zijn bedrijfstemperatuur na een paar uur. Start de koelkast op tijd.

Maak de koelkast schoon voor gebruik.

De thermostaat en regelektronica van de koelkast worden altijd gevoed door de accu in het woongedeelte, ongeacht de bedrijfsmodus. Dit betekent dat als de accu in het woongedeelte is losgekoppeld of ontladen, de koelkast niet werkt (noch op het elektriciteitsnet noch op flessengas).

Opmerking!

Zie ook de gebruiks- en onderhoudsaanwijzingen van de fabrikant van de koelkast (bijgevoegd bij de koelkast).

Compressorkoelkast

Sommige campers zijn uitgerust met een door een compressor aangedreven koelkast. Dit type koelkast wordt gevoed door 12 V van de accu in het woongedeelte.

De koelkast bereikt de bedrijfstemperatuur na ongeveer twee uur.

Het geluidsniveau van de koelkast kan worden ingesteld op dag- of nachtmodus (geluidloze modus).

De ventilatie van de koelkast is geïntegreerd. Daarom is er geen uitwendige ventilatie nodig voor dit type koelkast (d.w.z. geen ventilatierooster in de wand achter de koelkast).

Tijdens het rijden wordt de koelkast gevoed door de accu in het woongedeelte.

Houd er rekening mee dat de elektrische hoofdschakelaar van de camper op ON moet staan als de koelkast tijdens het rijden wordt gebruikt.



Absorptiekoelkast

Sommige campers zijn uitgerust met een absorptiekoelkast.

De absorptiekoelkast kan worden aangedreven door drie verschillende energiebronnen.

- 230 V (De koelkast werkt op netstroom)
- 12 V (de koelkast wordt gevoed door de accu van het voertuig)
- Gas (de koelkast wordt gevoed met gas uit de aangesloten gasfles)

Selecteer de energiebron automatisch of handmatig. In het geval van automatische selectie worden de beschikbare energiebronnen als volgt geprioriteerd.

De koelkast wordt primair gevoed door 230V. Als er geen 230V is aangesloten, schakelt de koelkast over op flessengas. Tijdens het rijden werkt de koelkast op 12 V.

De koelkast bereikt de bedrijfstemperatuur na ongeveer 8 uur.

De achterkant van de koelkast moet goed geventileerd worden. Daarom zijn er ventilatieroosters aangebracht in de wand achter de koelkast.

(Zie hoofdstuk "Ventilatie van de koelkast aanpassen")

De eerste keer dat de koelkast wordt gebruikt, en na het verwisselen van de gasfles, kunnen de gasleidingen lucht bevatten. Schakel een ander gasapparaat (bijv. het fornuis) korte tijd in om de lucht uit de gasleidingen te verwijderen.

Bij een spanningsdaling op het 230V-net wordt de capaciteit van de koelkast verminderd. Spanningsdalingen kunnen voorkomen op campings bij zware belasting van het elektriciteitsnet.

Let op!

Als de koelkast tijdens het rijden op gas werkt, moeten alle maatregelen worden genomen die worden voorgeschreven in de wetgeving van het betreffende land (volgens de Europese norm EN732).

In sommige landen is werking op flessengas tijdens het rijden verboden



Op en nabij tankstations is werking op flessengas altijd verboden!

DE KOELKASTVENTILATIE AANPASSEN

Compressorkoelkast

De ventilatie van de koelkast is geïntegreerd. Daarom is er geen uitwendige ventilatie nodig voor dit type koelkast (d.w.z. geen ventilatierooster in de wand achter de koelkast)

Absorptiekoelkast

Om goed te kunnen werken, moet de absorptiekoelkast correct geventileerd worden.

De koelkast wordt geventileerd via een rooster op de wand van de camper.

Pas de ventilatie van de koelkast als volgt aan de buiten-temperatuur aan:

Buitentemperatuur hoger dan ongeveer +6°C.

Bij zomers weer is het belangrijk dat de achterkant van de koelkast goed geventileerd wordt.

Zorg ervoor dat de ventilatie van de koelkast niet wordt geblokkeerd.

Buitentemperatuur lager dan ongeveer +6°C.

Bij kouder weer moet het plastic luikje op onderste ventilatierooster worden bevestigd. Dat beperkt de ventilatie zodat de koelkast naar behoren kan werken.

Gebruik het plastic luikje ook als de camper niet in gebruik is, om te voorkomen dat er vuil binnenkomt achter de koelkast.

Opmerking!

We adviseren om het winterluik te monteren als het voertuig voor langere tijd niet wordt gebruikt (bijv. bij winterstalling).

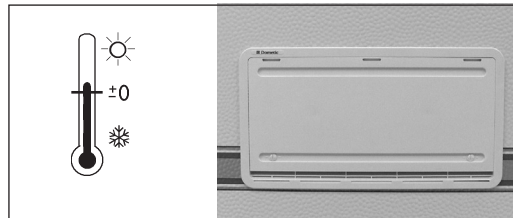
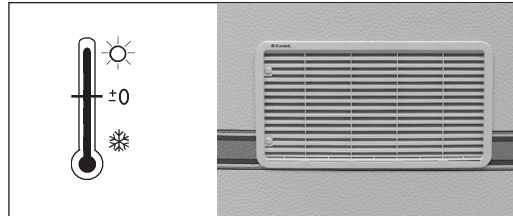

DE KOELKAST UITSCHAKELLEN

Schakel de koelkast uit volgens de gebruiksaanwijzing van de koelkast.

Als de koelkast is uitgeschakeld, moet de deur van de koelkast zijn geopend om schimmelvorming in de koelkast te voorkomen.

Als de koelkast enige tijd niet zal worden gebruikt:

- De koelkast leegmaken. Ontdooien en schoonmaken.
- De winterluiken op de ventilatieroosters installeren.

Als de camper is uitgerust met een absorptiekoelkast:

Zorg dat de gaskraan van de koelkast gesloten is.

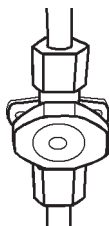

ALGEMENE AANWIJZINGEN VOOR DE KOELKAST

Advies en onderhoud

De koelkast is geschikt voor het bewaren van levensmiddelen die bij kamertemperatuur bederven en voor levensmiddelen die koel moeten worden geserveerd. Plaats de levensmiddelen gekoeld in de koelkast of als ze niet warmer zijn dan kamertemperatuur.

Levensmiddelen met een sterke smaak of geur kunnen deze overdragen aan andere levensmiddelen. Bewaar daarom alle levensmiddelen in de koelkast in gesloten houders of omwikkeld met plastic folie. Zo wordt tevens voorkomen dat levensmiddelen tijdens het bewaren uitdrogen en er ontstaat ook minder ijsaanslag in de koelkast.

Schakel voor de tweejaarlijkse veiligheidskeuring, voor de aanbevolen controle van de correcte werking en voor eventuele reparaties altijd een vakman in!

Controleer ten minste eens per jaar en voor gebruik na uitschakeling gedurende een langere tijd:

- of de gasinstallatie niet lekt.
- of de brander schoon is en of zich geen vuil of brandbare voorwerpen in de buurt hebben verzameld.
- of de ventilatieopeningen niet verstopt zijn.
- of de gebruiksaanwijzing aanwezig is.

Enkele tips

Zorg voor het volgende:

- Regelmatig ontdooien.
- De koelkast reinigen en droogmaken en de deuren open laten staan als hij enige tijd niet gebruikt zal worden.
- Vloeibare levensmiddelen of artikelen met een sterke geur moeten goed verpakt worden.
- De ventilatieopeningen moeten vrij zijn.
- Houd tijdens het rijden de deuren gesloten met behulp van de sperren.

Het bewaren van levensmiddelen

- Bewaar levensmiddelen in gesloten houders, aluminiumfolie e.d.
- Plaats nooit warm voedsel in de koelkast maar laat het eerst afkoelen.
- Producten die vluchtige, ontvlambare gassen kunnen afgeven, mogen niet in de koelkast worden bewaard.

Het tweesterrenvriesvak (max. -12°C) is geschikt voor het maken van ijsblokjes en het kort bewaren van diepvriesproducten.

U kunt er geen levensmiddelen mee invriezen.

Opmerking!

Plaats nooit warm voedsel in de koelkast.

Ijsblokjes

Ijsblokjes kunt u het best 's nachts maken, dan wordt de koelkast minder belast en heeft hij meer reserves.

Vul de ijsbakjes bijna tot de rand met drinkwater en plaats ze op de bodem van het vriesvak.

Het invriezen verloopt sneller als u de thermostaat tijdelijk op de maximumstand zet, maar vergeet niet om hem weer in de normale stand terug te zetten als het ijs gereed is, omdat de koelkast anders te koud wordt.

Ontdooien

Geleidelijk zal zich op de koelvlakken ijs vastzetten. Dit mag niet te dik worden omdat het koelvermogen hierdoor afneemt.

Controleer regelmatig het koelement, elke week. Als de ijslaag 3 mm dik of dikker is, moet de koelkast ontdooid worden.

Bij ontdooien:

- Schakel de koelkast uit.
- Neem levensmiddelen en ijsbakjes uit de koelkast.
- Zet de deuren op een kier.

Probeer niet om het ontdooien te versnellen door verwarming, dit kan de plastic oppervlakken van de kast beschadigen. Gebruik geen scherpe voorwerpen om het ijs weg te schrapen.

Het smeltwater van het koelement loopt via een opvanggoot door een buis naar een reservoir op de achterkant van de koelkast, waar het gewoonlijk verdampt.

Bij sterke ontdooiing en veel smeltwater dient u de drainageslang uit de schaal op te tillen (deze is bereikbaar vanaf de buitenzijde van de auto, via het ventilatierooster) en het water uit de slang te laten wegllopen in een opvangbak.

Leg de drainageslang na het ontdooien weer terug in de schaal. U kunt het smeltwater uit het vriesvak verwijderen met een doek.

Als alles is gesmolten kunt u de koelkast afdrogen. Plaats de levensmiddelen weer terug maar wacht met het maken van ijs tot de koelkast weer koud is.

Let op!

**De laag aangevroren ijs mag niet met geweld verwijderd worden.
Het ontdooien mag niet worden versneld met behulp van een warmtebron.**

Opmerking!

Als de koelkast voor een langere periode niet wordt gebruikt, moeten de afsluitkraan in de camper en de kraan op de gasfles worden gesloten.

Reinigen van de koelkast

De koelkast moet regelmatig gereinigd worden.

- 1 Schakel de koelkast uit.
- 2 Reinig de binnenkant van de koelkast met water en een mild ongeparfumeerd vaatwasmiddel. Gebruik geen sterke chemische of schurende middelen.
Gebruik nooit reinigingsmiddel, schuurpoeder, sterk geparfumeerde producten of polish voor het reinigen van de binnenkant van de koelkast omdat deze middelen de oppervlakken kunnen beschadigen of een sterke geur kunnen achterlaten.
- 3 Reinig de buitenkant van de koelkast met een vochtige doek en een mild reinigingsmiddel.
- 4 Reinig de deurlijst met water en zeep. Droog de koelkast.
- 5 Reinig het koelement op de achterzijde van de koelkast met een borstel. Zorg ervoor dat de koelkast is uitgeschakeld als u hem reinigt.

Als de koelkast niet werkt

Controleer voordat u een onderhoudsmonteur belt het volgende:

- 1 Of de koelkast horizontaal staat.
- 2 Of het mogelijk is om de koelkast te starten met een van de aangesloten soorten energie.
- 3 Als de koelkast niet werkt op gas, controleer dan
 - of er voldoende gas in de gasfles zit.
 - of de gaskranen geopend zijn.
- 4 Als de koelkast niet werkt op 12 V, controleer dan:
 - of de koplampen van de auto branden.
 - of de zekering voor 12 V onbeschadigd is.
- 5 Als de koelkast niet werkt bij 230 V, controleer dan
 - of de 230 V-voeding op de koelkast is aangesloten
 - of de zekering voor 230 V onbeschadigd is.

Als de koelkast niet voldoende koud is, kan dit zijn omdat:

- 1 de thermostaat onjuist is ingesteld.
- 2 er teveel (warme) levensmiddelen tegelijk in de koelkast zijn geplaatst.
- 3 de deur niet goed gesloten is of de deurpakking is beschadigd.
- 4 de koelementen zijn dichtgevroren.
- 5 er onvoldoende ventilatie is doordat een rooster is geblokkeerd of doordat winterluikjes de ventilatieopening blokkeren.
- 6 de omgevingstemperatuur te hoog is (bijv. doordat de ventilatieopeningen zich in een gesloten voortent bevinden).

Als de koelkast abnormaal blijft werken kunt u contact opnemen met onderhoudspersoneel.

VERWARMINGSSYSTEEM

ALGEMEEN OVER HET VERWARMINGSSYSTEEM

De KABE Travelmaster is uitgerust met een verwarmingssysteem met watercirculatie. De verwarming wordt over het woongedeelte verspreid door:

- de convectors van de systeem die de lucht langs de wanden verwarmen. Dit geeft een aangename binnen-temperatuur en voorkomt koude bij de ramen.
- vloerverwarming voor een aangenaam verwarmde vloer.

De figuur bevat een schema van de onderdelen van het verwarmingssysteem in het woongedeelte en de koppeling van de verschillende circulatiecircuits.

Om de warmte in het verwarmingssysteem van het woongedeelte te laten circuleren moet de circulatiepomp van het woongedeelte starten (MKV).

De circulatiepomp (MKV) start als de temperatuur in de camper lager is dan de ingestelde waarde op het bedieningspaneel

De warmte circuleert dan in de convectors.

Convectors en vloerverwarming werken op verschillende manieren samen, afhankelijk van model en extra uitrusting.

De verschillende uitvoeringen zijn in de twee illustraties aangegeven.

In de meeste KABE TravelMasters is de vloerverwarming aangesloten op de convectors, zie figuur 1. De temperatuur in de vloer volgt de temperatuur van de convectors.

Sommige KABE TravelMasters zijn uitgerust met vloerverwarming volgens figuur 2.

De vloerverwarming heeft een eigen circulatiepomp (MGV) die wordt gestart via een schakelaar. De temperatuur in de vloer wordt geregeld door een shuntklep met afzonderlijke thermostaat. Dit zorgt voor een gelijkmatige temperatuur op de vloer.

Bedieningspaneel van de cv-ketel

Om de cv-ketel te starten, drukt u op AAN op het bedieningspaneel van de cv-ketel. Het 12V-systeem van de camper moet AAN staan (de rode hoofdschakelaar).

Opmerking!

Na een stroomonderbreking duurt het ca 30 seconden voordat de automatische ontsteking van de ketel kan worden gebruikt.

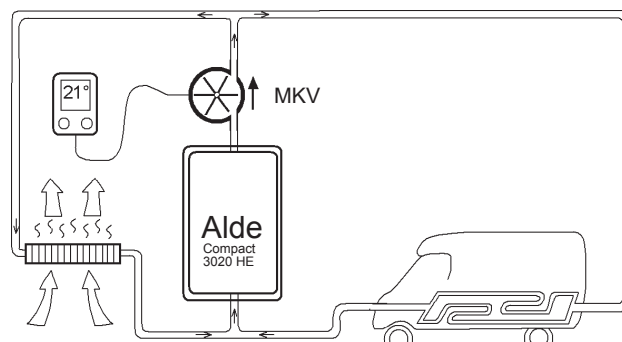

Figuur 1: Schematische illustratie van het verwarmingssysteem in het woongedeelte.

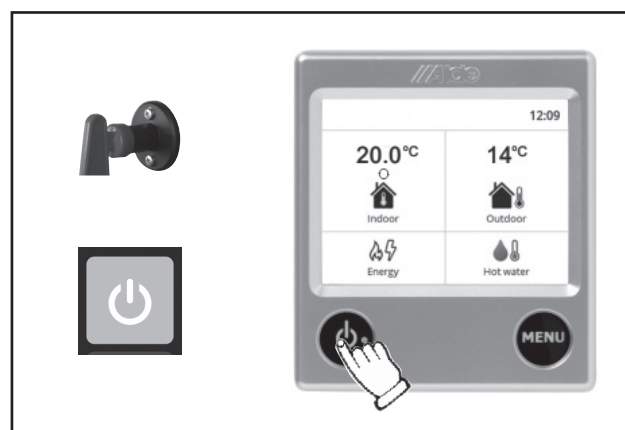

Bedieningspaneel van de verwarmingsketel.

Wanden, vloer en plafond van de camper zijn geïsoleerd om weglekken van warmte te voorkomen en om een aangename temperatuur in de camper te verzekeren, ook bij strenge vorst.

Het front van de camper laat zich minder effectief isoleren dan de rest van de wagen. De voorruit, de zijramen en de motorruimte veroorzaken warmteverlies. Dit geldt ook voor veiligheidsonderdelen bij de bestuurdersplaats.

U kunt de volgende maatregelen nemen om warmteverlies aan de voorzijde te verminderen.

- Dek de ramen aan de voorzijde van de camper af met verduisteringsgordijnen.
- Gebruik een isolerende winterdeken om de voorruiten af te dekken.
- Monteer een kap van textiel over het instrumentenpaneel om de wand en de vloer bij het motorgedeelte te isoleren.

VERWARMINGSKETEL

Verwarmingsketel van het type ALDE Compact.

De verwarmingsketel wordt gebruikt voor het verwarmen van de camper en om het warme water te verwarmen.

De ketel heeft twee bedrijfsinstellingen:

- Werking op elektriciteit 230 V
- Werking op flessengas

Als op het bedieningspaneel van de ketel beide typen bedrijf zijn geactiveerd, krijgt elektrisch bedrijf voorrang. Werking op flessengas start dan als daar behoefte aan is.



Verwarmingsketel.

De verwarmingsketel wordt bediend vanaf zijn bedieningspaneel.

De verwarmingsketel heeft een geïntegreerde warmwaterboiler met een inhoud van 10 liter water.

Bij een warmwatertemperatuur van 70°C komt dit overeen met 15 liter kraanwater van 40°C. De opwarmtijd bedraagt ca 30 minuten.

De temperatuur van het warme water in de verwarmingsketel kan tijdelijk worden verhoogd. Daardoor is het mogelijk een grotere hoeveelheid water met de gewenste temperatuur te gebruiken.



Het legen van de boiler gebeurt via de aftapkraan. Deze bevindt zich op de vloer bij de ketel.

Het water loopt weg onder de camper.

De aftapkranen werken ook als beveiliging wanneer in de boiler overdruk zou ontstaan.

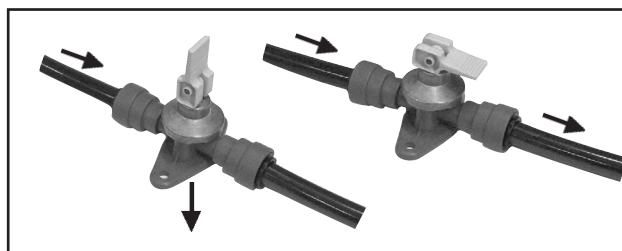

De aftapkraan van de warmwaterboiler. Open resp. gesloten stand.

Let op!

Het verse water in de boiler moet altijd worden afgetapt wanneer er kans op bevriezing is.

Werking op flessengas

Bij verwarming met flessengas moet de gaskraan zijn geopend.



De ketel krijgt zijn verbrandingslucht via een aanzuigpijp; de afvalgassen worden afgevoerd via de schoorsteen op het dak. De verbranding is dus volledig gescheiden van het interieur van de camper.

De verwarmingsketel is voorzien van een ontstekingszekering die de gastoevoer automatisch afsluit als de vlam om een of andere reden zou doven.

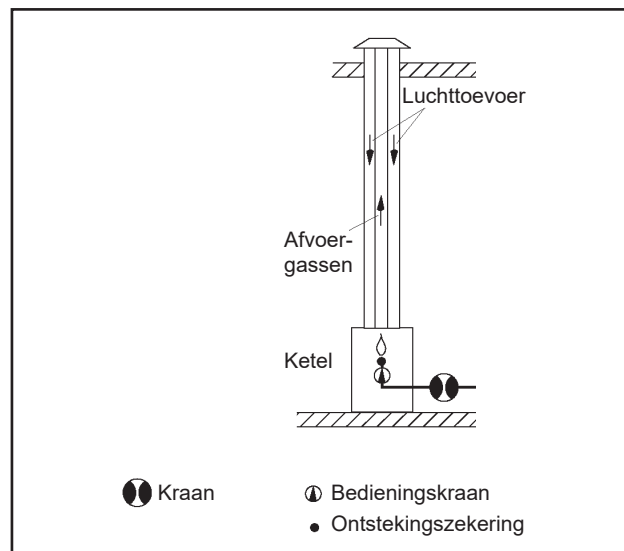

Het flessengasbedrijf van de ketel wordt uitgeschakeld zodra de motor wordt gestart.

Bij sommige campers (sommige modellen) is het flessengassysteem voorzien van een crashsensor. In dat geval is gebruik van flessengas tijdens het rijden toegestaan. Als de motor wordt gestart wordt de ketel weer gestookt met gas.

Een crashsensor voorkomt gaslekage wanneer een aanrijding e.d. plaatsvindt. Een van de systemen met een crashsensor is Duo-control.

(Bij montage achteraf van een crashsensor kan KABE de fabrieksinstelling aanpassen zodat bij het starten van de motor de ketel weer wordt gestookt met gas.)

Het flessengasbedrijf van de ketel wordt altijd uitgeschakeld als de motor van de camper wordt uitgeschakeld. Het flessengasbedrijf zal weer starten met ongeveer 15 minuten vertraging.

Werking op elektriciteit

Het elektrische element van de ketel is aangesloten op 230 V en is afzonderlijk gezekeerd met een 16 A automatische zekering.

Het elektrische element van de ketel heeft drie vermogensinstellingen.

Een hoger vermogen geeft een snellere verwarming maar verbruikt meer stroom, wat betekent dat men ervoor moet zorgen dat de aangesloten leiding voldoende stroomafname toestaat (anders wordt de zekering geactiveerd):

Vermogensinstelling:	1 kW	vereiste zekering:	6 A
	2 kW		10 A
	3 kW		16 A

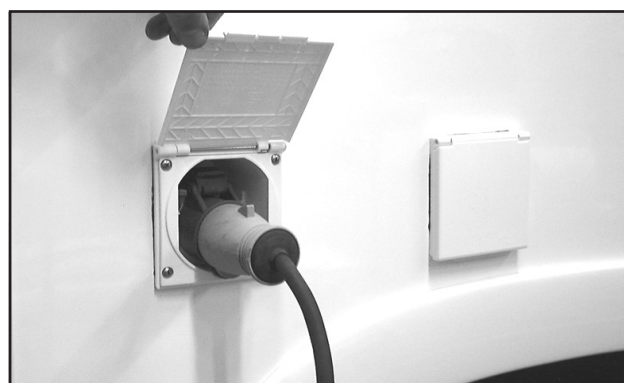

Voor verwarming met het elektrische element is 230 V voeding vereist.

EXPANSIEVAT

Het expansievat bevindt zich achter een afdekplaat. Het vloeistofniveau kan worden afgelezen door de inspectieopening in de afdekplaat.

Het expansievat bevat de hoeveelheid vloeistof die varieert als gevolg van temperatuurschommelingen in het verwarmingssysteem. De vloeistof zet uit als het systeem warmer wordt waardoor het vloeistofniveau in het vat dan hoger is dan wanneer het systeem koud is.

Het vloeistofniveau in het expansievat moet binnen het gemarkeerde gebied liggen.

Te weinig vloeistof in het verwarmingssysteem kan leiden tot storingen en de circulatiepomp beschadigen.

Te veel vloeistof in het systeem kan tot gevolg hebben dat er vloeistof wegstroomt als deze wordt verwarmd.

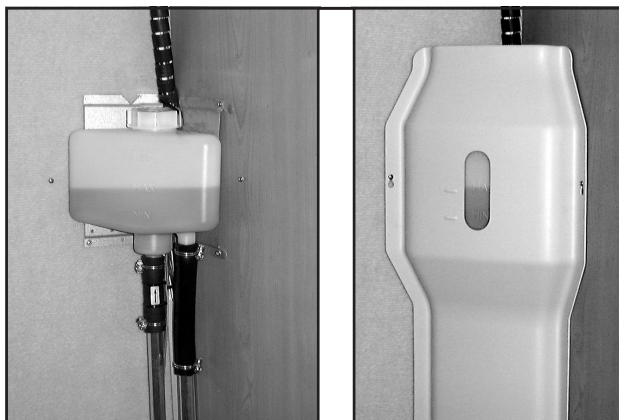

Expansievat en afdekplaat met inspectieopening.

VLOEISTOF IN HET VERWARMINGSSYSTEEM

In het verwarmingssysteem en de ketel wordt een mengsel gebruikt van water en glycol.

Het is belangrijk om het juiste type glycol te gebruiken om het verwarmingssysteem te beschermen tegen corrosie en om lekkage in de toekomst te voorkomen.

De juiste mengverhouding is bepalend voor bescherming tegen ijsvorming bij lage temperatuur.

Glycol verouderd en moet van tijd tot tijd worden vervangen om goede bescherming te garanderen. Het tijdsinterval voor vervanging hangt af van het type glycol dat wordt gebruikt. Sommige typen glycol moeten om de twee jaar vervangen worden, terwijl zogenaamd Long Life glycol maximaal vijf jaar volledige bescherming biedt. Zorg ervoor om vervanging van glycol in het serviceboekje te noteren.

Gebruik uitsluitend door KABE aanbevolen glycol.

Bijvullen

Verwijder de afdekplaat voor het expansievat.

Vul vloeistof in het systeem bij tot het niveau net boven de MIN-markering staat (bij koude ketel).

Plaats de dop en de afdekplaat terug.

Aftappen

Aftappen vindt plaats door de aftapkraan, die zich onder de vloer bevindt, met een tang los te draaien. Draai ook de dop van het expansievat los.

Let op!

Meng nooit verschillende typen glycol omdat dan chemische reacties kunnen ontstaan die het verwarmingssysteem beschadigen.

Aanbevolen glycolproducten

Gebruik glycol van het type (mono)ethyleenglycol met corrosieremmer. Dit type is getest en goedgekeurd volgens de kwaliteitsnorm SAE J 1034. Voor Long Life producten geldt dat ze moeten voldoen aan de eisen volgens G12++.

Een product dat aan de eisen voldoet:
Alde glycol Premium G12++ Long life 5 years.

Controleer regelmatig het verwarmingssysteem om er zeker van te zijn dat er geen lekkage is ontstaan bij een van de lassen in het verwarmingscircuit. Als er glycol is gelekt, ter plaatse zorgvuldig afspoelen met water en drogen.

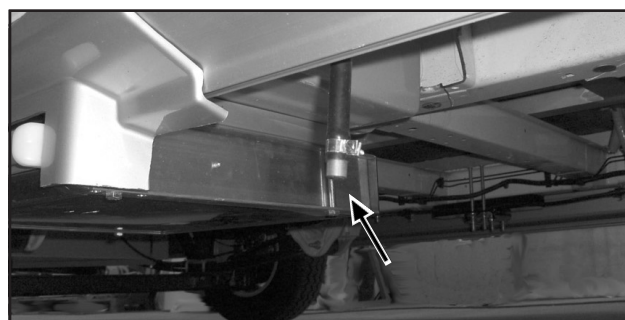

Aftappluggen voor het legen van het verwarmingssysteem. Bereikbaar onder de caravan, deels bij de ketel, deels bij het laagste punt van het verwarmingssysteem.

CONVECTORSYSTEEM

Op de wanden zijn convectors gemonteerd. Wanneer lucht tussen de lamellen van de convectors passeert, wordt deze verwarmd.

De vloeistof in het verwarmingssysteem wordt tussen de convectors geleid door slangen en buizen. Op sommige plaatsen zijn ontluchtingsnippels aangebracht. Lucht in het verwarmingssysteem maakt dat de vloeistof niet goed kan circuleren. In het instructieboek staat hoe het systeem ontlucht moet worden.

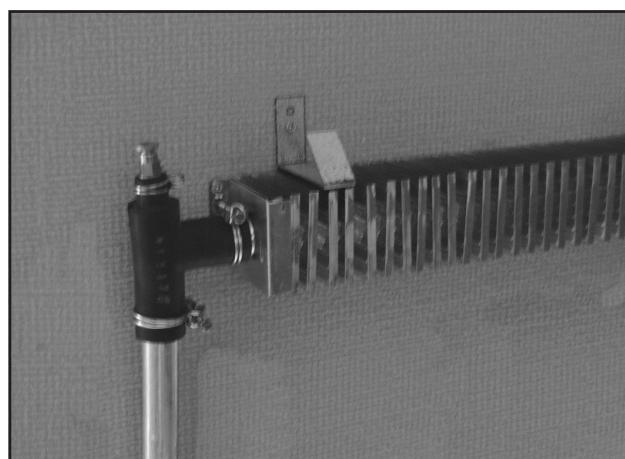

Convector en slangaansluiting met ontluchtingsnippel.

VERWARMINGSCIRCUIT MET LUSSEN IN DE VLOER

In de vloer van het woongedeelte is een verwarmingscircuit met lussen ingebouwd waarin de vloeistof van het verwarmingssysteem circuleert.

De vloerverwarming wordt op verschillende manieren geregeld, afhankelijk van het model camper.

- Vloerverwarming AGS II is geïntegreerd met het convectorsysteem.
- Vloerverwarming AGS II Pro bestaat uit een zelfstandig verwarmingscircuit.

Hieronder volgt een beschrijving van de twee systemen.

Verwarmingssysteem met geïntegreerde vloerverwarming AGS II

Geïntegreerde vloerverwarming betekent dat de temperatuur van de vloerverwarming gelijk is aan die van het overige verwarmingssysteem.

De verwarming door de ketel wordt verdeeld over de convectors en de vloerverwarming.

De temperatuur in de camper wordt geregeld door het bedieningspaneel van het verwarmingssysteem.

Zo nodig wordt de temperatuur in convectors en vloerverwarming verhoogd of verlaagd.

WAARSCHUWING!

 Als de lussen van het verwarmingscircuit worden beschadigd, bestaat kans op lekkage.

Breng nooit schroeven of spijkers aan in de vloer omdat dit lekken kan veroorzaken in de lussen van het verwarmingscircuit dat in de vloer is ingebouwd.

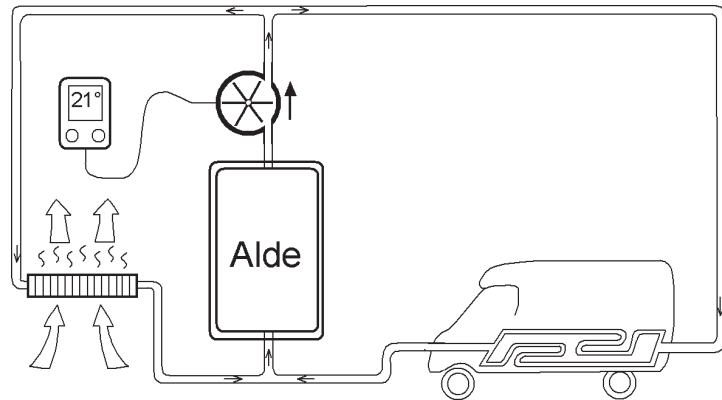

De lucht bij de convectors wordt verwarmd en stijgt langs de wanden omhoog.

De temperatuur van de vloerverwarming is gelijk aan die van het overige verwarmingssysteem.

VENTILATIE

VASTE VENTILATIE

De ventilatie van de camper voldoet aan de norm EN 721 inzake veiligheidseisen voor de ventilatie in recreatievoertuigen. De ventilatie is getest voor het aantal personen en het gebruik waarvoor de camper is bedoeld.

Dit betekent dat de vaste ventilatie van de camper niet mag worden veranderd!

De lucht in de camper wordt geventileerd door

- vaste ventilatieroosters in het plafond (Electrolux-ventilator)
- ventilerende dakluiken
- keukenventilatie

Zorg ervoor dat de vaste ventilatie van de camper niet wordt geblokkeerd. In de winter moeten dakluiken en ventilatieroosters vrij worden gehouden van sneeuw.

Bij erg ongunstig weer kan vocht binnendringen door de vaste ventilatie van het dakluik. Bescherm dan de inrichting van de camper.

Let op!

Bij stuifneeuw of ander erg ongunstig weer moet de inrichting worden beschermd tegen vocht of sneeuw die via de vaste ventilatie van de camper kan binnendringen.

DAKLUIK

Dakluiken en dakramen moeten tijdens het rijden gesloten zijn. Verduisteringsgordijnen en horren moeten tijdens het rijden zijn geopend omdat ze kunnen worden beschadigd door trillingen en extra luchtstroom.

KEUKENVENTILATIE

De Travel Master is voorzien van een afzuigkap met motor, gemonteerd op het dak. De schakelaar bevindt zich op het paneel van de afzuigkap, onder de servieskast. Daar bevindt zich ook de schakelaar voor de keukenverlichting.

Afzuigkapfilter

Het afzuigkapfilter dat het vet uit de kookwasem absorbeert, moet regelmatig gereinigd worden. Hoe vaak is afhankelijk van de kookgewoonten en hoe vaak de ventilator werkt. Wacht niet tot het afzuigvermogen van de ventilator afneemt.

Reinig het filter met warm water met wat synthetisch wasmiddel.

Ventilatorwiel

Het ventilatorwiel en de motor zijn voor reiniging bereikbaar door de plafondaansluiting los te schroeven.

CONDENS

Condens (beslaan) ontstaat op natuurlijke wijze als warme lucht een koud oppervlak bereikt, bijvoorbeeld op de binnenzijde van het raam en tussen de ruiten van het raam.

Condensvorming wordt beïnvloed door verschillende factoren, bijv.

- Het temperatuurverschil van de lucht in de camper en buiten het raam.
- Het weer. Hoge luchtvochtigheid of mist maakt dat de lucht in de camper meer water bevat.
- Het aantal personen (of huisdieren) dat zich in de camper bevindt.
- De activiteiten in de camper (bijvoorbeeld koken).

Als de weersomstandigheden en de activiteiten zodanig zijn dat veel condens wordt gevormd, kunt u condensvorming tegengaan door:

- te luchten zodat de lucht in de camper zo weinig mogelijk water bevat.
Open het dakluik om effectief te luchten.
Zorg ervoor dat de vaste ventilatie van de camper niet wordt belemmerd, bijv. door kussens of lading die de ventilatiekanalen blokkeren.
- Verhoog de temperatuur in de camper.
Door de temperatuur in de camper te verhogen, neemt de luchtstroom van de bestaande ventilatie toe. Bovendien wordt de binnenkant van de ramen warmer, wat verdere condensvorming tegengaat.

Als condens wordt gevormd op koude oppervlakken, kunt u het beste het water met een doek afnemen.

De ramen van de camper zijn vervaardigd van acryl. Waterdamp kan langzaam door het acryl heendringen, wat kan leiden tot beslaan of condens tussen de ruiten. Dit is een natuurlijk proces en na enige tijd zal het condens verdwijnen als de waterdamp zich weer naar buiten heeft verplaatst.

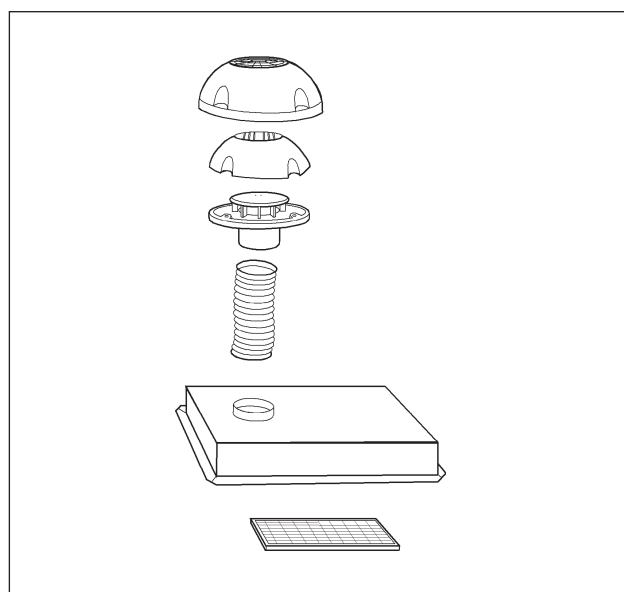

Keukenventilator

AIRVENT

Sommige campers zijn uitgerust met AirVent.

AirVent verbetert de ventilatie in de camper. Het doel is om de camper tijdens warme zomerdagen koeler te maken.

AirVent bestaat uit:

- een ventilator die is aangebracht in een dakluik
- een thermostaat die de stroom naar de ventilator onderbreekt als de temperatuur lager is dan de ingestelde waarde.

Dit betekent dat de ventilator, als hij is aangezet, zal starten/stoppen, afhankelijk van de verandering van de temperatuur.

De thermostaat is ingeschakeld bij de stand ON.

De thermostaat kan worden ingesteld binnen het temperatuurinterval 5-30°C.

Zorg ervoor dat de ventilator is aangezet en juist is ingesteld.

De ventilator kan ook handmatig worden gebruikt. Voor continu bedrijf kunt u de thermostaat in de stand OFF stellen. Zijn functie voor registratie van de temperatuur wordt dan uitgeschakeld.

U kunt op de ventilator meerdere snelheden instellen in elke "richting".

AirVent heeft het meeste effect als deur en ramen gesloten zijn zodat koele lucht uit de schaduw onder de camper wordt ingezogen via de gewone ventilatieopeningen in de vloer.

AIRCONDITIONING (AC)

Sommige campers zijn voorzien van af fabriek gemonteerde AC.

(In andere gevallen als door de fabriek gemonteerde optie.)

Zie voor gebruik en onderhoud de aanwijzingen van de fabrikant.

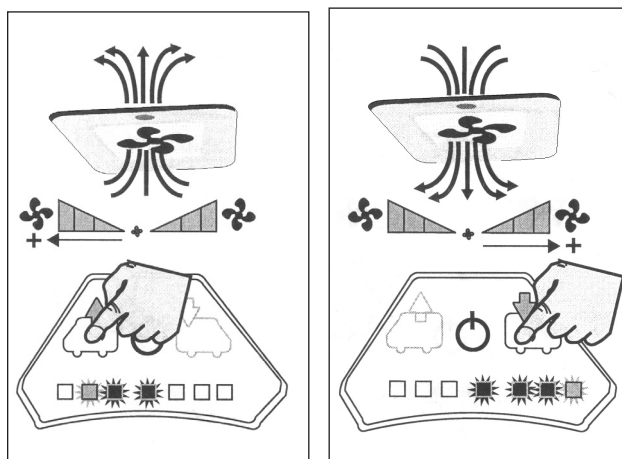
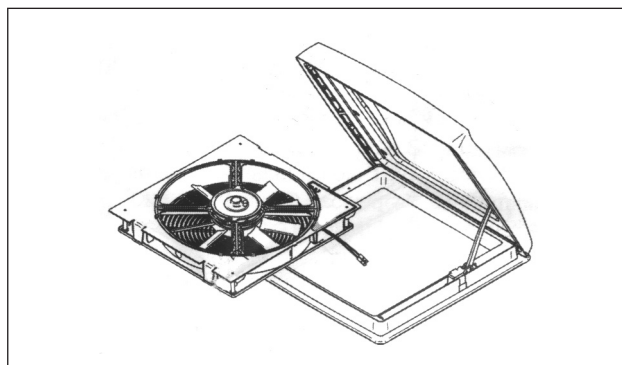

WAT BETREFT HET INTERIEURONTWERP:

Het interieur is grotendeels opgebouwd uit hout en houtachtige materialen. Weer en luchtvochtigheid kunnen kleine veranderingen in het materiaal veroorzaken. Ondanks hoge kwaliteitsnormen kunnen er daarom kleine afwijkingen in verbindingen en details voorko-

WATER-/AFVOERSYSTEMEN

VERSWATERSYSTEEM

Bij kans op ijsvorming moet het watersysteem worden geleegd volgens de aanwijzingen in het instructieboek.

Bij sommige modellen bevindt de verswatertank zich in de zitbank. Dat betekent dat hij vorstvrij is wanneer de camper wordt verwarmd.

Bij sommige modellen bevindt de verswatertank zich onder de vloer van de camper. De ruimte wordt verwarmd door een verwarmingssysteem onder de verswatertank. Als er kans is op ijsvorming, moet de kraan van het circuit open staan. Zie het hoofdstuk "Verwarmingssysteem".

Het waterniveau in de verswatertank kan worden afgelezen op het bedieningspaneel van de camper.

Bijvullen van vers water vindt plaats via de vulpijp die van buitenaf bereikbaar is. De dop van de vulpijp is afsluitbaar.

Let op!

Denk eraan dat vers water een voedingsmiddel is. Zorg ervoor dat de tank vers water bevat.

Het water wordt uit de verswatertank naar keuken, wastafel, douche, toilet en warmwaterboiler gepompt. De slangen van het watersysteem zijn van voedingskwaliteit.

De waterpomp bevindt zich in de verswatertank. De tapwaterkranen zijn voorzien van stroomschakelaars die de waterpomp activeren als de kraan wordt geopend.

Om de waterpomp te laten starten moet hij op het bedieningspaneel van de camper zijn geactiveerd.

De waterpomp moet tijdens het rijden en als de camper onbewaakt wordt achtergelaten, gedeactiveerd zijn.

Warm water is vers water dat wordt opgewarmd in de warmwaterboiler van de ketel. Het warme water wordt dus gepompt door dezelfde waterpomp als het koude water. Om het water te kunnen verwarmen moet de verwarmingsketel in bedrijf zijn. Zie ook de beschrijving van de verwarmingsketel.

Spoel de warmwaterboiler altijd door voordat hij in gebruik wordt genomen, met name als hij langere tijd niet is gebruikt. Bij continu gebruik moet de warmwaterboiler ongeveer eens per maand geleegd worden om een nieuw luchtkussen in de boiler te creëren.

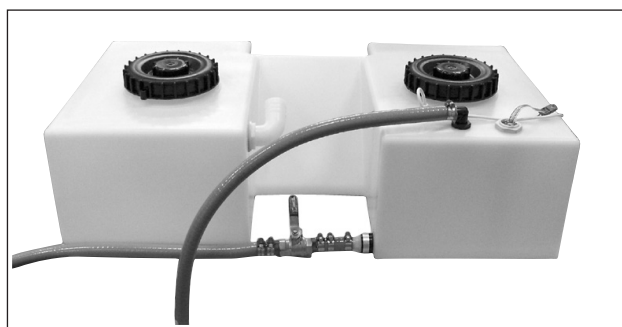

Verswatertank.



Bijvullen van vers water.



Waterpomp



HET WATERSYSTEEM AFTAPPEN

Het is belangrijk om het watersysteem af te tappen als de camper onverwarmd blijft staan bij temperaturen onder nul.

Er bestaat een risico dat onderdelen van het watersysteem bevriezen.

Volg de volgende stappen om schade te voorkomen:

- 1 Schakel de waterpomp uit met de schakelaar op het bedieningspaneel.
- 2 Open alle waterkranen tot de stand "lauw" zodat er lucht in zowel de koud- als de warmwaterleidingen kan worden gezogen.
- 3 Open de aftapkranen van de warm- en koudwaterslang-en.
- 4 Tap de watertank af.
- 5 Open de aftapkraan van de watertank.

6 Tap de waterpomp en de terugslagklep af door deze ondersteboven te houden, zodat eventueel resterend water in de slang stroomt.

7 Open de aftapkraan van de boiler. De boiler wordt afgetapt via een aparte aftapkraan bij de boiler. Het water stroomt onder de camper vandaan.

Zie ook de beschrijving van de verwarmingsketel.

8 Druk op de spoelknop van het toilet (zodat de magneetklep opent).

Leeg de magneetklep van het toilet. Zie apart hoofdstuk.

9 Leeg de stortbak van het toilet.

10 Leeg de waterleiding (indien aanwezig).

11 Leeg de doucheslang in de laadruiimte (indien aanwezig).

12 Camper met waterzuivering (optioneel).

Verwijder de waterzuiveringsinstallaties als er risico is op ijsvorming. Bewaar de installaties vorstvrij.

Sluit de waterslang aan om lekkage te voorkomen (gebruik een aansluitslang die overeenkomt met de lengte van de waterzuiveringsinstallatie).

De verswatertank moet regelmatig worden gereinigd.

Reinig de verswatertank met een reinigingsmiddel voor verswatertanks in campers.

Een geschikt reinigingsmiddel is verkrijgbaar bij Kabe-dealers. Volg de instructies op de verpakking voor de reiniging.

Spoel de verswatertank en spoel de waterleidingen door voordat u de tank opnieuw vult met vers water.

Sommige campers hebben ook de mogelijkheid om het deksel van de verswatertank te openen. Dan kunt u de binnenkant van de tank reinigen met afwasmiddel en een afwasborstel.

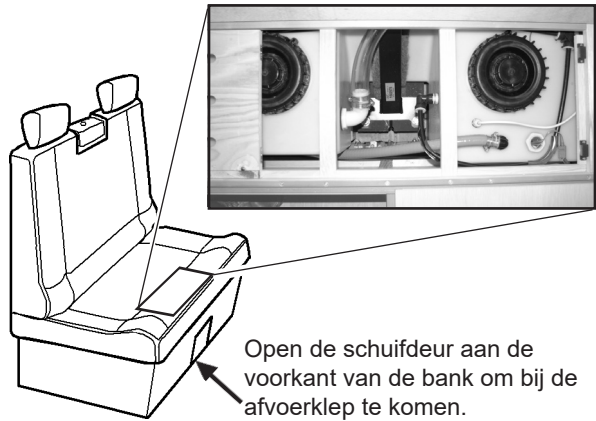

Open de schuifdeur aan de voorkant van de bank om bij de afvoerleeg te komen.

Legen van de tank voor vers water.



Aftapkranen voor warm- en koudwaterslang-en (er bestaan mogelijk ook andere modellen)

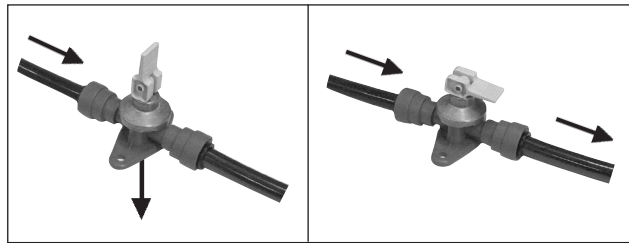

Aftapkraan voor de warmwaterboiler.
Open resp. gesloten stand.



Voorziening voor waterzuivering

Sommige campers hebben een voorziening voor waterzuivering, Alde AquaClear (optie af fabriek).

Het water uit de verswatertank wordt daarmee ontsmet en gefilterd.

Deze voorziening bestaat uit twee delen:

- UV-eenheid (A). Het water wordt ontsmet door verlichting met ultraviolet licht. (Alde AquaClear UV-C, 3030031)
- Koolstoffilter (B). Het water passeert het koolstoffilter. (Alde Water Carbon filter, 3030032)

Het koolstoffilter (B) moet eens per jaar vervangen worden.

De UV-eenheid (A) moet na elke 300 uur actieve tijd vervangen worden (actieve tijd betekent dat het ultraviolette licht brandt).

De actieve tijd wordt elektronisch geregistreerd. Op het bedieningspaneel kunt u aflezen hoeveel actieve tijd er nog over is.

Als de actieve tijd op is, verschijnt een mededeling op het bedieningspaneel. Plaats dan een nieuwe UV-eenheid. Druk daarna op Reset, dan wordt een volgende periode van 300 uur UV-licht gestart.

Bij kans op vorst moet de gehele waterzuiveringsvoorziening worden verwijderd en vorstvrij worden bewaard.

Als de waterzuiveringsvoorziening is verwijderd moet deze worden vervangen met een overeenkomstige koppelingslang (C) die bij de camper wordt geleverd.

Bij het terugplaatsen van de onderdelen van de waterzuiveringsvoorziening is het belangrijk om deze in de juiste volgorde te monteren. Het water moet eerst de UV-eenheid (A) passeren en daarna het koolstoffilter (B).

Het is ook belangrijk om de eenheden zo te plaatsen dat zij schuin omhoog staan in de stromingsrichting van het water. Lucht in het watersysteem kan dan de eenheden passeren.

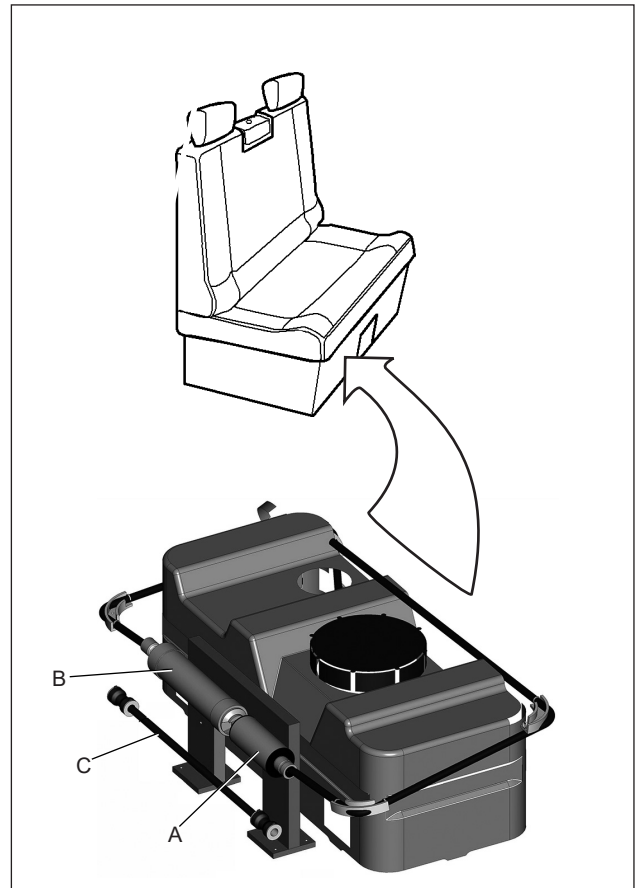

De waterzuiveringsvoorziening is aangebracht bij de verswatertank.

Let op!

Risico van stuvriezen van de waterzuiveringsvoorziening.

Maak het watersysteem leeg als er kans is op vorst en de camper niet wordt verwarmd.

De eenheden van de waterzuiveringsvoorziening moeten verwijderd worden en vorstvrij worden bewaard.

Zie ook de gebruiksaanwijzing van de fabrikant voor volledige instructies betreffende gebruik en onderhoud.

GRIJSWATERSYSTEEM

Grijs water is afvoerwater van gootsteen, wastafel en douche.

De grijswatertank is gemaakt van plastic en bevindt zich in een beschermende geïsoleerde bak. De grijswatertank is vorstvrij als de verwarming van de camper in bedrijf is.

De grijswatertank is aangebracht in de vloer van het woongedeelte, in het achterste deel van de camper.

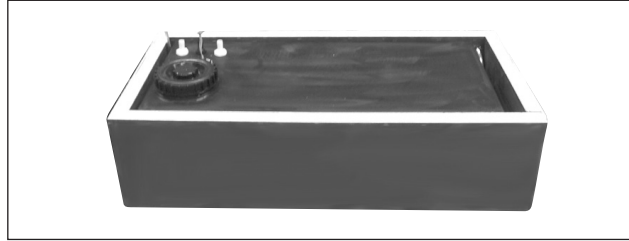

De grijswatertank.



De grijswatertank bevindt zich bij de achteras van de camper.

Leeg de grijswatertank door het water eruit te pompen met de leegpomp. De plaats van de pomp is afhankelijk van het model camper.

Leeg de grijswatertank door de leegpomp te starten met stroomschakelaar (A). De leegpomp kan alleen worden gebruikt als de motor van de auto is uitgeschakeld.

Vang het grijze water op in een geschikte houder en leeg die in een gewoon toilet of op een andere goedgekeurde leegplaats.

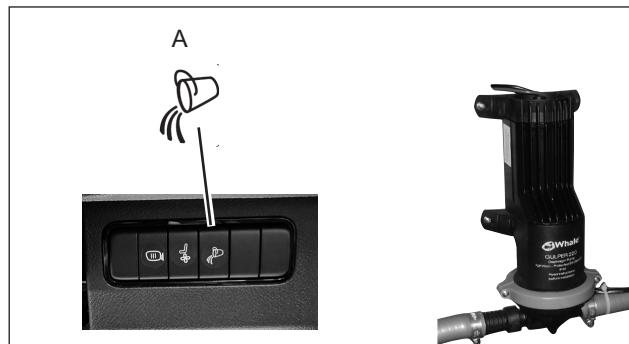

De leegpomp van de grijswatertank en zijn stroomschakelaar.

De grijswatertank moet eens per maand worden gereinigd om geur te voorkomen. Bij warm weer zal eerder geur ontstaan dan bij koud weer.

Reinig de grijswatertank door slib en neerslag die zich op zijn bodem hebben verzameld, weg te spoelen.

De bodemstop van de grijswatertank is gemaakt van rubber en expandeert als de handgreep omlaag wordt gedrukt. Maak de bodemstop los door de handgreep omhoog te klappen en recht ophoog te trekken.

Aanwijzingen voor het legen en reinigen vindt u in het hoofdstuk "Gebruik".

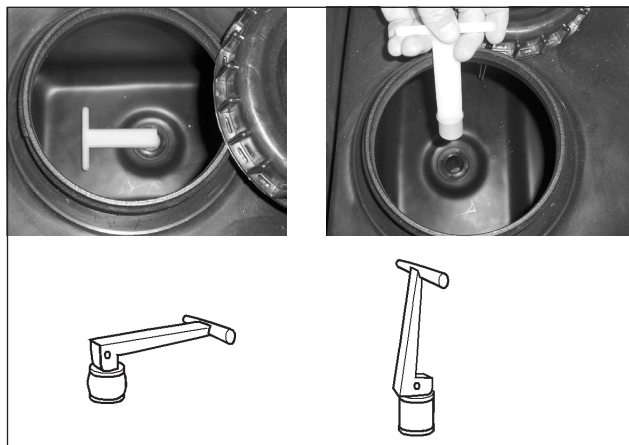

Bodemstop van de grijswatertank.

Grijs water van keuken en wastafel loopt vanzelf weg naar de grijswatertank.

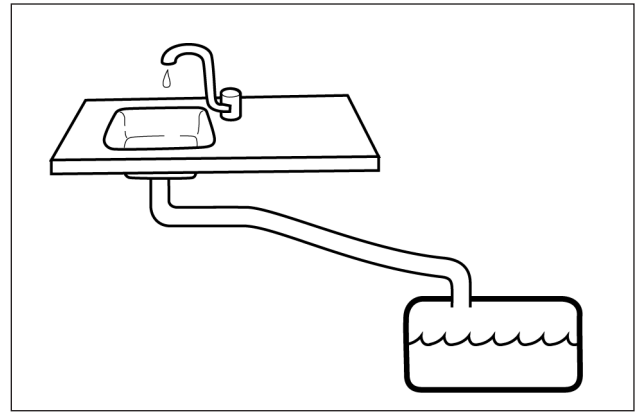

Grijs water van keuken en wastafel.

In sommige modellen wordt het water van de vloer van de douche door een aparte pomp naar de grijswatertank gepompt. Deze pomp werkt als de douche wordt gebruikt. Als de douche wordt uitgeschakeld wordt ook de pomp uitgezet, met enige vertraging zodat eerst alle water kan worden weggepompt..

De afvoer in de vloer van de douche kan niet volledig door de pomp van de douche geleegd worden. Er blijft altijd wat water achter in de afvoer. Bij kans op vorst moet de afvoer van de douche tegen vorst worden beschermd door antivries in de afvoer te gieten.

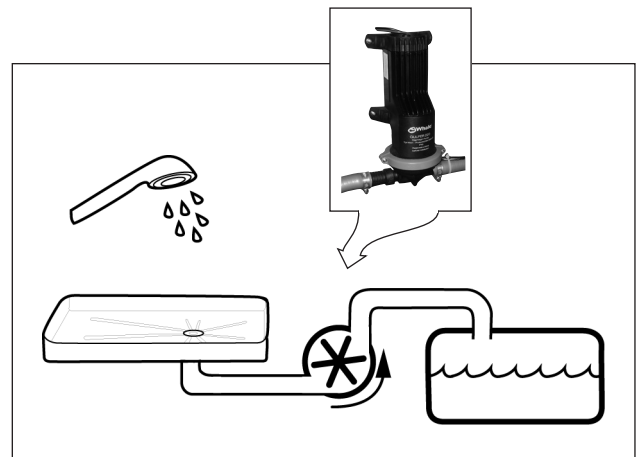

De grijswaterpomp van de douche.

Let op!

De vloer van de douche kan worden beschadigd door alcohol.

Antivries met alcohol moet direct met water van de douchevloer worden weggespoeld.

RISICO VAN BEVRIEZING

Als de camper onverwarmd bij temperaturen onder nul is opgesteld, moeten de water- en afvoersystemen geheel geleegd worden om beschadiging als gevolg van ijsvorming te voorkomen.

Zorg ervoor dat de volgende onderdelen geleegd worden:

- Verswatertank
- Waterpomp
- Waterzuiveraar
- Warmwaterboiler
- Mengkranen (tapwaterkranen)
- Grijswatertank
- Doucheslang (indien van toepassing ook de douche in de bagageruimte)
- Afvoer van de douche
- Toilet

Laat alle waterkranen in geopende stand staan (ook de aftapkranen). De waterkranen moeten in de lauwe stand staan zodat zowel koud als warm water weg kan stromen.

Opmerking!

De garantie geldt niet voor onderdelen van het watersysteem die defect raken als gevolg van bevriezing of ijsvorming.

TOILET THETFORD C263

Vorbereiding voor gebruik

Voor ingebruikneming van het toilet moet er ca 2 liter water in worden gegoten zodat de bodem van de tank bedekt is. Giet daarna sanitaire vloeistof door de leegpijp (niet via de toiletbak).

Sanitaire vloeistof is verkrijgbaar bij uw KABE dealer.

Als de tank van het toilet bijna vol is, gaat bij de spoelknop een niveaulampje branden.

Leeg de tank voordat het niveaulampje gaat branden.

Gebruik van het toilet

Bij gebruik van het toilet:

1. Draai de toiletstoel in de juiste stand.
2. Open de afsluitklep van het toilet met de hendel.
3. Spoel het toilet na gebruik schoon door op de spoelknop te drukken. Het water wordt aangepompt uit de verswatertank, mits de stroomschakelaar "WATER-POMP" op het bedieningspaneel van de camper in de stand "ON" staat
4. Sluit de afsluitklep van het toilet.

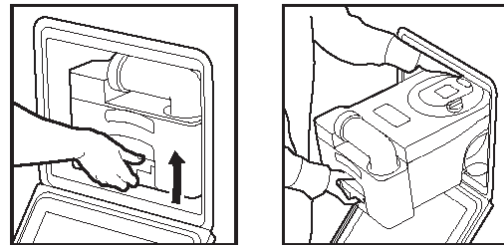
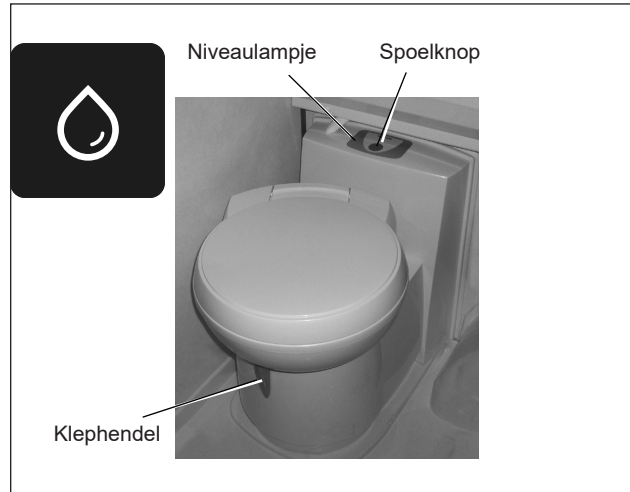

De tank legen

Bij leging van het toilet:

1. Sluit de afsluitklep van het toilet.
2. Trek de afvaltank naar buiten, zie de afbeelding rechts.
3. Draag de afvaltank aan het draaghandvat. Draai de leegpijp zo dat hij omhoog wijst terwijl u de afvaltank draagt (zie de afbeelding).
4. Leeg de afvaltank in een gewoon toilet of op een andere goedgekeurde leegplaats. Druk op de luchtklep (zie de afbeelding). Druk niet op de luchtklep voordat de leegpijp naar beneden is gericht.

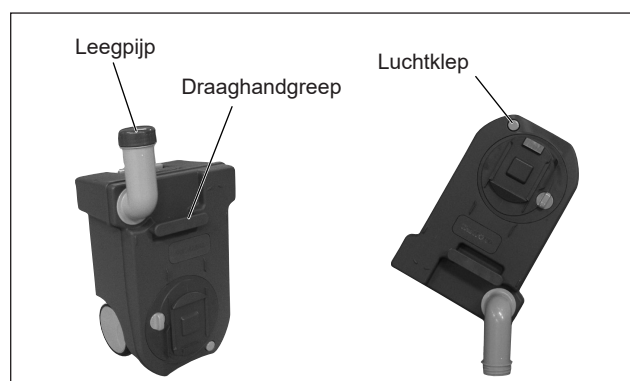

Opmerking!

Druk niet op de luchtklep voordat de leegpijp naar beneden is gericht.

Reiniging

Reiniging van toilet en afvaltank is belangrijk om een goede werking van het toilet te behouden.

Gebruik alleen aanbevolen reinigingsmiddelen. Gebruik geen huishoudelijke producten omdat deze oplosmiddelen kunnen bevatten die de afdichting van het toilet en andere onderdelen kunnen beschadigen.

Zie voor reiniging en onderhoud de gebruiks- en onderhoudsinstructies van de fabrikant.

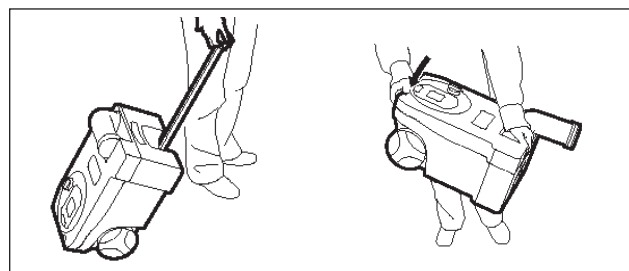

ELEKTRISCH SYSTEEM

Het elektrische systeem van de KABE TravelMaster bestaat uit drie verschillende elektrische systemen:

- Elektrisch systeem 230 VAC.
Dit wordt gebruikt voor het elektrische element van de verwarmingsketel, voor de koelkast en de acculader.
- 12 V-systeem van het woongedeelte.
Dit wordt gebruikt voor de meeste elektrische functies in het woongedeelte zoals verlichting, waterpompen en koelkast
- 12 V-systeem van de auto. Dit wordt gebruikt voor verkeersverlichting, startmotor en andere elektrische functies in verband met de auto en het rijden. Zie het instructieboek van de auto.

ELEKTRISCH SYSTEEM 230 V AC

Het elektrische systeem voor 230 VAC wordt gebruikt voor het elektrische element van de verwarmingsketel, voor de circulatiepomp, de koelkast en de acculader.

Het hoogst toegestane aansluitvermogen is 3600 W (16 A).

Het elektrische systeem voor 230 VAC wordt gevoed door aansluiting van een geaarde elektriciteitskabel op de elektriciteitskast van de camper. De elektriciteitskabel moet zijn goedgekeurd voor gebruik buitenshuis en voor een opgenomen vermogen van 3600 W (16 A). (Kabeldoorsnede: ten minste 2,5 mm².)

Sluit de elektriciteitskabel aan op een geaard stopcontact.

KABE adviseert een elektriciteitskabel met ingebouwde aardlekschakelaar.



WAARSCHUWING!

Risico van lichamelijk letsel.
Gebruik een elektrische kabel die is goedgekeurd voor gebruik buitenshuis.
Plaats de kabel zo dat hij niet kan worden beschadigd.
Een beschadigde kabel moet worden vervangen.

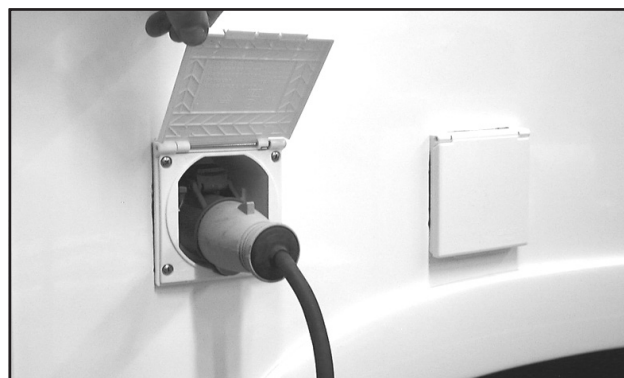

Aansluiting voor 230 VAC.

10 A	10m	20m	30m	40m	50m
1,5 mm ²	2,2 V	4,4 V	6,6 V	8,8 V	11 V
2,5 mm ²	1,4 V	2,7 V	2,8 V	5,4 V	7 V

Spanningsval in kabel bij 10 A belasting.

15 A	10m	20m	30m	40m	50m
1,5 mm ²	3,3 V	6,6 V	9,9 V	13,2 V	16,5 V
2,5 mm ²	2 V	4 V	6 V	8 V	10 V

Spanningsval in kabel bij 15 A belasting.

Bij spanningsval kan de elektrische uitrusting in de camper zo worden beïnvloed dat deze niet voldoende werkt.

Hoe langer de kabel, hoe groter de spanningsval. Zie de tabellen die de spanningsval aangeven voor kabels van verschillende lengte.

Op campings kan de stroomvoorziening op aansluitpunten worden getroffen door spanningsval (vooral in de winter als het net zwaar wordt belast) en de spanning kan zakken tot ca 180-190 V.

Als de elektriciteitskabel wordt bewaard op een kabelhaspel moet de kabel voor het aansluiten helemaal worden afgerold. Een opgerolde kabel fungeert als een elektrische spoel, waardoor warmte vrijkomt en het vermogen in de rol afneemt (spanningsval). De kabel wordt dan bij hoog stroomverbruik erg heet.

Let er ook op dat het snoer niet wordt beschadigd en dat de stekker van het snoer goed is bevestigd.

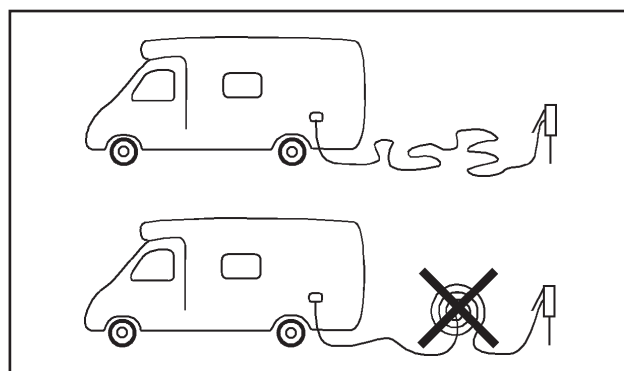

De kabelhaspel moet helemaal worden uitgerold.

HOOFDSTROOMSCHAKELAAR 12 V-SYSTEEM

Het 12 V-systeem van het woongedeelte heeft een hoofdstroomschakelaar met een sleutel.

De hoofdstroomschakelaar onderbreekt de elektrische voeding van de accu. Daardoor worden alle functies in het woongedeelte stroomloos.

Schakel de hoofdstroomschakelaar uit als de camper niet wordt gebruikt. Dit spaart de accu en vermindert daardoor de kans dat de accu wordt ontladen.

Als de hoofdstroomschakelaar wordt aangezet, begint het elektrische systeem een opstartprocedure die even kan duren. Elektrische functies in het woongedeelte kunnen pas worden gebruikt als de opstartprocedure is voltooid.

Als de camper op 230 V is aangesloten, worden de accu van het woongedeelte en de startaccu van de camper opgeladen, ook als de hoofdstroomschakelaar uit staat.



ALARM BIJ HET STARTEN VAN DE MOTOR

Het elektrische systeem geeft een alarmsignaal als de motor wordt gestart terwijl:

- 230 VAC is aangesloten, of
- de antenne in uitgetrokken stand staat.

Er wordt een akoestisch alarmsignaal gegeven en het overeenkomstige alarmsymbool verschijnt op het bedieningspaneel.

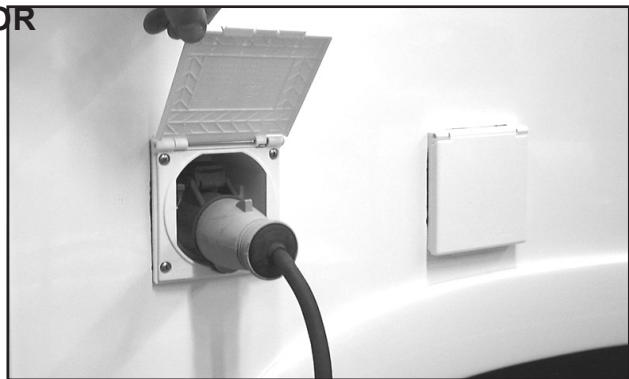

BEDIENINGSPANEEL

Het volgende hoofdstuk beschrijft de menu's van het bedieningspaneel.

In het instructieboek worden alle mogelijke functies beschreven.

Het bedieningspaneel van de camper toont alleen de functies die beschikbaar zijn.

Het bedieningspaneel dooft

Na enkele seconden zonder aanraking dooft het bedieningspaneel.

Activeer het bedieningspaneel met een korte aanraking.

Menu kiezen

Met de menuknoppen kiest u welk menu op het bedieningspaneel getoond moet worden.

Elk menu maakt een aantal functies beschikbaar in de vorm van knoppen waar u op kunt drukken.

In de volgende delen worden alle menu's beschreven.

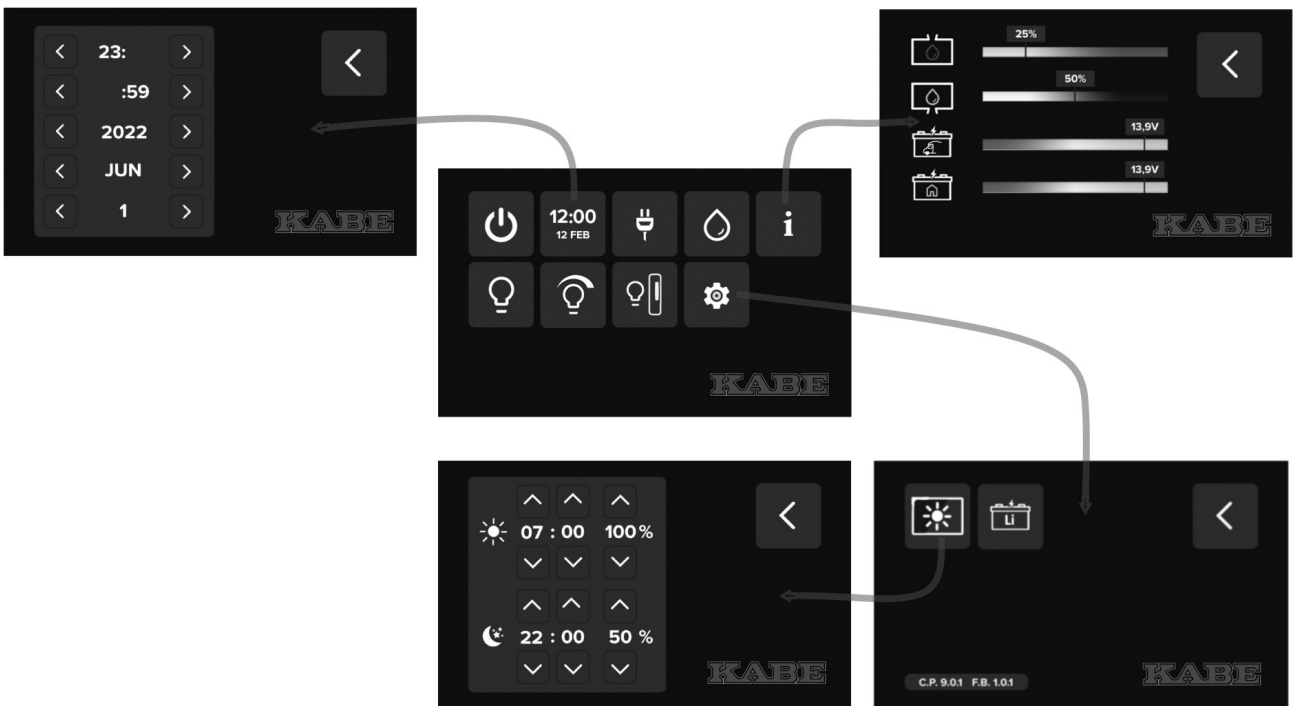

Beschrijving

ACCU'S EN ACCULADEN

Startaccu van de auto

Het 12V-systeem van de auto wordt gevoed door een startaccu.

Het 12V-systeem van de auto wordt gebruikt voor de rijfuncties van de auto.

Sommige modellen zijn uitgerust met een verwarmingsmat op de vloer bij de bestuurdersstoel. De startaccu is bereikbaar door de verwarmingsmat op te tillen.

Voor een beschrijving en instructies over het 12V-systeem van de auto, raadpleeg de gebruikershandleiding van de auto.

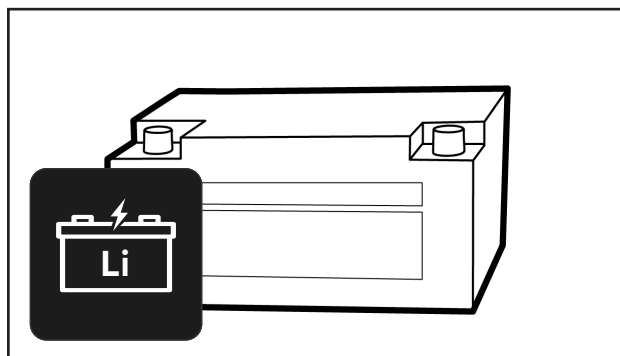

De accu van het woongedeelte is van het type Litium.

Accu in het woongedeelte

Het 12V-systeem van het woongedeelte wordt gevoed door een accu.

De accu in het woongedeelte is van het type Litium (LiFePO4)

App voor de lithiumbatterij

De fabrikant heeft een app die u kunt downloaden. In de app kunt u de status van de batterij bekijken. Lees de gebruikershandleiding van de batterijfabrikant.

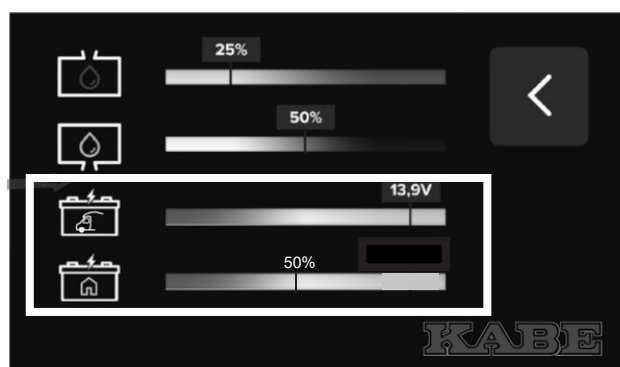

NB!

Lees de gebruikershandleiding van de fabrikant van de accu. Lees en volg de veiligheidsaanwijzingen van de fabrikant van de accu en om er zeker van te zijn dat de accu op een veilige manier wordt gebruikt.

Automatische uitschakeling bij een laag batterijniveau.

Automatische uitschakeling bij laag laadniveau van de accu

Als het laadniveau van de accu daalt tot onder een bepaald niveau, verschijnt op het bedieningspaneel de mededeling "Lage accuspanning".

Het opladen van de accu. (Sluit 230 V aan of start de motor.)

Kies een menu om de mededeling te sluiten.

Als het laadniveau van de accu nog verder daalt, wordt een groot aantal stroomverbruikers automatisch door het elektrische systeem uitgeschakeld. Elektrische functies zullen dan niet meer werken, zoals lampen en pompen. Ook de koelkast en de verwarmingsketel worden uitgeschakeld omdat hun elektrische voeding wordt uitgeschakeld.

Door uitschakeling van het elektrische systeem wordt voorkomen dat de accu wordt beschadigd door te grote ontlading.

Als de accu volledig is geladen, wordt het elektrische systeem automatisch gereset. Na lading gedurende enkele uren is de accu volledig opgeladen.

Als u het elektrische systeem eerder (direct) wilt resetten, kunt u het elektrische systeem uitschakelen en de veiligheidsschakelaar op uit zetten. Als is begonnen met het opladen van de accu, moet ook het opladen worden onderbroken zodat het elektrische systeem geheel stroomvrij is.

Start daarna het elektrische systeem terwijl de accu wordt geladen.

De acculader geeft voldoende stroom om het elektrische systeem te resetten. Alle functies komen weer beschikbaar.



Opladen tijdens het rijden

Tijdens het rijden worden zowel de startaccu van de auto als de accu van het woongedeelte opgeladen. Het opladen van de accu van het woongedeelte vindt plaats via een DC/DC omzetter. De instelling van deze omzetter wordt aangepast aan het type accu.

Opladen met acculader 230 VAC

In de camper is een acculader vast gemonteerd. Als de auto is voorzien van een Lithiumaccu zijn er twee opladers gemonteerd, een voor de accu van het woongedeelte en een voor de startaccu.

De acculader is vast ingeschakeld zodat een accu wordt geladen als 230 VAC op de camper is aangesloten.

De acculader "voelt" de oplaadbehoefte van de accu en past de laadstroom aan de behoefte aan.



Acculader.

Let op!

De acculader mag niet worden afgedekt als hij is aangesloten. De acculader kan dan oververhit raken.

Opmerking!

Zie ook de gebruikshandleiding van de fabrikant voor de acculaders (bijgeleverd bij de camper).

Lithiumaccu

De campers zijn uitgerust met een lithiumaccu.

De lithiumaccu heeft een ingebouwd verwarmingssysteem.

De temperatuur van de accu is van belang voor het opladen ervan.

Wanneer het verwarmingspakket actief is, verschijnt er een symbool op het Smart D-paneel. (Zie het menu „Accu's en opladen“.)

Om de accu snel op te warmen, moeten er in het woongedeelte zo min mogelijk elektrische functies worden gebruikt.

Wanneer de accu's erg koud zijn, kan het verwarmingspakket tot 15 ampère per accu verbruiken.

Het stroomverbruik wordt weergegeven in de totale verbruikswaarde

onder het menu Elektriciteit op het KABE-paneel.

BMS (Battery Management System):

Het BMS is een ingebouwd controlesysteem.

Als het systeem een storing detecteert, wordt de pluspool van de accu losgekoppeld. Er verschijnt een accusymbool op het paneel. (Zie het menu Accu's en opladen)

Raadpleeg de instructies van de fabrikant voor meer informatie over het hanteren, verwijderen en terugplaatsen.

App voor de lithiumaccu van het woongedeelte.

De fabrikant heeft een app beschikbaar die kan worden gedownload vanuit de app store.

In de app kunt u de accustatus bekijken.

U kunt de accu ook in- en uitschakelen met behulp van de app.

Lees de gebruikershandleiding van de accufabrikant

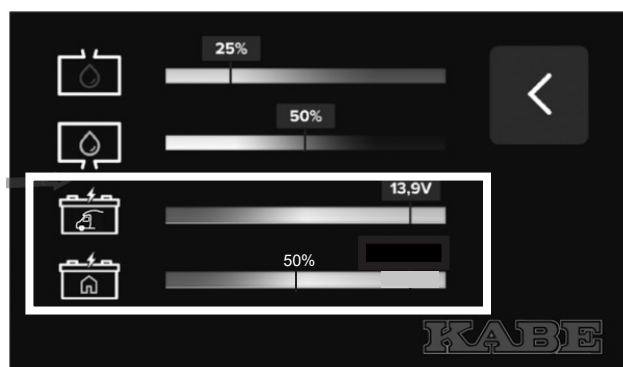

VERLICHTING

Vervangen van de lamp

Bij vervanging van een lamp moet de nieuwe lamp van hetzelfde type en dezelfde sterkte zijn als de oorspronkelijke lamp.

KABE past voornamelijk LED-lampen toe. Daardoor vermindert het energieverbruik van de lampen, d.w.z. de accu wordt minder ontladen als de lampen branden. LED-lampen gaan veel langer mee dan traditionele gloeilampen.

Sommige LED-lampen zijn uitgevoerd met dezelfde lampvoet als traditionele halogeengloeilampen. Toch moeten LED-lampen worden gebruikt om het stroomverbruik te beperken en om te voorkomen dat de lamp warmer wordt dan gewenst.

Het komt voor dat LED-lampen van hetzelfde type een verschillende tint licht geven.

Gloeilampen en LED-lampen worden beschouwd als verbruiksartikelen.

Aan- en uitschakelen van de verlichting

De verlichting wordt geregeld via het bedieningspaneel. Sommige lampen worden zowel via het bedieningspaneel als via een schakelaar geregeld.

Voorbeelden van functies om de verlichting eenvoudig aan te passen.

- Sfeerverlichting.
- De verlichting van de hele auto uitschakelen.
- De verlichting van het voorste deel van de auto uitschakelen.

Zie voor meer informatie, de beschrijving van het bedieningspaneel.

Buitenlamp met bewegingssensor

Steek de buitenlamp aan op het bedieningspaneel (A). De buitenlamp blijft constant branden.

Als de camper is uitgerust met een bewegingssensor verschijnen nu de symbolen (B) en (C) op het bedieningspaneel.

Activeer de bewegingssensor door op het bedieningspaneel op (B) te drukken. De buitenlamp dooft na enkele minuten en wordt daarna weer ontstoken, telkens als de bewegingssensor een beweging detecteert (alleen als het donker is).

Als de knop (C) is geactiveerd, zullen delen van de verlichting in het voertuig de buitenverlichting volgen en ook worden ontstoken door de bewegingssensor.

Schakel de knop (C) uit als u de bewegingssensor van de buitenverlichting wilt gebruiken maar niet binnen gewekt wilt worden.



WAARSCHUWING!

Risico van brandwonden!

Een brandende halogeenlamp wordt heet. Montage van een halogeenlamp in plaats van een laagenergielamp kan oververhitting veroorzaken.



ZEKERINGEN

Zekeringen 230 V

De elektrische 230 V-centrale van de camper is voorzien van twee automatische zekeringen.

- Automatische zekering 16 A voor het elektrische element van de ketel.
- Automatische zekering 10A voor acculader, koelkast en stopcontacten.

Het elektrische systeem is voorzien van een aardlekschakelaar voor inkomende stroom. Deze functie kan worden getest met de verzonken knop op de rand van de automatische zekering.



Op campers die zijn voorzien van een door de fabriek gemonteerde inverter is ook bij de inverter een aardlekschakelaar gemonteerd.

De werking daarvan wordt getest met een knop op de aardlekschakelaar.



ELSCHEMA

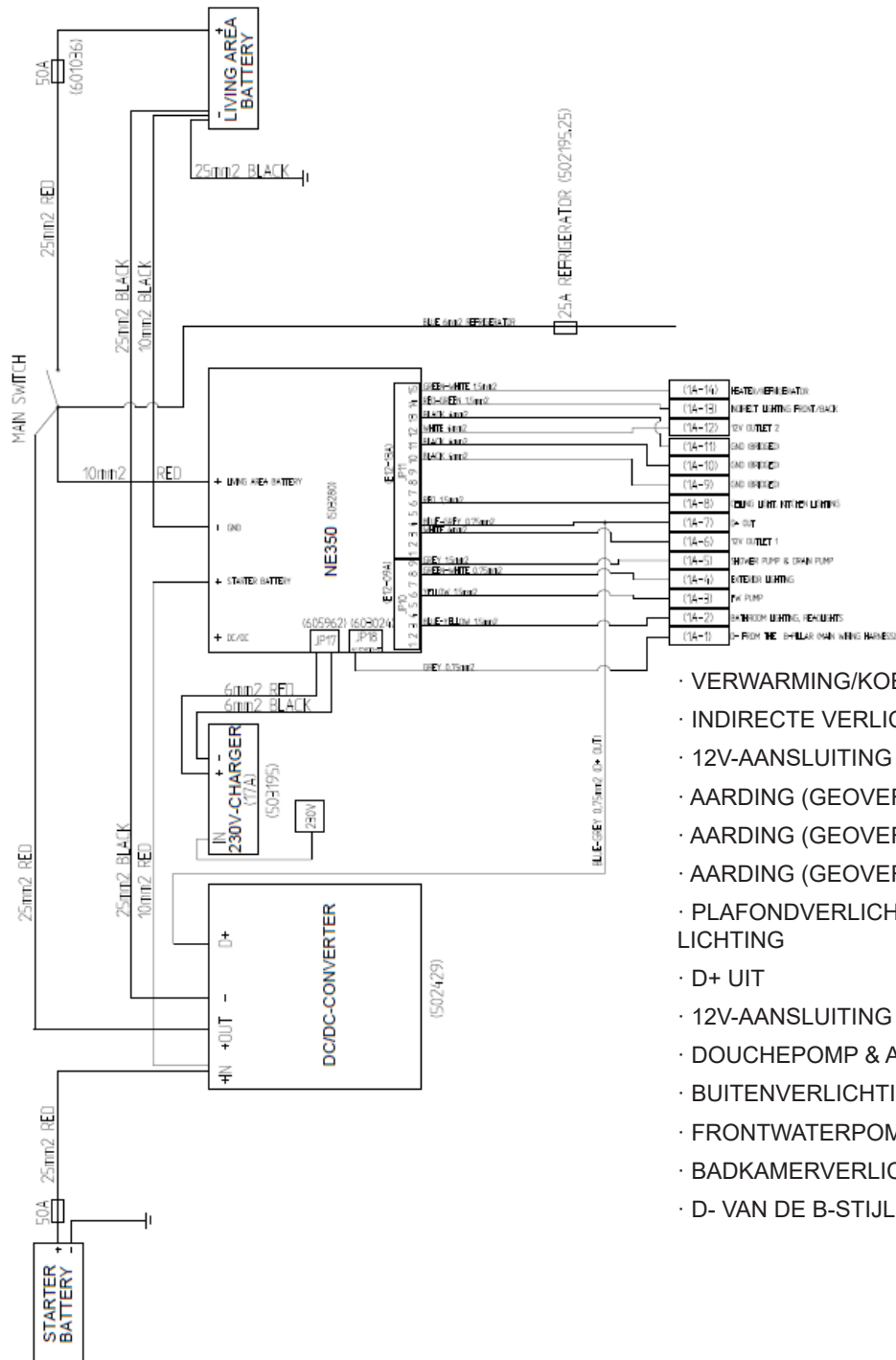

- VERWARMING/KOELKAST
- INDIRECTE VERLICHTING VOOR/ACHTER
- 12V-AANSLUITING 2
- AARDING (GEOVERBRUGD)
- AARDING (GEOVERBRUGD)
- AARDING (GEOVERBRUGD)
- PLAFONDVERLICHTING, KEUKENVERLICHTING
- D+ UIT
- 12V-AANSLUITING 1
- DOUCHEPOMP & AFVOERPOMP
- BUITENVERLICHTING
- FRONTWATERPOMP
- BADKAMERVERLICHTING, LEESLAMPJES
- D- VAN DE B-STIJL HOOFDKABELBOOM

Beschrijving

Plaats van de zekeringen

De illustraties hieronder tonen de plaats van de zekeringen F1, F2 en F3.

Zie het betreffende model.

Tm C 740 T

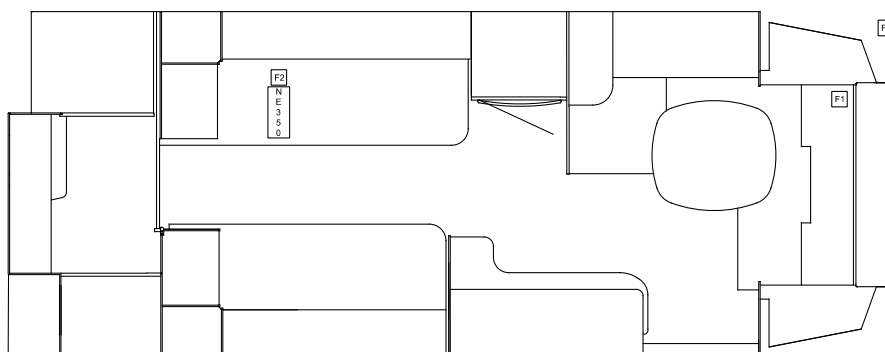

Tm C 740 LXL

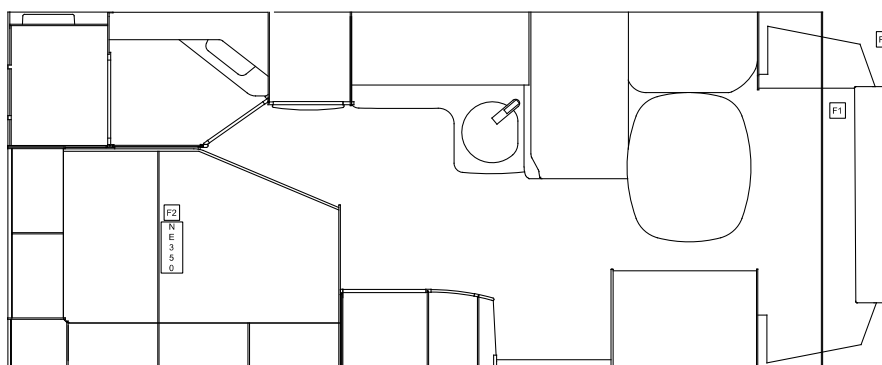

Tm C 740 LGB

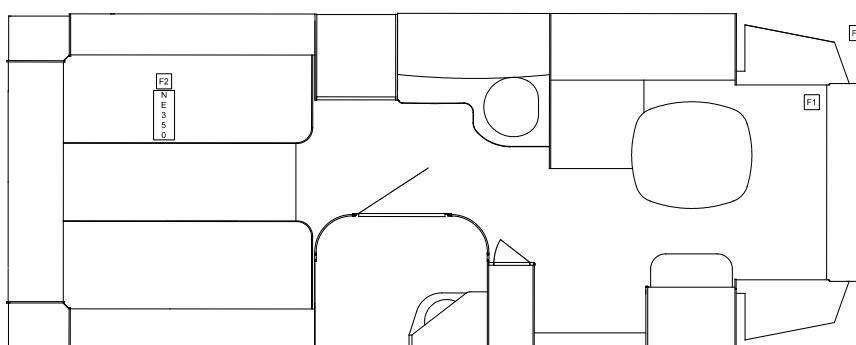

- F2-1, 25 A: KOELKAST
- F2-2, 1 A: VERLICHTING BIJ DE INGANG
- F2-3, 1 A: ROUTER F2-4, 15 A LUIFEL (OPTIONEEL)
- F2-5, 15A DAKBED (TMCX)
- F2-6 50A HOOFDZEKERING

PANEEL MET ZONNECELLEN

Sommige campers zijn uitgerust met zonnecellen in een paneel op het dak. Het paneel bestaat uit meerdere gekoppelde zonnecellen.

Als de zon op de zonnecellen van het paneel schijnt, wordt elektrische stroom opgewekt die de accu van het woongedeelte oplaadt.

Voor een optimaal laadvermogen moet het hele paneel door de zon worden beschenen.

Als het paneel zich gedeeltelijk in de schaduw bevindt, wordt alleen stroom opgewekt via de bestraalde zonnecellen.

Houd er rekening mee dat vuil en sneeuw de instraling van de zon kan beperken. Zorg er voor dat het paneel schoon en sneeuwvrij is.

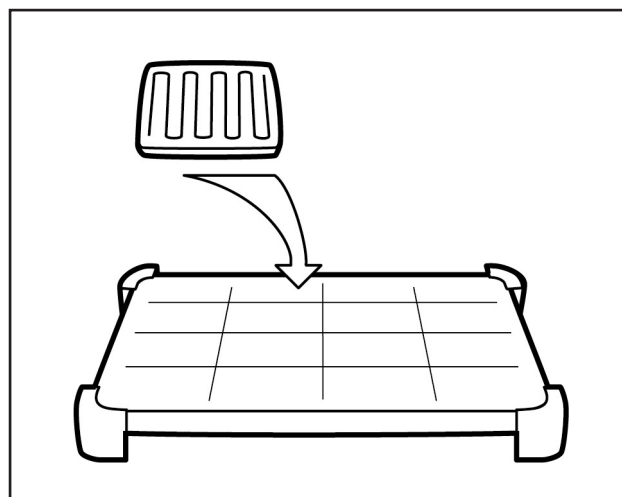

Paneel met zonnecellen.

De elektronica van het paneel bewaakt het laadproces zodat de accu niet worden overladen. De elektronica werkt op stroom van de accu.

De elektronica van het paneel en dus ook de zonnecellen kunnen worden uitgeschakeld met een stroomschakelaar. Als deze schakelaar in de stand OFF staat, kan de accu dus niet worden opgeladen met zonne-energie.

Schakel de elektronica van het paneel uit wanneer de zonnecellen geen elektrische stroom kunnen opwekken. Door de elektronica uit te schakelen wordt de bestaande capaciteit van de accu gespaard. Doe dit bijvoorbeeld als de camper in de garage staat.

Zorg ervoor dat de stroomschakelaar van het paneel in de stand ON staat als u de accu met zonne-energie wilt laden.

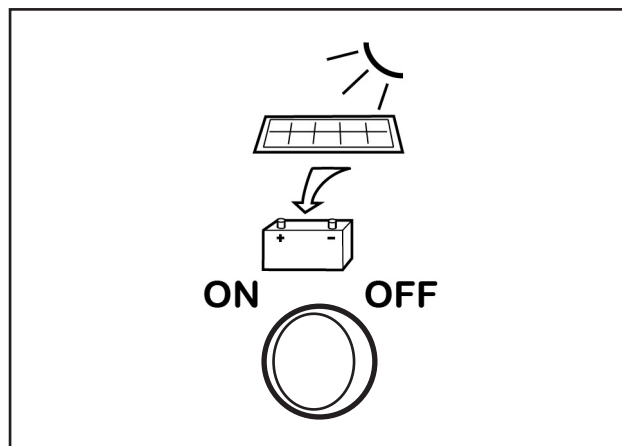

Stroomschakelaar Zonnecellen ON-OFF.

Op het bedieningspaneel kunt u aflezen hoeveel stroom de zonnepanelen produceren.

BESCHRIJVING ANTENNESYSTEEM

Op veel campings wordt kabel-TV aangeboden. Kabel-TV wordt aangesloten via de antenne-ingang (K).

Als kabel-TV op de camper is aangesloten, moet men kiezen welk signaal moet worden aangesloten op de antenne-uitgang bij de TV-console: het signaal van de eigen antenne of dat van de kabel-TV.

U kiest het signaal door de betreffende knop op de signaalkiezer in te drukken.

- A TV-antenne
- B Kabel-TV

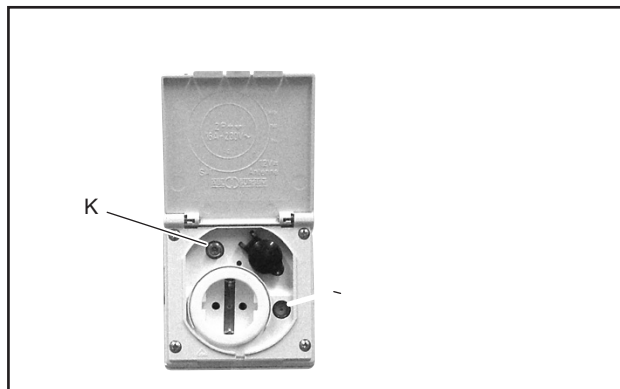

Aansluiting van de camper op kabel-TV.

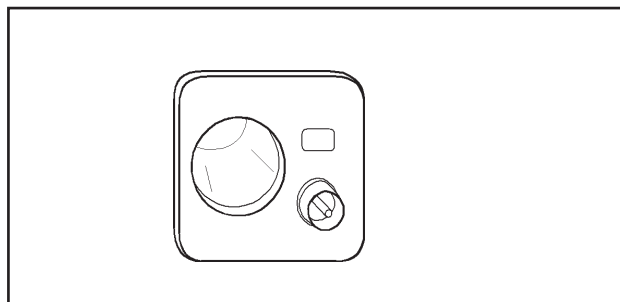

Antenne-uitgang voor TV.

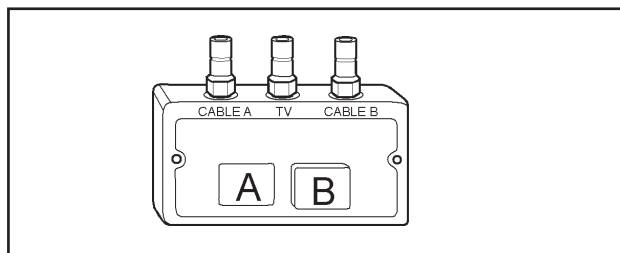

Signaalkiezer.

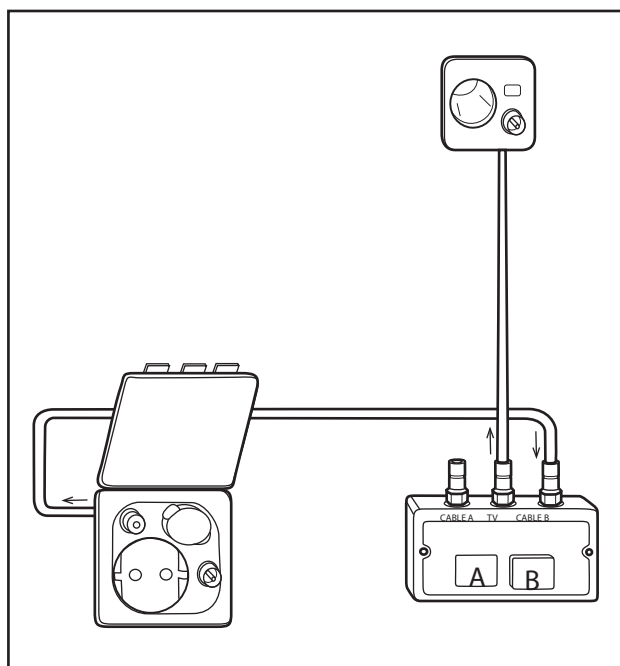

Schematische weergave van het antennesysteem van de camper.

ONDERHOUD

ONDERHOUDSSCHEMA'S

Dit hoofdstuk bevat alleen overzichten van onderhoud dat periodiek moet worden uitgevoerd volgens de aangegeven intervallen.

In voorkomende gevallen ziet u bij het onderhoud een toelichting of een verwijzing naar meer uitgebreide instructies.

WEKELIJKS ONDERHOUD

Onderhoud

Toelichting / verwijzing

Controle van het flessengassysteem met de lekkage-indicator.

Zie "Gebruik".

Vloeistofniveau in het verwarmingssysteem.

Controle van het niveau in het expansievat.

MAANDELIJKS ONDERHOUD

Onderhoud

Toelichting / Verwijzing

Accu

Zorg ervoor dat de accu minstens eens per maand volledig wordt geladen.

Reiniging van de verswatertank.

Zie "Gebruik".

Reiniging van de grijswatertank.

Zie "Gebruik".

Smering van de rubberpakkingen van het toilet.

Zie de beschrijving en de gebruiksaanwijzing van de fabrikant.

Reiniging van de rubberpakkingen bij de spoelklep van het toilet.

Zie de beschrijving en de gebruiksaanwijzing van de fabrikant.

Reiniging van het filter van de afzuigkap.

Zie de beschrijving en de gebruiksaanwijzing van de fabrikant.

Legen van de warmwaterboiler (ketel)

Om in de boiler een nieuw luchtkussen te creëren.

Kussens met lederen bekleding.

Deze moeten worden behandeld volgens de aanwijzingen van de fabrikant.

Buitenzijde van de wanden

Zorg ervoor dat oppervlakken van glasvezel worden beschermd tegen verkleuring door ze minstens 2 maal per jaar met was te behandelen.

JAARLIJKS ONDERHOUD

Onderhoud

Toelichting / Verwijzing

Jaarlijkse service.

Volgens de aanwijzingen in het Garantie- & Serviceboek. Laat het onderhoud uitvoeren door een KABE onderhoudswerkplaats.

Vloeistof in het verwarmingssysteem.

Controle van het glycolgehalte (gebruik hiervoor een glycoltester)
Zie de beschrijving.

Sloten.

Smering.

Scharnieren van het trapje.

Smering.

Stroomschakelaar van het trapje.

Reiniging Gebruik hiervoor contactspray.

Steunpoten.

Smering.

Rubberlijsten bij deuren en luiken.

Smering.

Ontluchten van de convectors.

Zie de afzonderlijke onderhoudsinstructie.

Waterzuiveringsfilter Alde Aqua Clear.

Vervanging van het koelfilter.

Reserve: Zorg ervoor dat u altijd extra gloeilampen en zekeringen bij de hand hebt.

REINIGING

WASSEN VAN DE BUITENZIJDEN

Algemeen

Denk bij reiniging van de buitenzijde van de camper aan het volgende:

- Gebruik alleen aanbevolen reinigingsmiddelen.
- Volg de aanwijzingen op de verpakking.
- Onjuist uitgevoerde reiniging kan decoraties of onderdelen van de camper beschadigen.
- Houd u aan eventuele voorschriften in het instructieboek van het autogedeelte.

Autowasstraat

KABE raad af om de camper in een autowasstraat te wassen.

Wij adviseren om de camper met de hand te wassen omdat dit minder belastend is dan een automatische wasstraat.

Hogedrukreiniging

Gebruik bij voorkeur geen hogedrukspray omdat de harde waterstraal onderdelen kan beschadigen.

Wassen met de hand

- 1 Afspoelen van de camper. Gebruik royaal water. Spuit niet in de ventilatieopeningen van de camper.
- 2 Was de camper met lauw water en milde autoshampoo. Gebruik een spons of een autowasborstel.
Was de camper niet in direct zonlicht. Spoel binnen 10 minuten overgebleven reinigingsmiddel van de camper.
Het raam moet apart worden gereinigd met speciale reinigingsvloeistof voor acrylramen. Zie onder "Reiniging van de ramen".
- 3 Verwijder eventuele asfaltvlekken, roetdeeltjes en ander vuil met behulp van polish met harde was. Bewerk het oppervlak met een zachte spons of doek tot het vuil is verdwenen.
- 4 Bescherm het oppervlak van de camper door nabehandeling met was.

Reinigings- en ontvettingsmiddelen

Gebruik alleen reinigingsmiddel dat bedoeld is voor campers of caravans, om te voorkomen dat naden en bevestigingspunten op de camper worden beschadigd.

Uw KABE dealer beschikt over een assortiment geschikte reinigingsmiddelen. Wees zorgvuldig bij het doseren van reinigingsmiddel. Voorkom overdosering.

Gebruik geen ontvettingsmiddel
Teer en asfaltvlekken kunt u verwijderen met een polijstmiddel met harde was.

Reiniging van de ramen

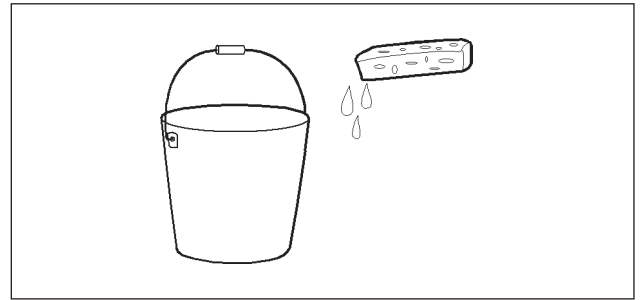

De ramen van de camper kunnen door gebruik van ongeschikte reinigingsmiddelen worden beschadigd.

Voor reiniging van de ramen adviseren wij "Dometic Glass Cleaner".

Krassen op het raam kunnen worden weggepoetst met "Dometic Acrylic Glass Polish" en "Dometic Special Polishing Cloth".

De hierboven aanbevolen producten maken deel uit van de "Dometic Window Cleaner Set".

Verkleuring

Uitwendig zijn de wanden en het dak van de camper vervaardigd van aluminium, glasvezel en plastic. De kleur van het materiaal wordt beïnvloed door zonnestraling en andere milieufactoren. Daardoor kan het materiaal verkleuren.

Voorkom verkleuring door regelmatige behandeling met was.

Als er verkleuring optreedt, dient deze zo spoedig mogelijk te worden behandeld:

- Poets de verkleuring weg. Voor diepere verkleuring is eerst een behandeling met rubbing nodig. Bij sterke verkleuring moet het oppervlak nat geschuurd worden, voorafgaand aan het gebruik van rubbing en poetsen.
- Gebruik polish om het oppervlak weer te laten glanzen.
- Verzegel het oppervlak met een geschikte sealer.
- Voorkom nieuwe verkleuring door behandeling met was.

Zorg ervoor dat decoraties en andere onderdelen van de camper tijdens de behandeling niet worden beschadigd.



WAARSCHUWING!

Risico van lichamelijk letsel.

Wees voorzichtig bij het reinigen van het dak.

Houd rekening met de kans op vallen en met de valhoogte.

Zorg dat u op een stabiele ondergrond staat.

ONDERHOUD EN REINIGING VAN STICKERS/FOLIE

Op de volgende pagina's 5-4-5 vindt u de handleiding van de fabrikant voor het onderhoud van stickers en folie

REINIGINGS- EN ONDERHOUDSADVIES VOOR BUITENSTICKERS

(Van toepassing op aftermarket-stickers, vinylstickers en wraps voor caravans en campers)

1. Inleiding

Uw caravan of camper is voorzien van hoogwaardige buitenstickers die zijn ontworpen voor een langdurig mooi uiterlijk en een lange levensduur. Goede reiniging, onderhoud en verzorging zijn essentieel om de kleur, glans en hechting op lange termijn te behouden. De volgende richtlijnen geven een overzicht van de aanbevolen methoden voor routinematige reiniging, polijsten, bescherming en algemene verzorging.

2. Algemene principes

Reinig de graphics regelmatig om te voorkomen dat vuil, wegvuil en verontreinigingen zich ophopen.

Gebruik altijd milde reinigingsmiddelen en zachte, niet-schurende hulpmiddelen.

Vermijd omstandigheden die de graphics kunnen beschadigen, zoals agressieve chemicaliën, extreme hitte en schurende apparatuur.

Behandel afbeeldingen op dezelfde manier als geleverde oppervlakken, maar besteed extra aandacht aan randen en naden.

3. Aanbevolen reinigingsprocedure

3.1 Frequentie

Reinig ten minste maandelijks, of vaker in veeleisende omgevingen zoals kustgebieden, winterse wegen of stoffige regio's.

Spoel het oppervlak af na lange ritten om insecten, zout en vuil van de weg te verwijderen.

3.2 Benodigde materialen

Schoon water

pH-neutrale autoshampoo (geen agressieve reinigingsmiddelen)

Zachte microvezeldoeken of washandschoenen

Detailborstel met zachte haren (optioneel)

Emmer met grit guard (aanbevolen)

3.3 Reinigingsstappen

Voorspoelen

Spoel de graphics af met schoon water onder lage druk om los vuil te verwijderen.

Wassen

Meng een pH-neutrale shampoo met water volgens de instructies van de fabrikant.

Was met een microvezeldoek of -handschoenen en oefen daarbij lichte druk uit.

Reinig met rechte bewegingen, niet in cirkelvormige bewegingen, om krassen te voorkomen.

Randen afwerken

Reinig randen en naden voorzichtig; vermijd dat u ze met te veel water doordrenkt of schrobt.

Grondig afspoelen

Verwijder alle zeepresten met schoon water.

Drogen

Gebruik een microvezeldoek om watervlekken te voorkomen.

4. Vermijd deze reinigingsmethoden

Om de afwerking en de kwaliteit van uw afbeeldingen te beschermen, mag u het volgende NIET gebruiken:

Schuurpads, borstels of schuurmiddelen

Oplosmiddelen (aceton, terpentijn, verdunners)

Industriële reinigingsmiddelen, bleekmiddel of sterk alkalische reinigingsmiddelen

Hogedrukreinigers boven 1.200 psi (80 bar)

Hogedrukreinigingsmondstukken die zich op minder dan 50 cm van het oppervlak bevinden

Reinigingsystemen met heet water of stoom

Automatische wasstraten met borstels

5. Polijsten en beschermende behandelingen

5.1 Waxen of beschermen van grafische afbeeldingen

Gebruik uitsluitend niet-schurende, synthetische vloeibare was of polymeer-sealants die zijn goedgekeurd voor vinylafwerkingen.

Breng het product licht en gelijkmatig aan met een zachte applicatorpad.

Vermijd waxen die het volgende bevatten:

Schurende deeltjes

Petroleumdestillaten

Kleurpigmenten

5.2 Wat u niet moet gebruiken

Machinaal polijsten (roterende of DA-polijstmachines)

Schuurmiddelen of polijstmiddelen

Keramische coatings, tenzij specifiek gecontroleerd op compatibiliteit met vinylstickers

6. Vlekken en verontreinigingen verwijderen

Als er hardnekkige verontreinigingen aanwezig zijn (boomsap, teer, insecten):

Gebruik een voor vinyl geschikte insecten- en teerverwijderaar.

Zachtjes aanbrengen met een microvezeldoekje.

Spoel daarna grondig af.

Vermijd sterke oplosmiddelen, die vinyl kunnen verzachten of verkleuren.

7. Blootstelling aan zonlicht en omgevingsfactoren

De afbeeldingen zijn ontworpen om UV-bestendig te zijn; langdurige blootstelling kan de levensduur echter verkorten.

Om de levensduur te maximaliseren:

Parkeer waar mogelijk in de schaduw.

Breng een UV-beschermende spray aan die speciaal is ontwikkeld voor vinyl (3–4 keer per jaar).

Verwijder vogelpoep, boomsap en gemorste brandstof

onmiddellijk.

8. Onderhoud in de winter

Was vaker om strooizout en gruis te verwijderen.

Schraap sneeuw of ijs niet rechtstreeks van de graphics.

Als u een beschermhoes gebruikt, zorg er dan voor dat deze ademend is en niet overmatig tegen de stickers schuurt.

9. Reparaties en vervangingen

Als de graphics beschadigd raken:

Probeer deze niet te repareren door ze te lijmen of af te dichten.

Neem contact op met een erkend servicecentrum of een grafisch installateur.

Vervangingen moeten altijd worden uitgevoerd door een getrainde professional om een goede hechting te garanderen.

10. Samenvatting van aanbevolen werkwijzen

Wel doen:

Maandelijks wassen met pH-neutrale shampoo

Gebruik zachte microvezeldoekjes

Bescherm afbeeldingen met vinylveilige sealants

Niet doen:

Schuurmiddelen, oplosmiddelen en agressieve chemicaliën

Reiniging met hoge druk of hete stoom

Machinaal polijsten

Speciale reiniging

Betreft halfgeïntegreerde campers met bovenbed.

Zorg ervoor dat de drainageopeningen open zijn zodat het water kan weglopen.

Sommige kunststof onderdelen op het dak van de camper zijn voorzien van drainageopeningen. Als deze met vuil verstopt raken, bestaat het risico dat zich onder de kunststof onderdelen vocht ophoopt, wat schade kan veroorzaken.

Controleer regelmatig of de drainageopeningen nog open zijn.

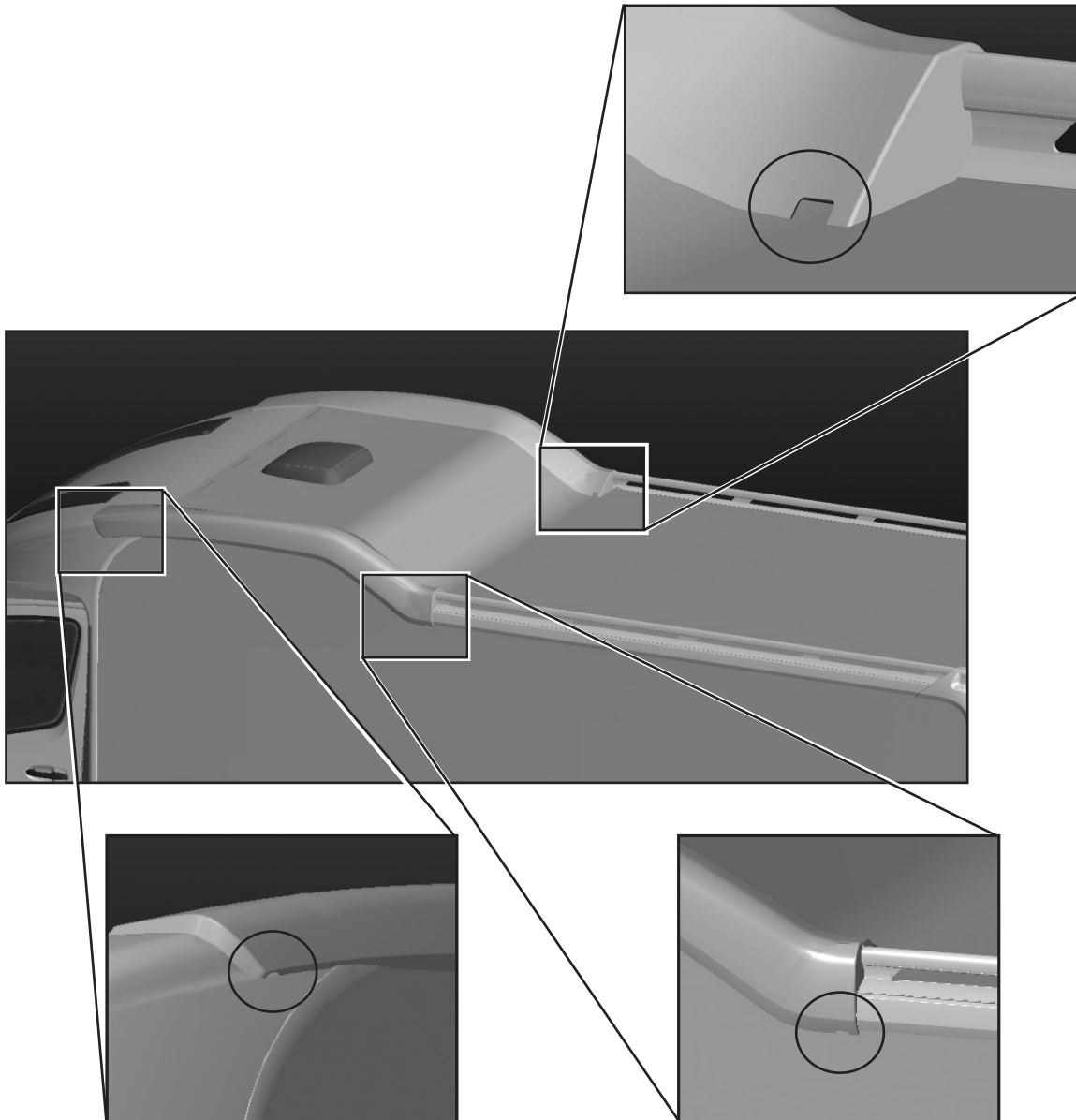

Onderhoud

INWENDIGE REINIGING

Textiel

De kussens kunnen worden schoongemaakt met een stofzuiger of borstel.

Verwijder vlekken voor ze opdrogen. Zie de aanwijzingen van de fabrikant.

De stof van de kussens is afneembaar en kan chemisch worden gereinigd.

Behandel lederen kussens volgens de aanwijzingen van de fabrikant.

Spreien, gordijnen en koordjes kunnen chemisch worden gereinigd.

U kunt de vloermat wassen door hem te bevochtigen (niet helemaal nat maken) met water en een zacht wasmiddel voor textiel.

Plafond en wandbekleding

De binnenwanden van de camper zijn bekleed met synthetisch weefselbehang. U kunt het behang stofzuigen. Vlekken kunnen worden verwijderd met zeep en water.

Reinig het plafond met een licht vochtige doek met wat milde zeepoplossing. Droog het daarna met een doek, bevochtigd met alleen water.

Inrichting

Hout en foliepanelen van de inrichting kunt u droog afstoffen. Verwijder vlekken met een licht vochtige doek. Gebruik geen oplosmiddel e.d. waardoor lak of folie kunnen oplossen.

Toilet

Reinig het toilet volgens de aanwijzingen van de fabrikant. Gebruik hiervoor alleen aanbevolen reinigingsmiddelen. Zie de aanwijzingen van de fabrikant.

SNIJPLANK

De snijplank is gemaakt van hout met een onbehandeld oppervlak. Om de snijplank te beschermen tegen verkleuring of andere inwerking door levensmiddelen, kunt u het oppervlak behandelen met een middel voor houten werkbladen in de keuken. U kunt bijvoorbeeld olie met harde was gebruiken.

STALLING

Met stalling bedoelen we dat de camper langere tijd stilstaat en niet wordt gebruikt (bijvoorbeeld tijdens de winter).

MAATREGELEN BIJ STALLING

- Tanken. De brandstoftank moet vol zijn om condens in de tank te voorkomen.
- Verhoog de luchtdruk in de banden.
- Reinigen van de camper.
Wassen van de carrosserie en behandeling met was.
Reiniging van het onderstel.
Schoonmaken van het interieur.
- Smering van sloten, scharnieren en lijsten in deuren/luiken.
- Zorg ervoor dat de vloeistof in het verwarmingssysteem voldoende antivries bevat (glycolgehalte).
- Verwijder kussens en textiel uit de camper.
Bewaar deze op een droge plaats in huis.
- Leeg en reinig het verswatersysteem. Zie het hoofdstuk "Gebruik" voor instructies.
Laat de aftapkraan van de verswatertank in geopende stand staan.
- Leeg de warmwaterboiler.
Laat de aftapkraan in geopende stand staan.
- Zorg ervoor dat alle waterkranen in geopende stand staan, zowel van koud als van warm water.
- Verwijder een eventuele waterzuiveringsvoorziening (optie). Zie de afzonderlijke instructie.
- Leeg en reinig het grijswatersysteem. Zie het hoofdstuk "Gebruik" voor instructies.
Laat de grijswatertank open staan door de stop van de schoonspoelopening niet terug te plaatsen. Zo voorkomt u condens in de grijswatertank.
- Zorg ervoor dat de afvoer van de douche leeg is en eventueel beschermd is tegen vorst.
- Reinig het toilet en de bijbehorende koppelingen en afvaltank.
Volg de aanwijzingen van de fabrikant voor stalling en de instructies ter voorkoming van schade wegens ijsvorming.
- Verwijder de startaccu en de accu van het woongedeelte.
Laad de accu's op.
Bewaar de accu's op een vorstvrije droge plaats.
Geef de accu's om de maand een onderhoudslading.
Zie het gedeelte "Beschrijving van het elektrische systeem".
- Leeg de koelkast.
Laat de deur van de koelkast (en van het vriesvak indien aanwezig) op een kier staan.
- Zet kastjes, garderobekasten, laden en kleppen van zitbanken op een kier zodat alle ruimten in de camper worden geventileerd.
- Monteer het winterluikje op het rooster van de koelkastventilatie.
- Sluit de hoofdkraan van de gasfles en alle gaskranen.

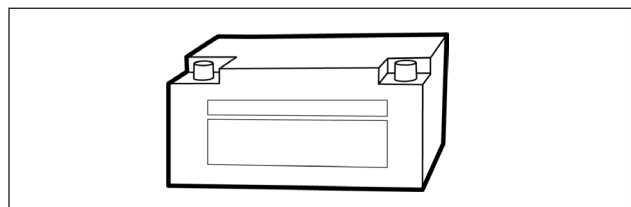
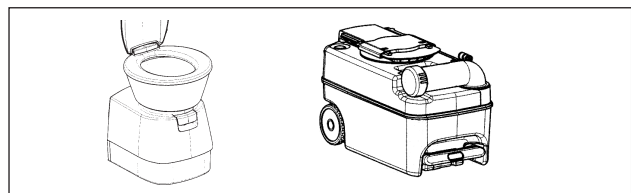
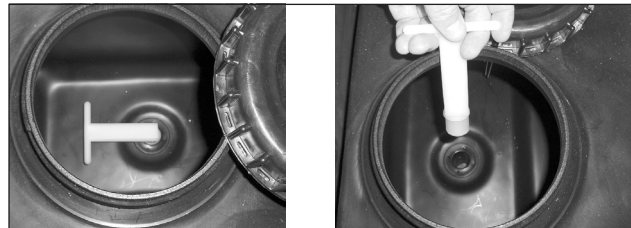
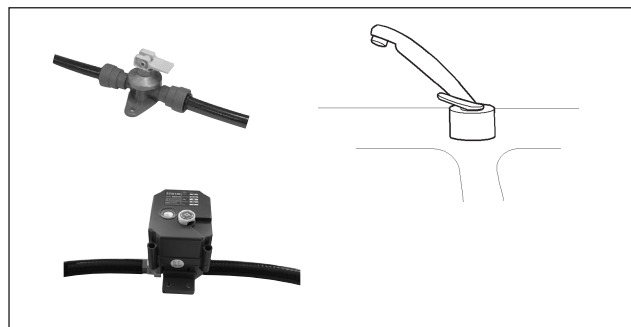
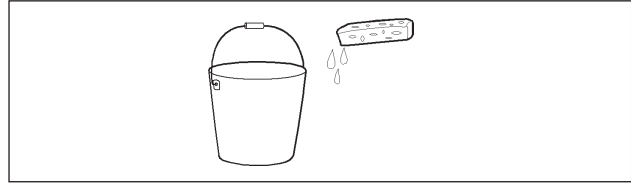

Aanbeveling:

- Plaats een ontvochtiger (droogbol) in de camper.
- Ontlast de wielen. Verhoog de druk in de banden om vervorming te voorkomen.

MAATREGELEN BIJ STALLING

- Laad de accu's om de drie maanden op (onderhoudslading).
Zie het gedeelte "Beschrijving van het elektrische systeem".
- Ventileer de camper eens per maand..
- Controleer het vloeistofniveau in de ontvochtiger.
- Controleer of ventilatieopeningen van de camper niet zijn geblokkeerd.

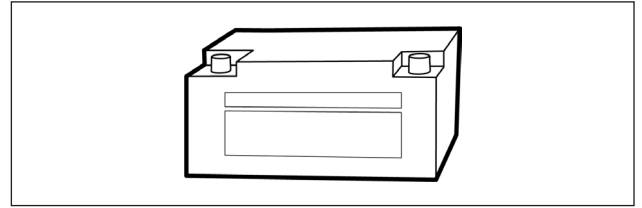

MAATREGELEN BIJ INGEBRUIKNEMING NA STALLING

- Laad de accu's op.
- Monteer de accu's in de camper.
Controleer of de automatische zekering niet is geactiveerd.
- Controleer het flessengassysteem met de lekkage-indicator.
- Monteer de rubberstop in de schoonspoelopening van de grijswatertank.
- Monteer het deksel op de afvaltank van het toilet.
Zorg dat de afvaltank van het toilet correct is aangebracht.
- Zorg ervoor dat het toilet gereed is voor gebruik.
(Alle eventuele aftapkranen moeten gesloten zijn)
- Sluit de aftapkraan van de verswatertank.
Sluit de aftapkranen van de slangen voor koud en warm water.
- Sluit de aftapkraan van de warmwaterboiler.
- Smeer de steunpoten.
- Controleer de luchtdruk van de banden (en van het reservewiel).

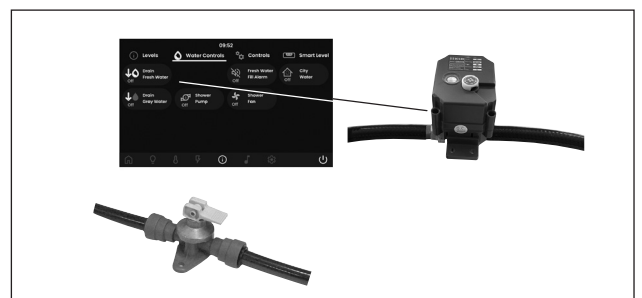
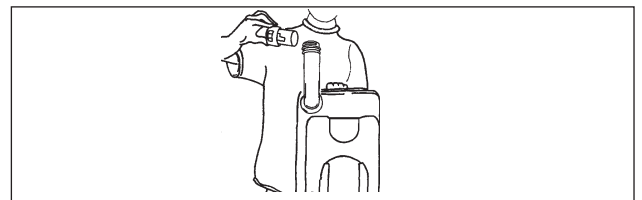
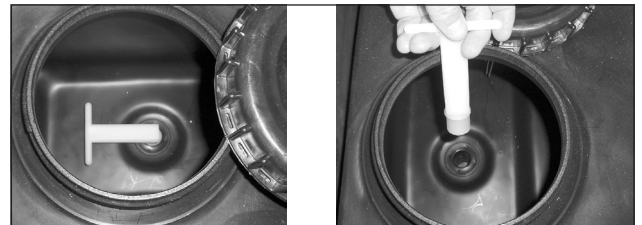
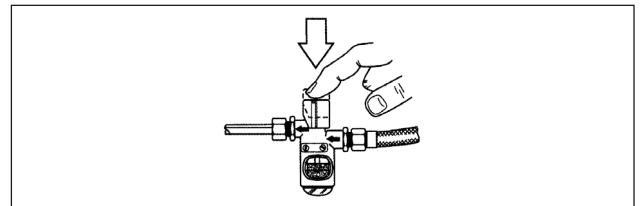
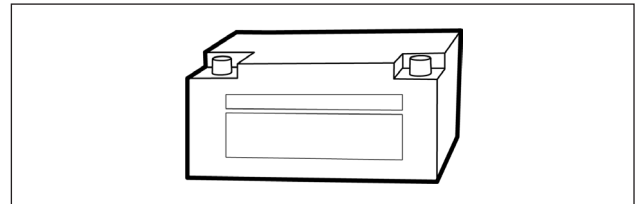

ONTLUCHTING VAN HET CONVECTORSYSTEEM

Lucht in het convectorsysteem belemmert de circulatie van de vloeistof waardoor de warmte zich niet in de camper kan verspreiden. Het convectorsysteem moet daarom worden ontlucht via de voorgemonteerde nippels.

Het ontluchten doet u als volgt:

- 1 Zorg ervoor dat het expansievat voldoende vloeistof met glycol bevat.
- 2 Schakel de circulatiepomp op het bedieningspaneel van de ketel uit.
- 3 Parkeer de camper op een licht stijgende helling.
De luchtbellen in het convectorsysteem worden dan aan de voorkant verzameld.
- 4 Bescherm de inrichting bij de ontluchtingsnippels door een doek of tissue tegen de nippel te houden.
- 5 Open de nippel zodat de lucht kan ontsnappen.
Sluit de nippel zodra er alleen water uit komt.
- 6 Sluit alle nippels.
- 7 Verplaats de camper zodat hij op een dalende helling staat.
Herhaal het ontluchten.
- 8 Eventueel kan het nodig zijn om meerdere malen te ontluchten.
Wissel daarbij steeds tussen stijgende en dalende helling.

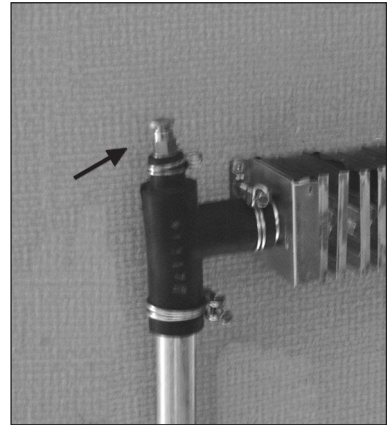

Voorbeeld van een ontluchtingsnippel.

LADEN IN HET KEUKENBLOK



AFSTELLING VAN LADEN

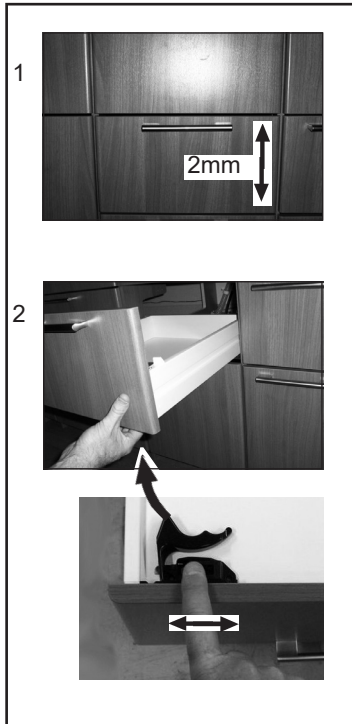

VERWIJDERING VAN LADEN

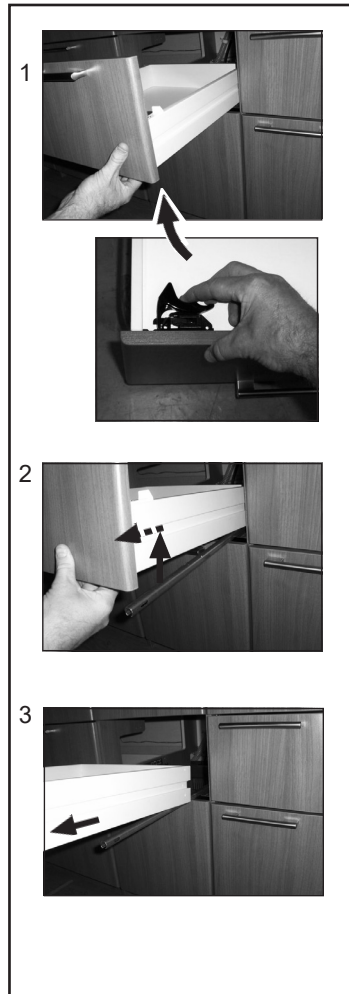

MONTAGE VAN LADEN

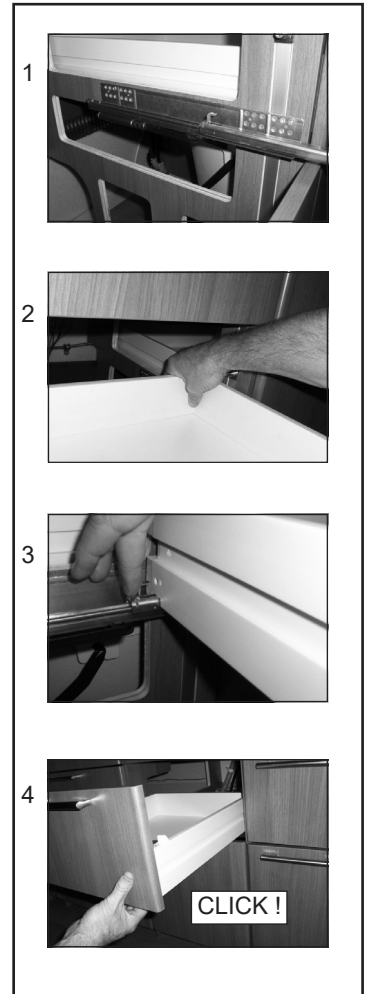

UITTREKKASTEN IN HET KEUKENBLOK



VERWIJDERING VAN UITTREKKASTEN



MONTAGE VAN UITTREKKASTEN

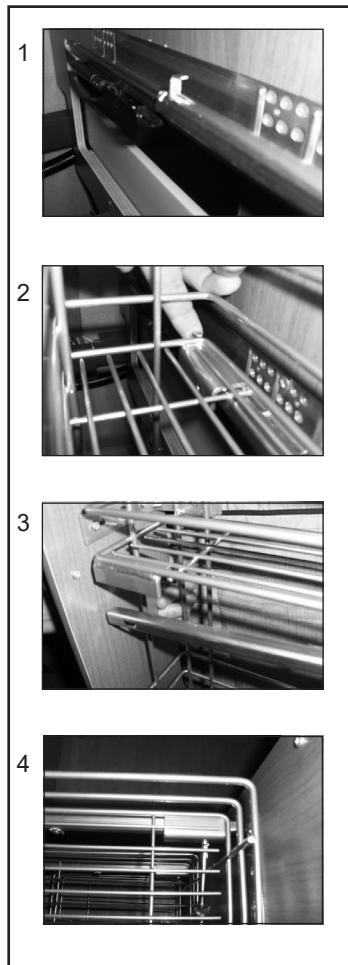

AFSTELLING VAN HET FRONT

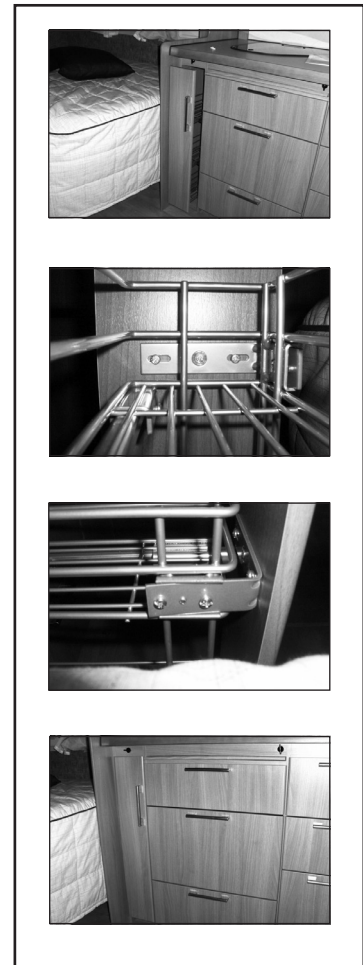

AFSTELLEN VAN KASTDEURTJES

KASTDEURTJE IN DE SERVIESKAST

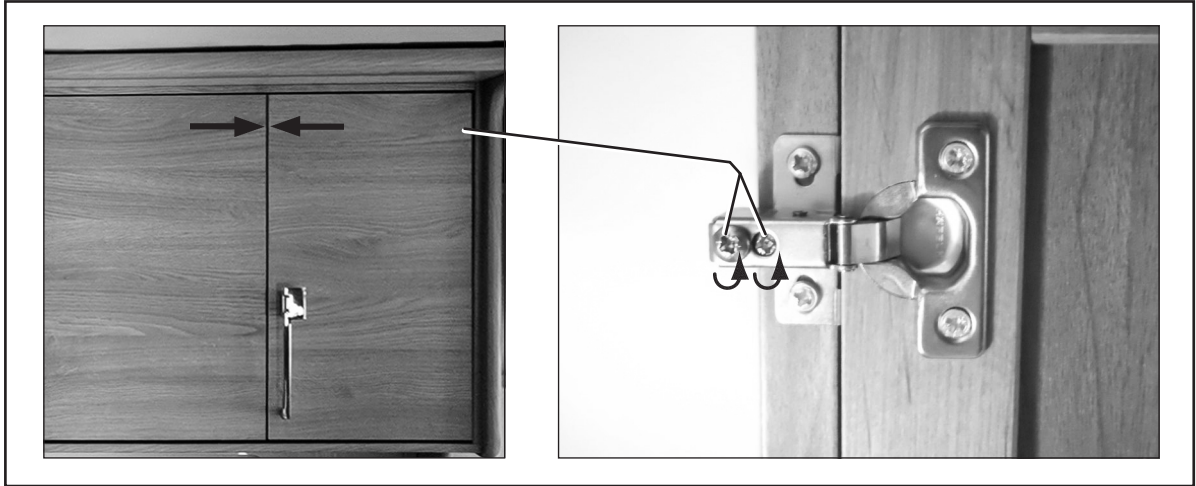

DEURTJE IN DE BOVENKAST

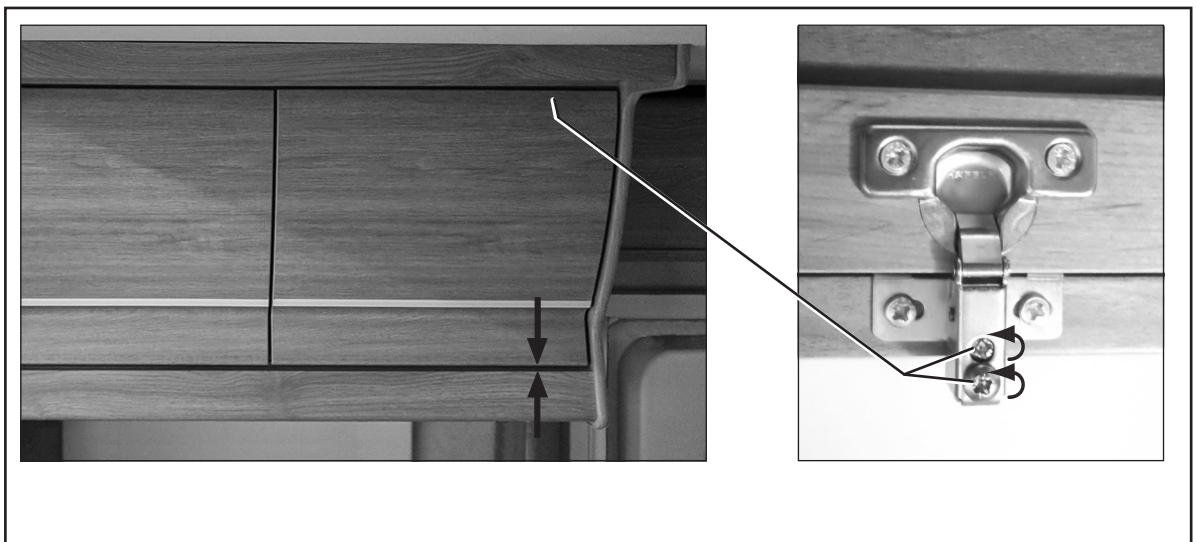

Alle modellen worden door KABE steeds verder ontwikkeld. Wij vragen er daarom uw begrip voor dat wij ons het recht voorbehouden om wijzigingen aan te brengen in uitvoering en uitrusting van het product, waardoor het kan afwijken van de beschrijving in dit instructieboek. Gegevens, afbeeldingen en beschrijvingen in dit instructieboek vormen geen rechtsgrond voor aanspraken.

The logo for KABE, featuring the word "KABE" in a bold, red, stylized font with a black outline. The letters are blocky and have a slight shadow effect.

Kabe AB

www.kabe.nl

Art.nr: 504910.26 NL