

KABE

Travel Master

INSTRUKSJONSBOK

KABE (Fiat)

2026



NO

GRATULERER MED NY BOBIL.

Vi gratulerer med valget av bobil.

Bobilen er konstruert og produsert med stor omhu. Gjennomtenkte planløsninger med kvalitetstenkning ned til minste detalj gjør at du kommer til å få stor glede av bobilen din i mange år fremover.

Før du tar i bruk bobilen vil vi at du leser nøye gjennom denne instruksjonsboken for på den måten å unngå unødige problemer, samtidig som instruksjonsbokens innhold vil bidra til at du får størst mulig utbytte av bobilen.

Det finnes selvsagt utstyrsdetaljer som krever mer inngående kunnskaper. Din KABE-forhandler står gjerne til tjeneste og veileder i tilfelle noe skulle være uklart i forbindelse med tekniske detaljer eller håndteringen av bobilen.

Vi ønsker deg mye glede med din KABE Travel Master.

KABE AB

INNHold

FORORD

OM INSTRUKSJONSBOKEN	1-1
MEDFØLGENDE DOKUMENTASJON.....	1-1

SIKKERHETSANVISNINGER

TRAFIKKSIKKERHET	2-1
PROPAN.....	2-1
BRANNSIKKERHET	2-1
VENTILASJON	2-1
ELSIKKERHET	2-2
INNREDNING	2-2

HÅNDBTERING

SJEKKLISTER	3-2
TING Å HUSKE PÅ FØR KJØRING	3-2
TING Å HUSKE PÅ OPPSTILLING FØR CAMPING.....	3-2
TING Å HUSKE PÅ VED VINTERCAMPING.....	3-3
HVA DU MÅ TENKE PÅ VED FYLLING AV DRIVSTOFF	3-3
HOVEDSTRØMBRYTER	3-4
BETJENINGSPANELET	3-4
BETJENE STIGBRETTET.....	3-5
SETER	3-6
TILPASSE SITTEGRUPPEN FOR KJØRING	3-8
SIKKERHETSBELTE	3-8
BORDETS PLASSERING UNDER KJØRING	3-8
FEMTE BELTEPLASS	3-9
JUSTERE BORDET	3-11
GJØRE SITTEGRUPPEN OM TIL SENG	3-12
SITTEGRUPPE MED UTTREKKBAR FORLENGELSE	3-12
SITTEGRUPPE MED UTTREKKBAR FORLENGELSE OG SIDESOFA.....	3-13
SITTEGRUPPE MED SIDESOFA OG ÉN SENGEPUTE	3-14
SITTEGRUPPE MED SIDESOFA OG TO SENGEPUTER.....	3-15
SITTEGRUPPE MED SIDESOFA OG TRE SENGEPUTER	3-16
LASTING.....	3-17
GENERELT.....	3-17
PLASSERING AV LAST.....	3-17
LASTEROM	3-17
GASSYSTEM	3-18
SKIFTE AV GASSFLASKE	3-18
BRUKE LEKKASJEINDIKATOR	3-18
KJØLESKAP	3-19
GENERELT OM KJØLESKAPET.....	3-19
GASSKOMFYR	3-21
BRUK GASSKOMFYREN	3-21
SLÅ AV GASSKOMFYR	3-21
LADE USB-ENHETER	3-22

VARMESYSTEM	3-23
OPPVARMING MED GASSDRIFT	3-24
SKJERMBILDET "HOVEDMENY"	3-25
SKJERMBILDET "INFORMASJON"	3-25
SKÅRMBILD "HUVUDMENY"	3-25
SKJERMBILDET "INNSTILLINGER TID"	3-26
SKJERMBILDET "TILVALG"	3-26
SLÅR AV BETJENINGSPANELET	3-27
SKJERMBILDET "INFORMASJON"	3-27
SKJERMBILDET "INNSTILLINGER DAG/NATT"	3-27
VANN-/AVLØPSSYSTEM	3-28
PÅFYLLING AV FERSKVANN	3-28
TØMME FERSKVANNSSYSTEMET	3-29
RENGJØRE FERSKVANNSTANKEN	3-30
TØMME GRÅVANNSTANKEN	3-31
RENGJØRE GRÅVANNSTANKEN	3-32
BRUKE VANNKRANER	3-33
BRUKE AVLØP	3-33
BRUKE DUSJEN	3-33
TOALETT THETFORD C263	3-34
KLARGJØRE TOALETTET FOR BRUK	3-34
BRUKE TOALETTET	3-34
TØMME TOALETTET	3-35
LADING AV BATTERI	3-36
MARKISE	3-37
 BESKRIVELSE	
BESKRIVELSE BILEN	4-2
TRAFIKKBELYSNING	4-2
HJUL	4-3
SNØKJETTINGER	4-3
GASSYSTEM	4-4
PROPAN	4-4
GASSYSTEMET	4-4
GASSFLASKE	4-5
SLANGEBRUDDSVENTIL	4-6
GASSTRYKKREGULATOR	4-6
LEKKASJEINDIKATOR	4-7
KONTROLL AV GASSYSTEMET	4-7
GASSTRYKK OG TEMPERATUR	4-8
GASSFORBRUK	4-8
UTVENDIG GASSUTTAK	4-8
KJØLESKAP	4-9
GENERELT OM KJØLESKAPET	4-9
TILPASSING AV KJØLESKAPETS VENTILASJON	4-10
SLÅ AV KJØLESKAPET	4-10
GENERELLE ANVISNINGER FOR KJØLESKAPET	4-11
VARMESYSTEM	4-13
GENERELT OM VARMESYSTEMET	4-13
SENTRALVARMEREN	4-14
EKSPANSJONSBEHOLDER	4-16
VARMESYSTEMETS VÆSKE	4-17
KONVEKTORSYSTEM	4-17
VARMESLØYFER I GULVET	4-18
VENTILASJON	4-19
FAST VENTILASJON	4-19
TAKLUKE	4-19
KJØKKENVENTILASJON	4-19
KONDENS	4-19
AIRVENT	4-20
KLIMAAANLEGG (AC)	4-20
ANGÅENDE INTERIØRDESIGN	4-20

VANN-/AVLØPSSYSTEM	4-21
FERSKVANNSSYSTEM	4-21
TØMMING AV VANNSYSTEMET	4-22
GRÅVANNSSYSTEM	4-24
FARE FOR FRYISING	4-25
TOALETT THETFORD C263	4-26
ELSYSTEM	4-27
ELSYSTEM 230 V AC	4-27
HOVEDSTRØMBRYTER FOR 12 V-SYSTEM	4-28
ALARM NÅR MOTOREN STARTER	4-28
BETJENINGSPANEL	4-29
BATTERIER OG BATTERILADING	4-30
BELYSNING	4-33
SIKRINGER	4-34
ELSCHEMA	4-35
SOLCELLEPANEL	4-37
BESKRIVELSE ANTENNESYSTEM	4-38
VEDLIKEHOLD	
VEDLIKEHOLDSPLAN	5-2
UKENTLIG VEDLIKEHOLD	5-2
MÅNEDLIG VEDLIKEHOLD	5-2
ÅRLIG VEDLIKEHOLD	5-2
RENGJØRING	5-3
UTVENDIG VASK	5-3
RENGJØRINGS- OG VEDLIKEHOLDSANBEFALINGER FOR UTVENDIG GRAFIKK	5-4
GJØR:	5-5
UNNGÅ:	5-5
INNVENDIG RENGJØRING	5-7
SKJÆREBRETT	5-7
LANGTIDSLAGRING	5-8
TILTAK FØR LANGTIDSLAGRING	5-8
TILTAK UNDER LANGTIDSLAGRING	5-9
TILTAK FØR BILEN TAS I BRUK ETTER LANGTIDSLAGRING	5-9
LUFTE KONVEKTORSYSTEM	5-10
SKUFFER I KJØKKENBENKEN	5-11
JUSTERE SKUFF	5-11
TA UT SKUFF	5-11
MONTERE SKUFF	5-11
KJØKKENUTTREKK I KJØKKENBENKEN	5-12
TA UT KJØKKENUTTREKK	5-12
MONTERE KJØKKENUTTREKK	5-12
JUSTERE FRONTSTYKKE	5-12
JUSTERE SKAPLUKE	5-13
SKAPLUKE	5-13
SKAPLUKE	5-13

FORORD

OM INSTRUKSJONSBOKEN

Denne instruksjonsboken omhandler bodelen til KABE Travelmaster årsmodell 2025.

Instruksjonsboken inneholder fire ulike typer informasjon:

- Sikkerhetsanvisninger
- Håndtering
- Beskrivelse
- Vedlikehold

Avsnittet "Sikkerhetsanvisninger" inneholder kortfattet informasjon om risikoforebygging .

Avsnittene under "Håndtering" er tenkt som en oppslagsbok. "Håndtering" gir oversiktlige og trinnvise instruksjoner om hvordan man bruker ulike funksjoner.

Avsnittene under "Håndtering" gir tilstrekkelig informasjon til å kunne bruke bobilens bodel korrekt, men man skal også lese avsnittene med nærmere beskrivelser for å få fullstendig informasjon og en god forståelse.

Formålet med avsnittene under "Beskrivelse" er å:

- gi brukeren kunnskap om bobilen og dens deler for å forstå hvordan de fungerer og virker sammen.
- identifisere og opplyse om betegnelser på deler for å forstå håndtering og vedlikehold ifølge instruksjonsbokens anvisninger.
- påpeke risikoer og merknader som er viktige å kjenne til ved bruk av bobilen.
- komplettere instruksjonene i avsnittene under "Håndtering" med mer dyptgående informasjon og anvisninger.

Tekst og bilder i disse avsnittene er først og fremst ment å være beskrivende (ikke instruerende).

Kapittelet "Vedlikehold" gir anvisninger for vedlikeholdsarbeider. Vedlikehold omfatter både kontrollister og anvisninger for tiltak.

Merk deg at denne instruksjonsboken kun dekker bobilens bodel.

Når det gjelder håndtering og vedlikehold av bobilens bildel, henviser KABE til bilens instruksjonsbok fra bilprodusenten.

Bildene i instruksjonsboken kan inneholde tilleggsutstyr eller varianter som ikke er standard.

MEDFØLGENDE DOKUMENTASJON

I tillegg til instruksjonsboken medfølger også dokumentasjon fra produsenter av apparater og utstyr i bobilen. Det er viktig å lese disse instruksjonene også for å kjenne til riktig funksjon, håndtering og vedlikehold av alt utstyr.

En del informasjon er angitt både i denne instruksjonsboken fra KABE og i apparatprodusentenes dokumentasjon. Hvis det forekommer avvik mellom informasjon eller anvisninger i dokumentasjonen, så er det produsentens dokumentasjon som gjelder.

SIKKERHETSANVISNINGER

TRAFIKKSIKKERHET

Sørg for at bobilen er korrekt lastet. Lasten skal være fordelt og forsvarlig festet i bobilen. Tung last skal plasseres lavt. I overskap og andre høyt plasserte steder skal det bare oppbevares lett utstyr. Utstyr må ikke ligge løst slik at det kan skade passasjerer.

Vær oppmerksom på lastens vekt slik at kjøretøyets tillatte totalvekt ikke overskrides.

Fordel lasten i bobilen slik at tillatt aksellast ikke overskrides for den aktuelle akselen. Tillat aksellast for de aktuelle akslene er angitt på et skilt i motorrommet.

Bobil med sykkelholder:
Påse at sykkelholderen er sikret i transportstilling og at syklene er riktig festet og sikret.

Før kjøring:

- lukk alle utvendige luker.
- påse at stigbrettet er innfelt.
- påse at støttebena er sveivet helt opp.
- lukk innvendige skapdører og skuffer.
- påse at kjøleskapdøren er sperret.
- bordet skal være plassert i transportstilling.

PROPAN

Propan er en ekstremt brannfarlig gass. Gass skal håndteres med respekt.

Sørg for at det ikke finnes åpen ild, glør eller varme gjenstander som kan antenne gassen ved skifte av gassflaske.

Det er forbudt å kjøre inn på bensinstasjoner med tente gassapparater. Påse at sentralvarmer, kjøleskap og forbrenningstoalett er slått av. Det er førerens ansvar å slå av alle gassapparater før man kjører inn på en bensinstasjon.

I garasje, på ferje eller i annet lukket rom skal gassapparater være slukket og gassflaskens hovedkran stengt.

Steng gassflaskens hovedkran når bobilen ikke er i bruk.

Tetthetsprøv gassystemet med lekkasjetesteren ved skifte av gassflaske. Kontakt fagfolk ved mistanke om lekkasje. Gassystemet skal tetthetsprøves årlig av fagfolk. Reparasjoner på gassystemet skal utføres av fagfolk.

Det er kun flytgass av de typene som er angitt i denne instruksjonsboken som kan benyttes til bobilens gassapparater (vanlig propan).

BRANNSIKKERHET

Gjør deg kjent med campingplassens brannslukkingsutstyr.

Ved brann i bobiler anbefales pulverslukkingsapparat. Hvis bobilen din er utstyrt med litiumbatteri, se batteriprodusentens anbefalinger.

Hvis døren blir blokkert, kan vinduer som lar seg åpne brukes som nødutgang.

Sørg for at vinduer som kan åpnes ikke er blokkert.

Kontroller at bobilens brannvarsler fungerer. Skift batteri ved behov eller en gang i året. Test brannvarsleren en gang i uken ved å trykke på og holde knappen inne til alarmen lyder.

I tilfelle brann:

- Forlat kjøretøyet så fort som mulig.
- Advar alle som trues eller påvirkes av brannen.
- Varsle redningstjenesten.
Informere brannmannskapene om gassflaskenes plassering.
Hvis bilen er utstyrt med litiumbatterier, informer brannmannskapene om batterienes plassering.
- Slukk brannen hvis du mener at du klarer det.

Rekkefølgen ovenfor er bare en anbefaling. Det er den aktuelle situasjonen som avgjør i hvilken rekkefølge du faktisk skal handle.

Hvis situasjonen tillater det:

- Kople fra strømforsyningen på 230 V.
- Steng gassflaskens hovedkran i gasskassen.
- Flytt om mulig gassflasker i sikkerhet.

De er trykkbeholdere som ikke må utsettes for høy temperatur. Evakuer nærområdet hvis gassflaskene ikke kan flyttes i sikkerhet.

VENTILASJON

Sørg for at ventilasjonsveiene er frie

Takluker og ventilator skal være frie.

Sørg for at ventilasjonen ikke hindres. Etter snøfall skal ventilasjonen i takluker og ventilator holdes åpen.

ELSIKKERHET

For tilkøpling til 230 VAC benyttes jordet strømledning med dimensjonen 3x2,5² mm som er godkjent for utendørs bruk og et effektuttak på 3 600 W.

Strømledningen skal bare koples til et strømuttak med beskyttelsesjord.

Plasser strømledningen slik at den ikke kan bli skadet.

En skadet strømledning skal skiftes.

Ved bytte av batteri skal man alltid bruke samme type batteri som bobilen og dens utstyr er beregnet for.

Fare for skader og overoppheting.

INNREDNING

Noen modeller er utstyrt med takmontert seng. Bruk sengens fallbeskyttelse.

Noen modeller er utstyrt med stige.

Høyeste tillatte belastning for stigen er 100 kg.

HÅNDBTERING

SJEKKLISTER

TING Å HUSKE PÅ FØR KJØRING

- Lasten:
 - Unngå overlast. Påse at bobilens totalvekt ikke overskrides.
 - Lasten skal være riktig fordelt (lavt tyngdepunkt, jevt fordelt mellom høyre/venstre side i bobilen).
 - Ingen løse gjenstander i bodelen som kan utgjøre en fare for passasjerene.
 - Lasten er sikret eller plassert slik at den ikke kan forskyve seg, løsne eller forårsake skade.
- TV-antenne i nedre stilling
- Kjøleskapdøren sperret. Innvendige dører, skuffer og skjærebrett lukket/sperret.
- Takluker og vinduer lukket.
Takluketenes mørkleggingsgardiner og myggnett trukket fra.
- Dusjens dør eller foldevegg er sperret.
- Døren til toalettet skal være lukket under kjøring.
Noen planløsninger har dør som kan brukes på tvers over midtgangen. Under kjøring skal døren være lukket mot toalettet.
- Plugg i avløpssilen i oppvaskkum og servant (forhindre avløpslukt i bobilen under kjøring).
- Svingbare seter skal være sikret i kjøreretningen.
- Stigbrettet innfelt.
- Luker lukket.
- Gassflaskens hovedkran stengt.
- Strømledning og kabel-TV koplet fra.
- Ingen snø, is eller annet løst liggende på taket.
- Støtteben sveivet opp. (Gjelder bobiler med støtteben montert.)
- Ev. tilleggsutstyr klart til kjøring (sykkelholder, klimaanlegg o.l.).
- Bord er plassert og forankret i transportstilling.
- Markisen er trukket helt inn.

TING Å HUSKE PÅ OPPSTILLING FØR CAMPING

- Påse at vannpåfylling og lasteluker er tilgjengelige.
- Parker bobilen plant (ikke hellende).
- Stabiliser bobilen med støttebena. (Gjelder bobiler med støtteben montert.)
- Kople ev. til 230 V.
- Noen bobiler er utstyrt med DEFA-alarm:
Alarmen aktiveres når man låser bobilen.

Hvis man vil låse bobilen når man befinner seg inne i den, må alarmens bevegelsessensorer deaktiveres. (Bobilens dører er alarmovervåket.)
Deaktiver alarmens bevegelsessensorer ved å trykke på knappen ved alarmens lysdiode i vinduet. Hold knappen inne til dioden slukner. Lås deretter bobilen med fjernkontrollen (på nøkkelen).

Alarmens bevegelsessensorer er deaktivert til man slår på bobilen tenning. Da tilbakestilles alarmen til normal funksjon.

Se også instruksjonene for alarmen fra produsenten DEFA.

TING Å HUSKE PÅ VED VINTERCAMPING

Før vintercampingen

- Smør låsen med frostbeskyttelsesmiddel.
- Sørg for riktig glykolblanding i varmesystemet.
- Husk at batteriet skal være fulladet.
- Garder deg ved å ta med to flasker propan (ikke komposittflaske).
- Ta med ekstra sikringer til bobil og elstolpe.
- Monter vinterluken på kjøleskapets ventilasjonsgitter.
- Ved bruk av parkeringsbremsen må du være oppmerksom på faren for at bremsen kan fryse fast.
- Før varmen settes på skal snø og is fjernes fra takluker og ventiler slik at bobilens ventilasjon fungerer.
- Ikke måk snø opp rundt bobilen og sørg for at takluke og takventiler ikke er gjensnødd. Da er det fare for at sikkerhetsventilasjonen hindres.

Under vintercampingen

- Kontroller følgende når bobilen er kald:
 - at strømledningen er tilkopleet.
 - at sikringen for 230 V i elstolpen er OK.
 - bobilens automatsikring for sentralvarmeren.
 - at naboene har strøm.
 - at nivået er riktig i ekspansjonsbeholderen.
- Hvis kjøleskapet ikke blir kaldt – start det med gass i stedet for med 230 V.
- Fyll på vann og påse at alle kraner og avtappingsventiler er stengt før ferskvannsystemet fylles opp.
- Kontroller at skorsteinen er fri for snø og is. Bruk skorsteinsforlenger ved vintercamping (kun modeller med takmontert skorstein).
- Påse at den faste sikkerhetsventilasjonen ikke blokkeres av snø eller annet.

Etter vintercampingen

- Tøm vannsystem og gråvannstank. Se separate instruksjoner. La alle kraner stå i ÅPEN stilling (midt mellom varmt og kaldt).
- Tøm slanger, kraner, varmtvannsbereder og spylevann i klosett. Vær nøye med å kontrollere at vannkraner og dusjslange er tømt.
- Avmonter eventuell vannrenser (tilvalg).
- Tøm toalettets avfallstank.
- Ta ut frostfølsomme matvarer og personlige ting som kan skades av kulde.
- Kontroller at elpatron, termostat og sirkulasjonspumpe er riktig installert.
- Kontroller at alle takluker er lukket.

HVA DU MÅ TENKE PÅ VED FYLLING AV DRIVSTOFF

- Påse at alle gassapparater er slått av. Det er forbudt å kjøre inn på bensinstasjoner med tent gassflamme. Fare for brann.
- Fyll drivstoff til pumpen automatisk slår seg av. Ytterligere påfylling kan føre til at drivstoff renner ut gjennom lufteventil og overfyllingsvern.



Det er forbudt å kjøre inn på bensinstasjoner med tente gassapparater.

HOVEDSTRØMBRYTER

Bodelens 12 V-system har en hovedstrømbryter med nøkkel.

Slå av hovedstrømbryteren når bobilen ikke brukes.



BETJENINGSPANELET

Betjeningspanelets funksjoner er beskrevet i kapittel 4 «Beskrivelse».

Elsystem
(Standby)
ON-OFF

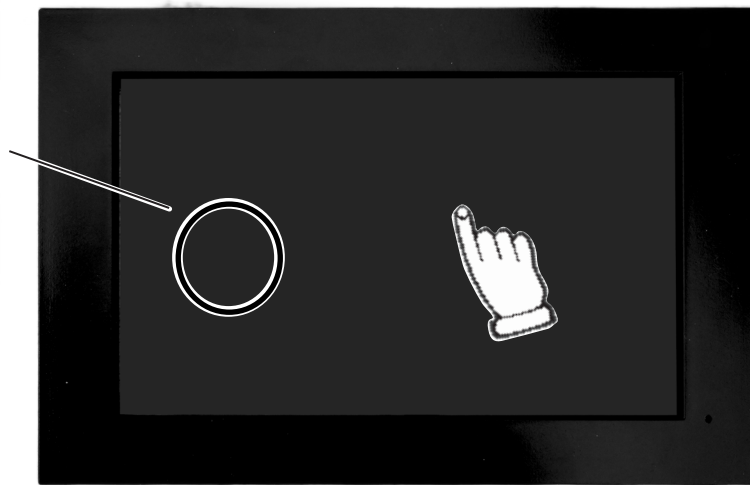

BETJENE STIGBRETTET

Gjelder kun modeller som er utstyrt med utfellbart stigbrett.

Betjen stigbrettet med bryteren innenfor døren.

Stigbrettet skal bare brukes i helt utfelt stilling.

Fell inn stigbrettet med bryteren før avreise. Kontroller at stigbrettet er helt innfelt og trafiksikkert.

Stigbrettet er koplet slik at det automatisk felles inn når bobilens motor starter. Det innebærer også at stigbrettet et sperret i innfelt stilling mens motoren går.

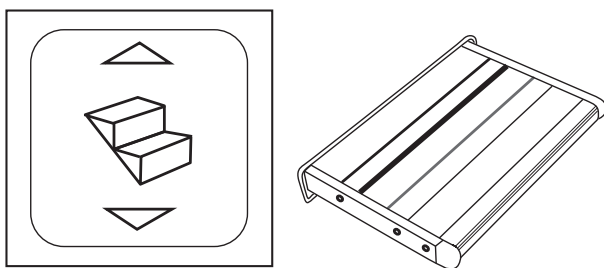

OBS!

Stigbrettet skal bare brukes i helt utfelt stilling.

Hvis stigbrettet belastes i delvis utfelt stilling, kan stigbrettets deler bli påført skade.



ADVARSEL!

Påse at stigbrettet er innfelt før kjøring.

Under kjøring skal stigbrettet være innfelt slik at det ikke oppstår fare for annen trafikk eller fotgjengere.

SETER

Bobilens seter er dreibare.

Under kjøring skal både fører sete og passasjer sete være sperret i foroverstilling.

Helintegreerte bobiler:

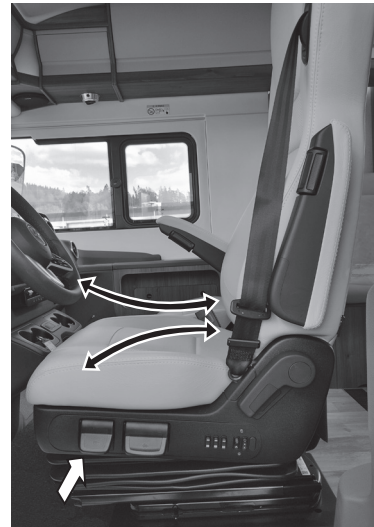

Setene har varme og kjøling som reguleres med knappene på setets ytterside.

Helintegreerte bobiler:



Noen modeller er utstyrt med elektrisk justering av seteryggen.

Sofa med slide-out-funksjon:



TILPASSE SITTEGRUPPEN FOR KJØRING

SIKKERHETSBELTE

Noen modeller har nedfellbart feste for sikkerhetsbeltet.

Under kjøring skal sikkerhetsbeltets feste være justert til kjørestilling. Markeringen viser korrekt kjørestilling ifølge (A).



Kjøring

Camping

Håndtering

Juster festet ved å trykke på knappen samtidig som du justerer festets høyde. Knappen er skjult i puten.

Sikkerhetsbeltets feste har en kraftig fjær som krever relativt stor kraft å trykke ned.



Under kjøring skal markeringen (A) være plassert i høyde med kanten (B) på stolpens ytterdel.



BORDETS PLASSERING UNDER KJØRING

Under kjøring skal bordet være plassert i transportstilling.

Noen modeller har et fast bord som kan felles ned.

Under kjøring skal bordet være felt forover og senket til nederste stilling. Se bilde.

Noen modeller har et bord som henger på veggen. Under kjøring skal bordet flyttes til transportstillingen.

Fest bordet i transportstillingen slik at det ikke utgjør en fare ved en kraftig nedbremsing eller trafikkulykke.



FEMTE BELTEPLASS

Noen modeller er utstyrt med en femte belteplass. Da er det montert et sammenleggbart sete i sofaen til høyre innenfor bodelsdøren. Ekstrasetet finnes i to utførelser.

Utførelse 1

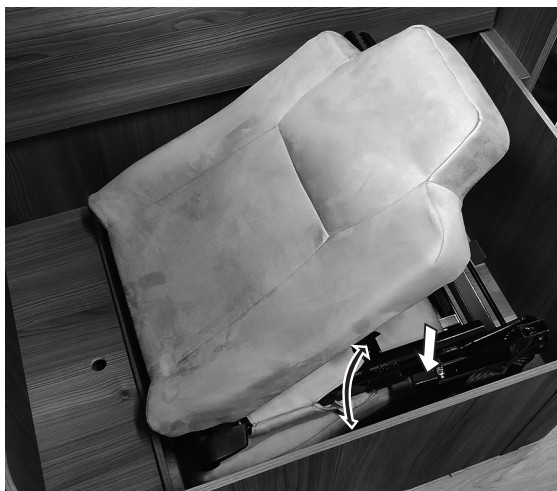

Fell opp setteputen. Kontroller at hakene er huket fast i seteryggen.



For å felle sammen setet løfter du i forkant og trykker ned setteputen i bakkant.

Utførelse 2



Løft seteryggen rett opp.

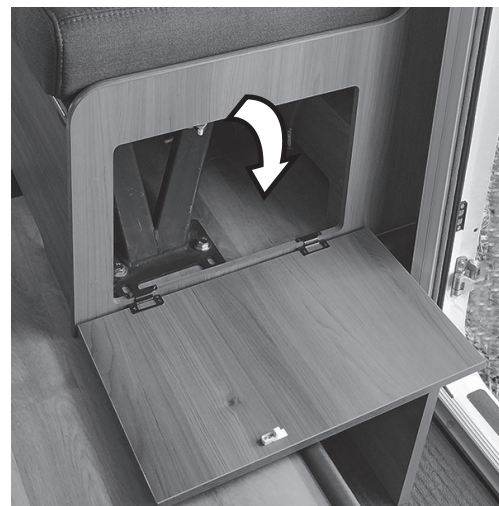

Fell ut luken. Luken brukes som fotstøtte.

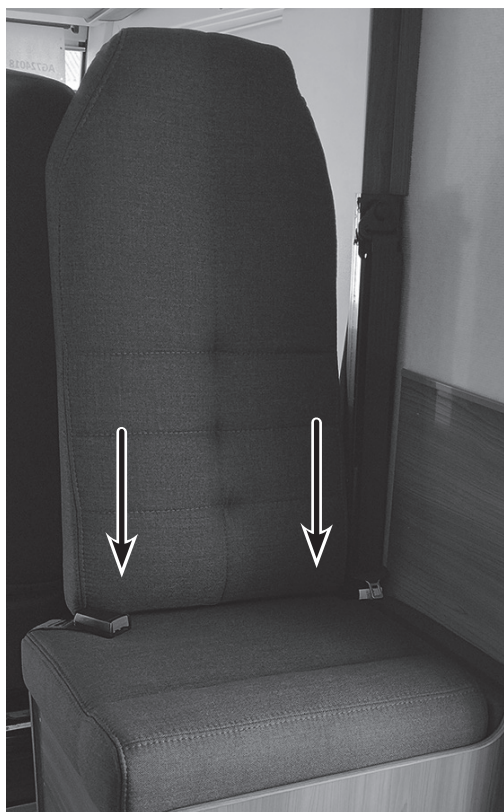

Skyv ned seteryggen i rørene.

JUSTERE BORDET

Bordplatens stilling kan justeres noen centimeter.

- Fell ned sperren.
- Juster bordplatens stilling.
- Lås bordplatens stilling ved å felle opp sperren.

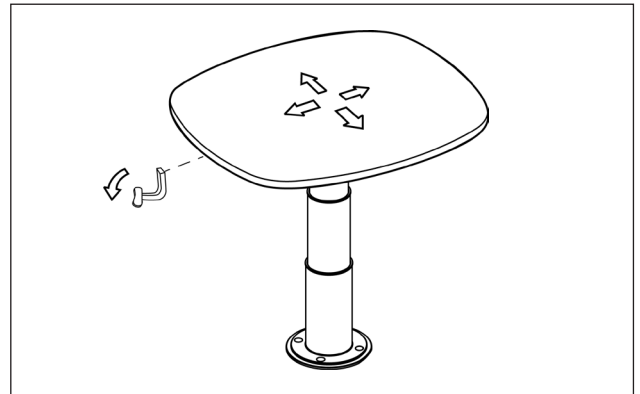

Bordet kan dreies.

- Drei bordet.

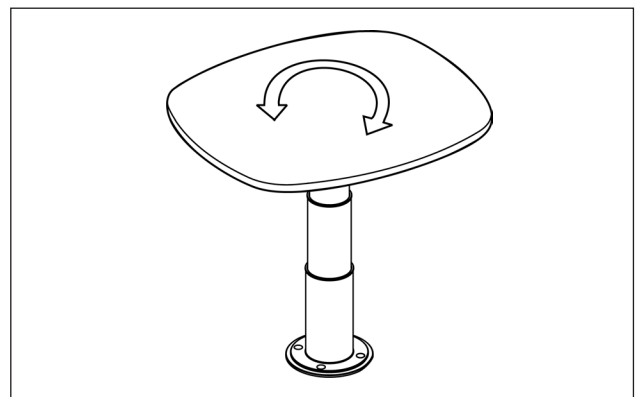

Bordets høyde kan justeres.

- Vinkle spaken.
- Press ned bordet ved å trykke rett over bordets ben.
- Lås bordets høyde med spaken. Bordets høyde kan låses på tre nivåer.

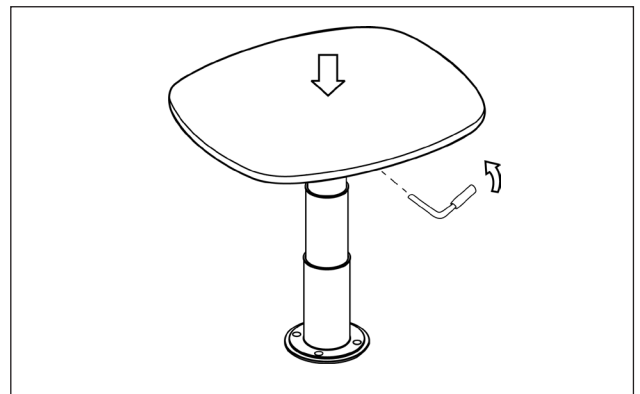

Bordet kan vippes til kjøreposisjon.

- Trekk ut den fjærbelastede pinnen.
- Vipp bordplaten til vertikal posisjon.
- Trykk ned stativet.

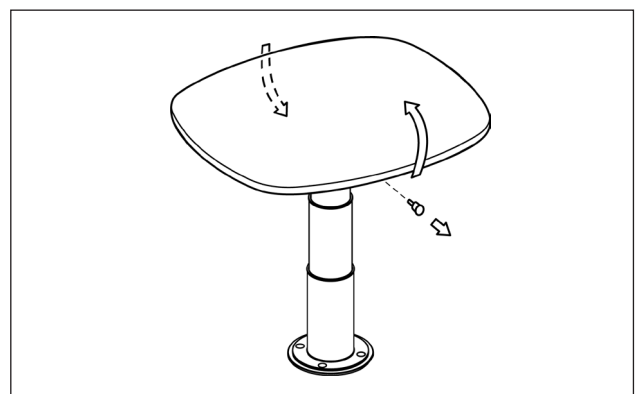

GJØRE SITTEGRUPPEN OM TIL SENG

Det finnes ulike typer sittegrupper, avhengig av bobilens planløsning.
Gjør om sittegruppen til seng i henhold til noen av beskrivelsene som følger.

SITTEGRUPPE MED UTTREKKBAR FORLENGELSE

For å gjøre sofaen om til seng kreves følgende deler i tillegg til selve sofaen:

- A Sengeplate med støtteben.
- B Sengepute.
- C Sengepute.

- 1 Senk bordet.
- 2 Trekk ut sofaens forlengelse.
- 3 Legg sengeplaten (A) slik at den hviler på sofaens forlengelse og på støttebena.
- 4 Plasser putene som vist på figurene nedenfor.

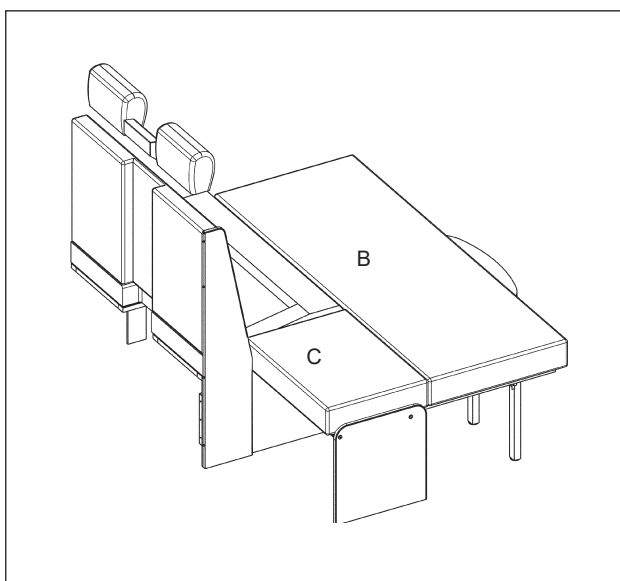
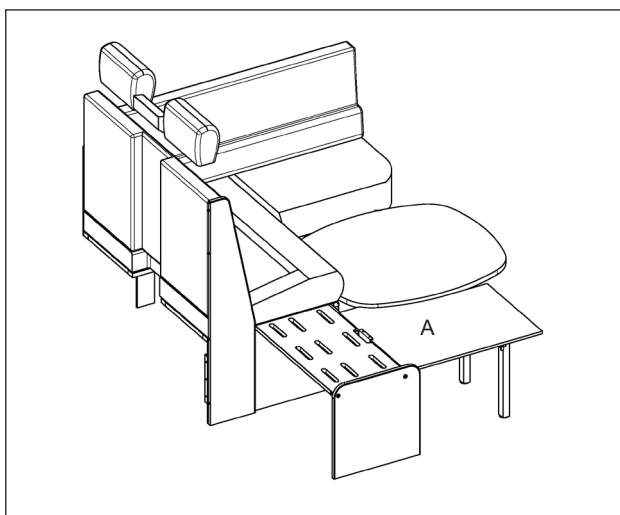
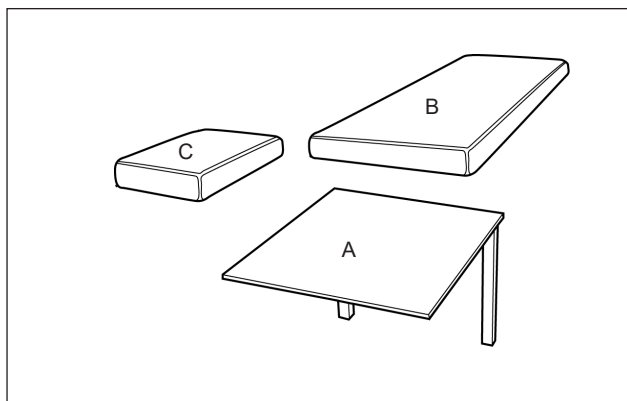
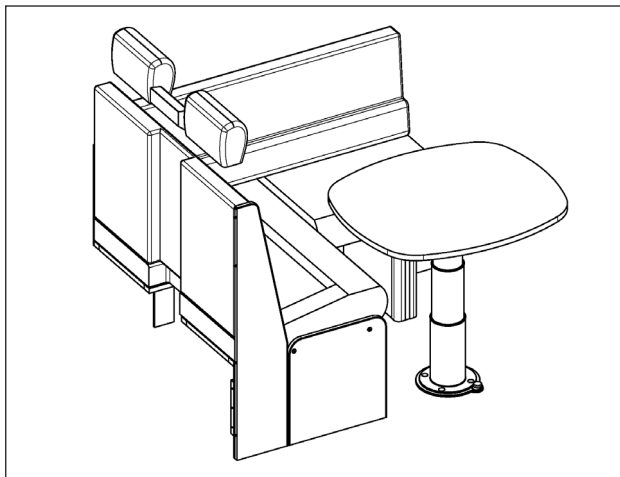

SITTEGRUPPE MED UTTREKKBAR FORLENGELSE OG SIDESOFA

For å kunne gjøre om sittegruppen til seng trengs følgende deler i tillegg til de eksisterende sofaene:

- B Sengepute
- C Sengepute
- S Støtteben

- 1 Senk og juster bordet slik at det hviler mot sofakanten.
- 2 Plasser sengeplaten (A) mellom sitteplassen og bordet. Monter støttebena (S) slik at sengeplaten hviler mot dem.
Antallet støtteben kan variere for ulike modeller.
Under kjøring oppbevares sengeplaten (A) ved sideplassens ryggene.
- 3 Trekk ut sofaens forlengelse.
- 4 Gjør om putene til seng i henhold til figuren.

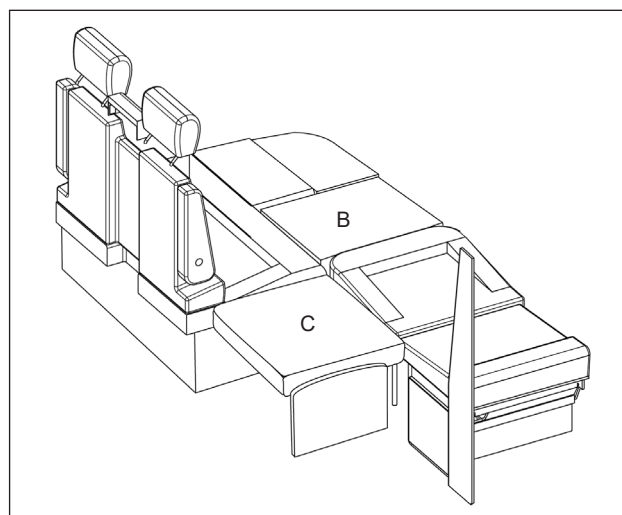
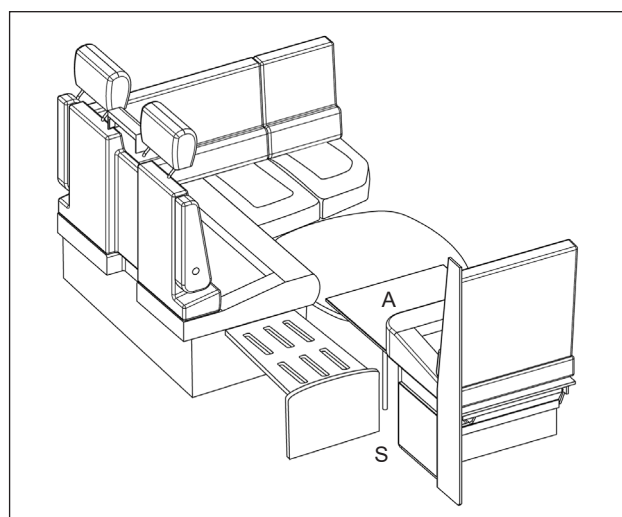
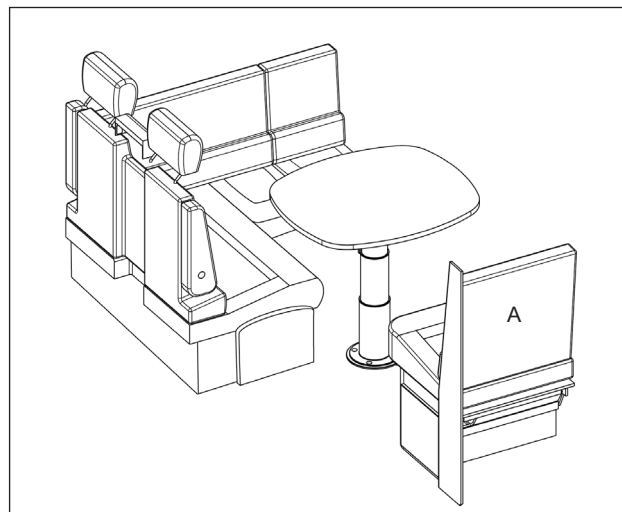
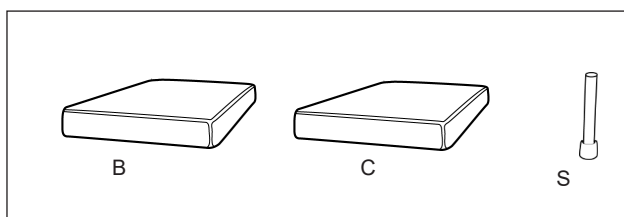

SITTEGRUPPE MED SIDESOFA OG ÉN SENGEPUTE

For å kunne gjøre om sittegruppen til seng trengs følgende deler i tillegg til de eksisterende sofaene:

- B Sengepute
- S Støtteben

- 1 Senk og juster bordet slik at det hviler mot sovakanten.
- 2 Plasser sengeplaten (A) mellom sitteplassen og bordet. Monter støttebena (S) slik at sengeplaten hviler mot dem.
Antallet støttebena kan variere for ulike modeller.
Under kjøring oppbevares sengeplaten (A) ved sideplassens ryggene.
- 3 Gjør om putene til seng i henhold til figuren.

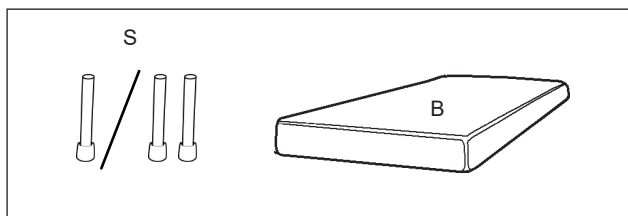
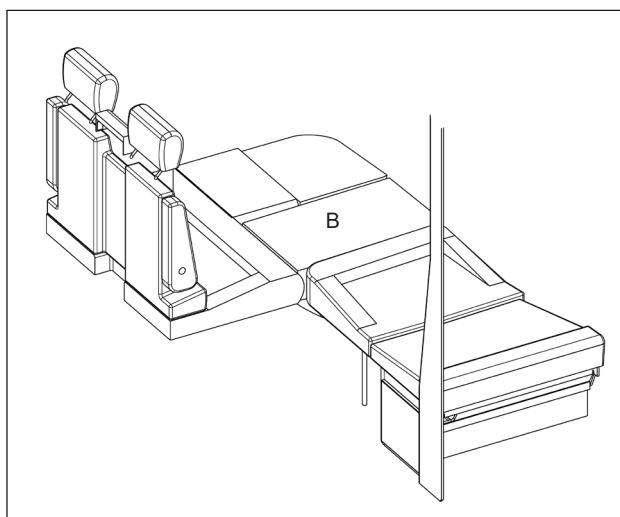
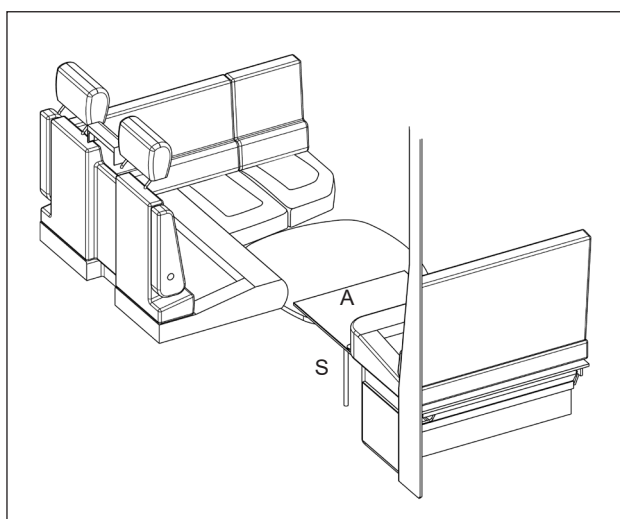
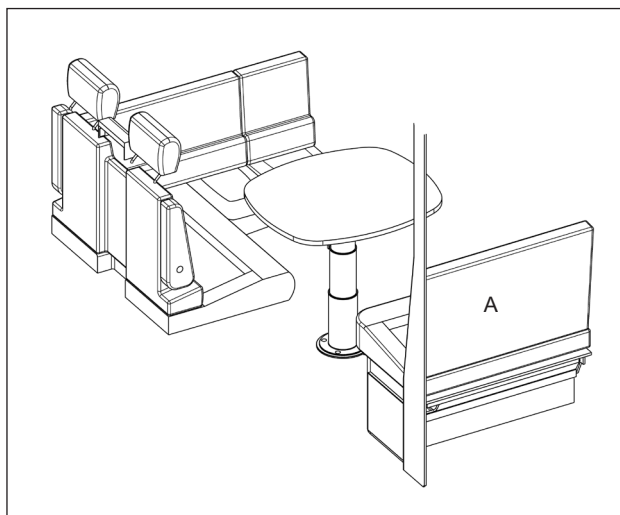

SITTEGRUPPE MED SIDESOFA OG TO SENGEPUTER

For å kunne gjøre om sittegruppen til seng trengs følgende deler i tillegg til de eksisterende sofaene:

- B Sengepute
- C Sengepute
- S Støtteben

- 1 Senk og juster bordet slik at det hviler mot sofakanten.
- 2 Plasser sengeplaten (A) mellom sitteplassen og bordet. Monter støttebena (S) slik at sengeplaten hviler mot dem.
Antallet støtteben kan variere for ulike modeller.
Under kjøring oppbevares sengeplaten (A) ved sideplassens rygglene.
- 3 Gjør om putene til seng i henhold til figuren.

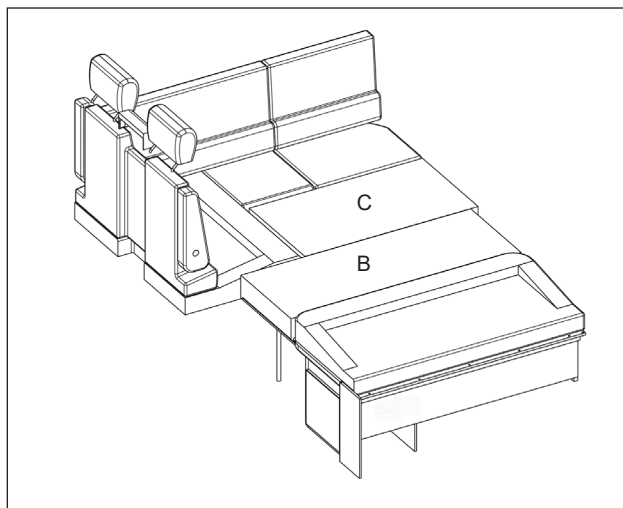
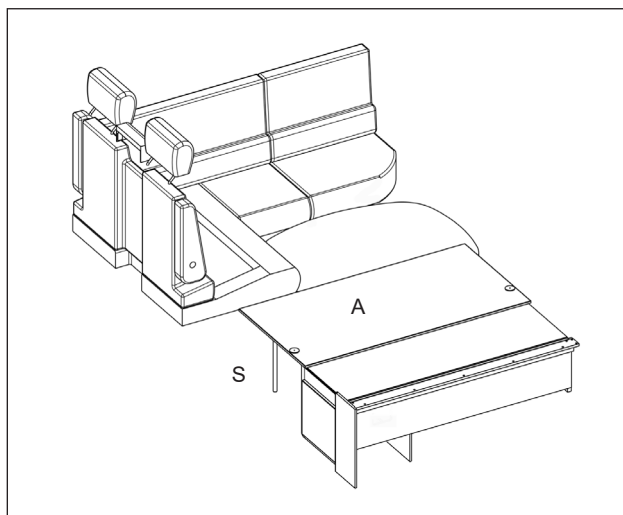
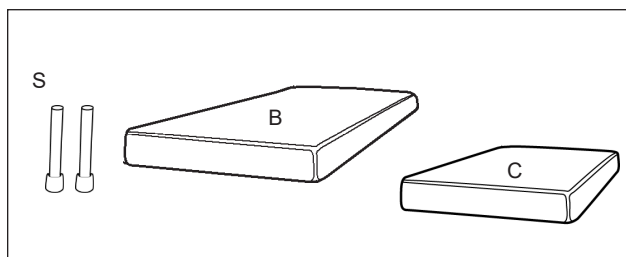
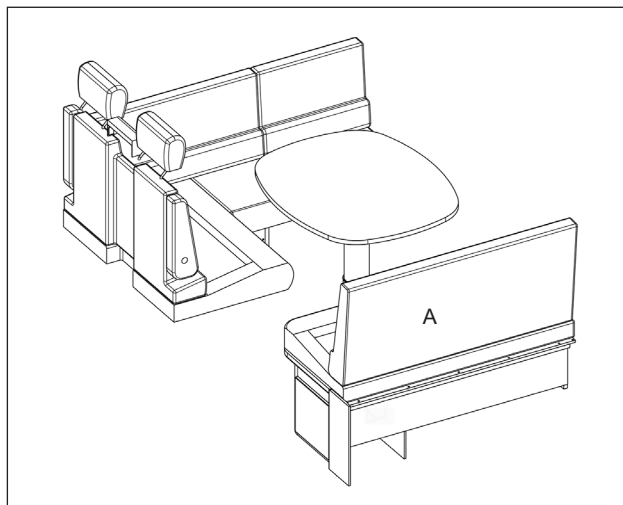

SITTEGRUPPE MED SIDESOFA OG TRE SENGEPUTER

For å kunne gjøre om sittegruppen til seng trengs følgende deler i tillegg til de eksisterende sofaene:

- B Sengepute
- C Sengepute
- D Sengepute
- S Støtteben

- 1 Senk og juster bordet slik at det hviler mot sofakanten.
- 2 Plasser sengeplaten (A) mellom sitteplassen og bordet. Monter støttebena (S) slik at sengeplaten hviler mot dem. Antallet støtteben kan variere for ulike modeller. Under kjøring oppbevares sengeplaten (A) ved sideplassens ryggene.
- 3 Gjør om putene til seng i henhold til figuren.

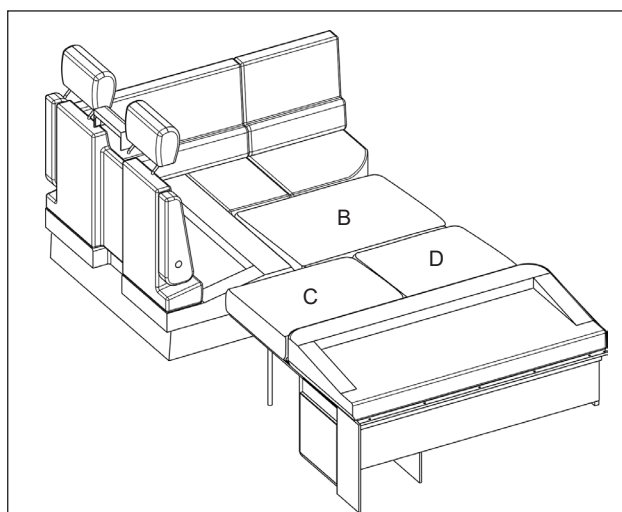
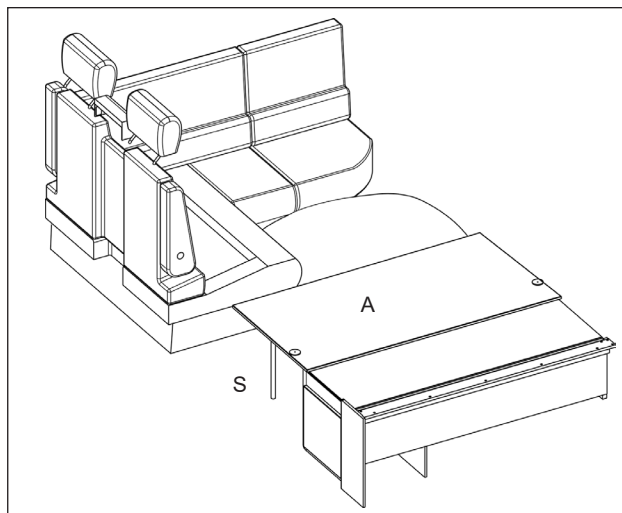
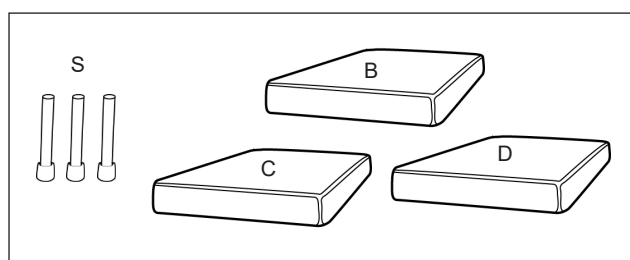
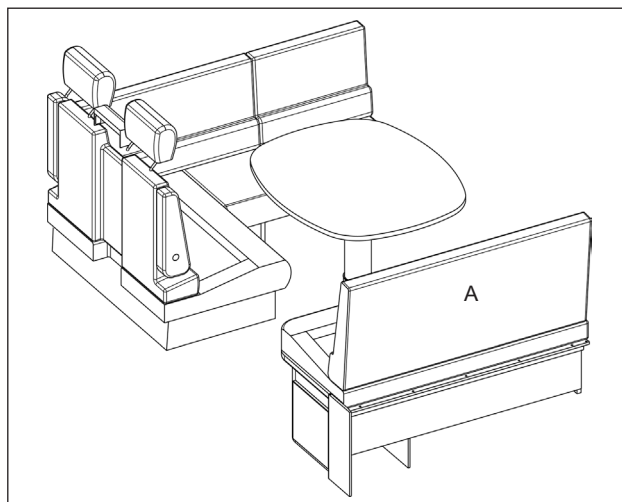

LASTING

GENERELT

Unngå overlast. Påse at bobilens totalvekt ikke overskrides.

PLOSSERING AV LAST

Lasten skal være riktig fordelt:

- Lavt tyngdepunkt.
Lett last i overskap. Tung last nær gulvet.
- Jevnt fordelt mellom høyre og venstre side i bobilen.
- Hensiktsmessig fordelt slik at tillatt aksellast ikke overskrides for den aktuelle akselen. Tillatt aksellast er angitt på et skilt i motorrommet.

Ingen løse gjenstander i bodelen som kan utgjøre en fare for passasjerene under kjøring. Lasten skal være sikret eller plassert slik at den ikke kan forskyve seg, løsne eller forårsake skade.



Håndtering

LASTEROM

Ved lasting skal man forsikre seg om at lukens ramme ikke overbelastes eller risikerer å bli deformert. Sørg for at belastningen kommer mot gulvet i lasterommet (ikke mot lukens ramme).

Sikre lasten før kjøring.

Obs!

Fare for skade på lukens ramme.
Unngå å overbelaste lukens ramme.



GASSYSTEM

SKIFTE AV GASSFLASKE

Slik skifter du gassflaske:

- 1 Slå av alle gassapparater i bobilen.
- 2 Steng gassflaskens hovedkran.
- 3 Skru løs gassslagen fra gassflasken.
Koplingen er venstregjengret og løses med urviserne. Noen modeller har en slangebruddsventil montert mellom gassslange og gassflaske. La slangebruddsventilen sitte på gassslagen.
- 4 Skift gassflaske.
Spenn fast den nye gassflasken.

Husk å fjerne sensoren for gassnivå fra den tomme gassflasken (gjelder bare kjøretøy med Smart Level). Monter sensoren på den fulle gassflasken. Nivået kan bare måles i gassflasker av metall.

- 5 Skru fast gassslagen (slangebruddsventilen) på den nye gassflasken.
- 6 Åpne gassflaskens hovedkran.
- 7 Bare modeller med slangebruddsventil: Åpne slangebruddsventilen ved å trykke inn knappen i noen sekunder slik at gasstrykket i rørene utjevnes.
- 8 Kontroller at det ikke forekommer lekkasjer.
- 9 Slå på de gassapparatene som du vil at skal være i drift.

Etter flaskeskiftet kan det være luft i ledningene, slik at det er vanskelig å tenne f.eks. komfyrbuss. Gjenta forsøkene til gass når frem.

Utvis forsiktighet med tanke på brannfaren.

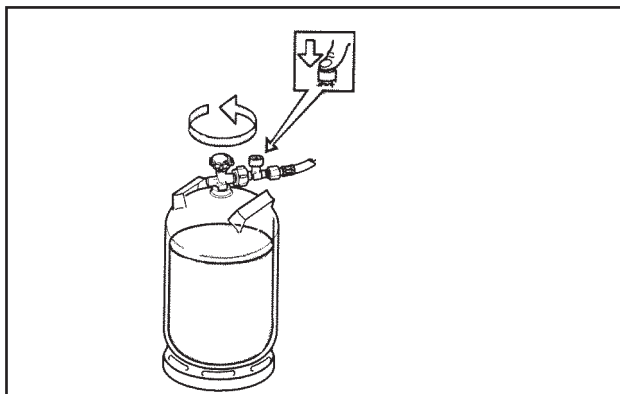

Trykk på knappen slik at slangebruddsventilen åpnes. Hvis slangebruddsventilen er stengt, kan gassapparatene ikke tennes.

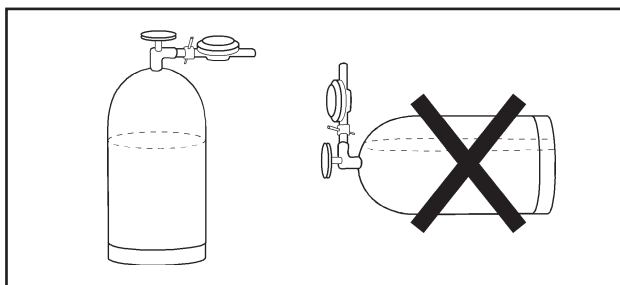

Gassflasken skal oppbevares stående.



ADVARSEL!

Fare for brannfarlig gass.

Sørg for at det ikke finnes åpen ild, glør eller varme gjenstander som kan antenne gassen ved skifte av gassflaske.

BRUKE LEKKASJEINDIKATOR

Noen modeller er utstyrt med lekkasjeindikator.

Kontroller gasssystemets tetthet på følgende måte:

- 1 Slå av gassapparatene (komfyr, sentralvarmer, kjøleskap) og vent til tennsikringene har kjølnet.
- 2 Åpne alle ventiler i bobilen.
Åpne også komfyrens betjeningsventiler.
- 3 Trykk ned lekkasjeindikatorens bryter.
- 4 Kontroller om gassen bobler gjennom væsken i glasskoppene. Du skal ikke se noen bobler i væsken i løpet av minst 10 sekunder. Kontroller gjerne i et minutt.

Hvis du ser bobler til tross for at alle gassapparater er slått av, innebærer det at gasssystemet lekker gass. Steng umiddelbart hovedkranen på gassflasken og oppsøk snarest mulig nærmeste KABE-serviceverksted for å få utbedret lekkasjen.

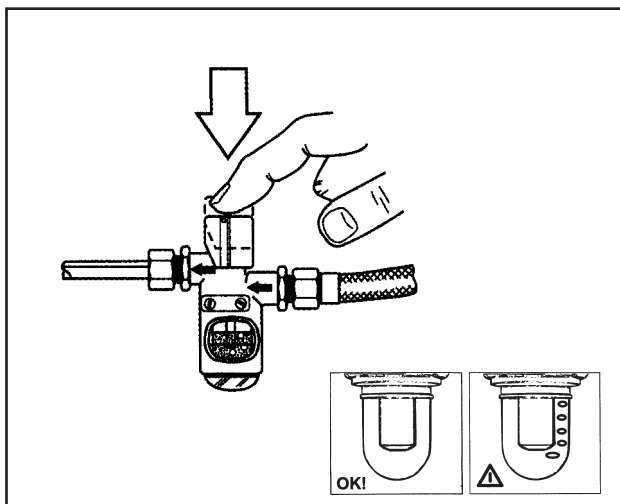

KJØLESKAP

Kjøleskapet drives med gass eller 230 V strøm. Under kjøring kan kjøleskapet også drives med 12 V fra bilen.

Noen bobiler er utstyrt med kompressordrevet kjøleskap. Disse kjøleskapene drives kun av 12 V.

Innstillingene gjøres på kjøleskapets kontrollpanel.

Rengjør kylskåpet före användning. Første gang kjøleskapet brukes, kan du kjenne en viss lukt. Den forsvinner etter noen timer. Luft rommet godt.

Kjøleskapet når driftstemperatur etter noen timer.

Se også kjøleskapprodusentens bruks- og vedlikeholdsanvisning.

GENERELT OM KJØLESKAPET

Det finnes to forskjellige typer kjøleskap.

- Absorpsjonskjøleskap
- Kompressorkjøleskap



Automatisk valg

Vid automatisk valg av energikilde benytter kjøleskapet den beste tilgjengelige energikilden. Det innebærer at kjøleskapet i første omgang drives elektrisk med 230 V. Hvis bobilen ikke er koplet til 230 V, går kjøleskapet over til gassdrift. Under kjøring drives kjøleskapet med 12 V.

Kjøleskap med automatisk energivalg (AES) velger 12V-drift under kjøring.

Ved rastepauser eller stopp velger kjøleskapet automatisk en annen driftsmodus. Kjøleskapet har en forsinkelse på ca. 15 minutter før gassdrift starter. Formålet med den er at man skal kunne fylle drivstoff på bilen før gassdriften starter. Ved lengre stopp på en bensinstasjon må man slå av av kjøleskapets gassdrift manuelt.

OBS!

Når kjøleskapet drives med gass under kjøring, skal alle tiltak iverksettes som er foreskrevet i lovverket i det aktuelle landet.

Gassdrift under kjøring er forbudt i noen land.

Gassdrift er alltid forbudt på og i nærheten av bensinstasjoner!

Se produsentens bruksanvisning for fullstendige instruksjoner om bruk og vedlikehold.



Elektrisk drift 230 V

- 1 Sørg for at bobilen er koplet til 230 V.
- 2 Sørg for at kjøleskapet er i drift med knappen ON-OFF.
- 3 Velg driftsmodus på betjeningspanelet. 230 V eller automatisk valg.
- 4 Juster kjøleskapets effekt ved behov.

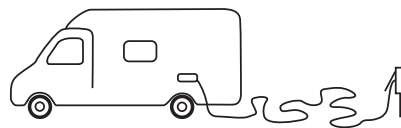

Gassdrift

- 1 Åpne ventilen på gassflasken.
- 2 Åpne avstengningsventilen til gasstilførselen.
- 3 Sørg for at kjøleskapet er i drift med knappen ON-OFF.
- 4 Velg driftsmodus på betjeningspanelet. Gass eller automatisk valg.
- 5 Juster kjøleskapets effekt ved behov.

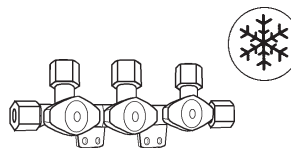

Elektrisk drift 12 V

12 V-drift kan bare benyttes under kjøring.
(Kompressorkjøleskapet drives alltid av 12V)

- 1 Sørg for at kjøleskapet er i drift med knappen ON-OFF.
- 2 Velg driftsmodus på betjeningspanelet. 12V eller automatisk valg.
- 3 Juster kjøleskapets effekt ved behov.



Slå av kjøleskapet

Slå av kjøleskapet i henhold til kjøleskapets bruksanvisning.

Sørg for at kjøleskapets gassventil er stengt.

Når kjøleskapet er slått av, skal kjøleskapdøren stå åpen for å forhindre at det dannes mugg inni skapet.

Hvis kjøleskapet ikke skal brukes på en stund:

- Tøm kjøleskapet. Avrim og rengjør kjøleskapet.
- Monter vinterlukene på ventilasjonsgitrene.

GASSKOMFYR

KABE Travelmaster er utstyrt med ulike typer komfyrer i ulike modeller. Denne instruksjonsboken inneholder instruksjoner for respektive modell. Les aktuelle instruksjoner.

Gasskomfyrene er utstyrt med en tennsikring som automatisk stenger av gassen hvis blusset slukner, f.eks. som følge av at maten koker over.

Før gasskomfyrene kan brukes, skal følgende gassventiler åpnes.

- gassflaskens hovedkran.
- komfyrens gassventil som er plassert i et skap i tilknytning til komfyren.

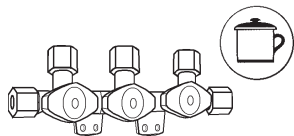

BRUK GASSKOMFYREN

- 1 Fell opp komfyrens glasslokk og eventuell flammebeskyttelse.
Glasslokket skal være åpent så lenge komfyren er varm.
Hele tennøyeblikket skal kunne ses ovenfra og må ikke skjules av kokekar eller annet.
- 2 Vri brennerens bryter til symbolet for stor flamme.
- 3 Trykk inn brennerens bryter og tenn blusset ved å trykke på tennknappen. Slipp tennknappen etter at gassblusset er tent.
- 4 Hold bryteren inne i ca. 10 sekunder, til tennsikringen har blitt varm.
- 5 Plasser kokekaret midt over brenneren.
Bruk ikke større kokekar enn risten (fare for at komfyrens kant blir for varm).
La ikke flammen slikke opp langs siden av kokekaret.
Kokekar med bulket eller deformert bunn skal ikke brukes.

SLÅ AV GASSKOMFYR

- 1 Vri brennerens bryter til avslått stilling slik at blusset slukner.
- 2 La komfyrens glasslokk stå åpent til brennerne har kjølnet.
- 3 Steng komfyrens gassventil som er plassert i skapet under komfyren.



ADVARSEL!

Fare for personskade!

Gasskomfyrens deler er varme under og etter bruk. Utvis forsiktighet for å unngå brannskader.

Ved matlaging med gassbluss på komfyr, i stekeovn eller grill er det viktig med ekstra ventilasjon. Åpne et vindu for å sikre tilstrekkelig ventilasjon.

Gasskomfyren skal ikke brukes til oppvarming av bobilen.

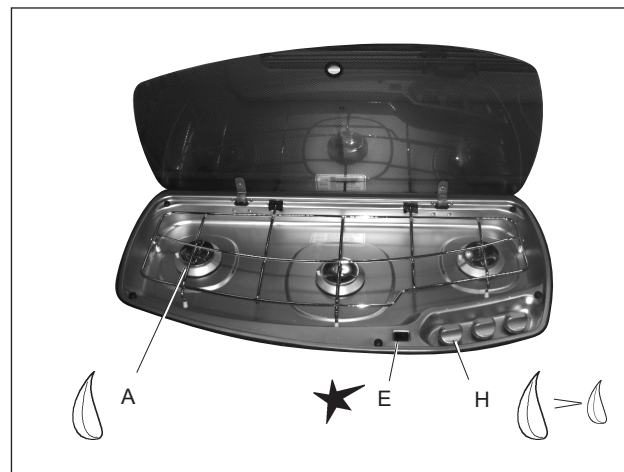

Gasskomfyren.

- A Brenner
- E Tennknapp
- H Gassbryter for komfyrens brenner

OBS!

Glasslokket må ikke lukkes så lenge noen av brennerne er tent eller varme.

Merk

Se også produsentens bruks- og vedlikeholdsanvisninger som følger med gasskomfyren.

LADE USB-ENHETER

Bobilen har flere ladekontakter.

Du kan velge å lade enhetene dine på flere forskjellige måter.

Ulike ladealternativer:

- USB-C integrert i lampe (maks. 18 W)
- USB-A / USB-C kombinert kontakt (maks. 18 W)
- Trådløs ladeplate med Qi-standard (maks. 10 W)

USB-kontaktene er beregnet på lading (ikke kommunikasjon).



VARMESYSTEM



Sentralvarmerens betjeningspanel.

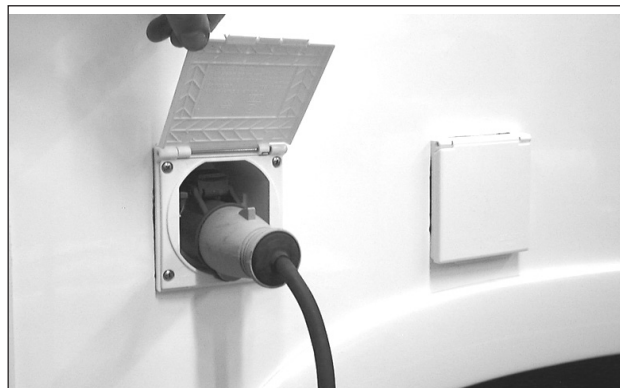

Start det avslåtte varmesystemet ved å trykke på «PÅ-ÅV»-knappen.



Sørg for at følgende innstillinger er korrekt angitt:

- A Oppvarming med gassdrift.
- B Oppvarming med 230 V eldrift.
- C Innstilling av ønsket temperatur.

Anvisninger finnes i egne avsnitt.

Den separate bruksanvisningen som følger med vognen inneholder mer utførlige opplysninger om sentralvarmeren.

ADVARSEL!



Fare for personskader.

Benytt en strømledning som er godkjent for utendørsbruk.

Plasser ledningen slik at den ikke kan bli skadet. Ledningen skal skiftes hvis den er skadet.

1 Kople bobilen til strømnettet på 230 V.

2 Velg effektstilling for eldrift:

OFF	= Avslått
1kW	= 1050 W (krever 5 A strømsikring).
2kW	= 2100 W (krever 10 A strømsikring).
3kW	= 3150 W (krever 16 A strømsikring).

3 Kontroller at termostaten er stilt på ønsket romtemperatur.

Merk

Hvis både eldrift og gassdrift er valgt på betjeningspanelet, så er eldrift prioritert. Da vil gassdrift starte hvis termostaten registrerer at temperaturen er lavere enn innstilt verdi.

OPPVARMING MED GASSDRIFT

Gulvvarmesystem AGS II

I mange modeller av KABE bobil er gulvvarmen integrert i bobilens øvrige varmesystem. Det innebærer at gulvvarmetemperaturen automatisk følger det øvrige varmesystemet. Temperaturen på gulvvarmen reguleres med romtemperaturen.

Dette er en velprøvd teknikk som gir behagelig gulvvarme uten av man behøver å stille inn gulvvarmen separat.

Oppvarming av bodelen under kjøring

Noen modeller er utstyrt med varmeveksler som overfører varme mellom bildelens og bodelens varmesystem.

En bobil med varmeveksler kan under kjøring tilføre bodelens varmesystem varme fra bilens motor på denne måten:

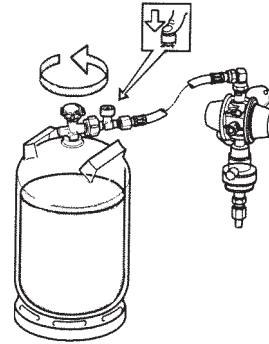

- 1 Åpne hovedkranen på gassflasken.
- 2 Åpne gassventilen til sentralvarmeren.

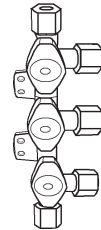

- 3 Trykk på gassdrift ON.



- 1 Start bodelens sirkulasjonspumpe ved å starte varmesystemet på sentralvarmerens betjeningspanel (A).
- 2 Kontroller at termostaten er stilt på ønsket romtemperatur (B).
- 3 Hvis oppvarming bare skal foregå via varmeveksleren fra bilens motor, skal oppvarming fra sentralvarmeren slås av (gassdrift off) (C).

SKJERMBILDET "HOVEDMENY"

SKJERMBILD "HUVUDMENY"

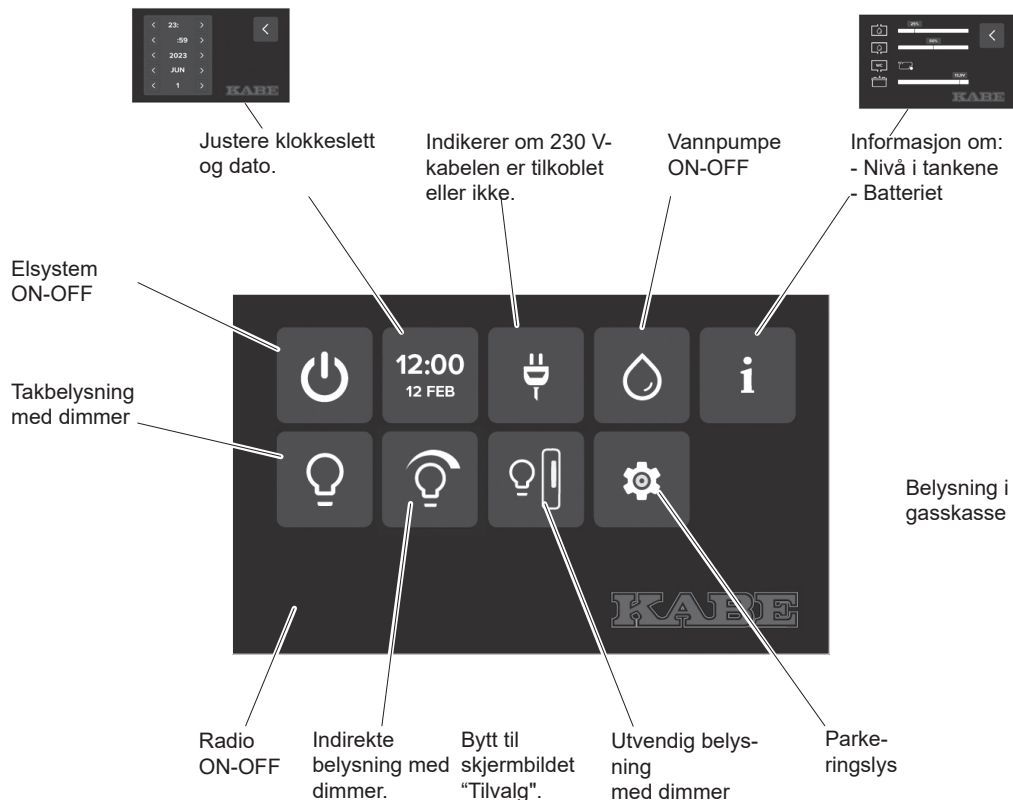

SKJERMBILDET "INFORMASJON"

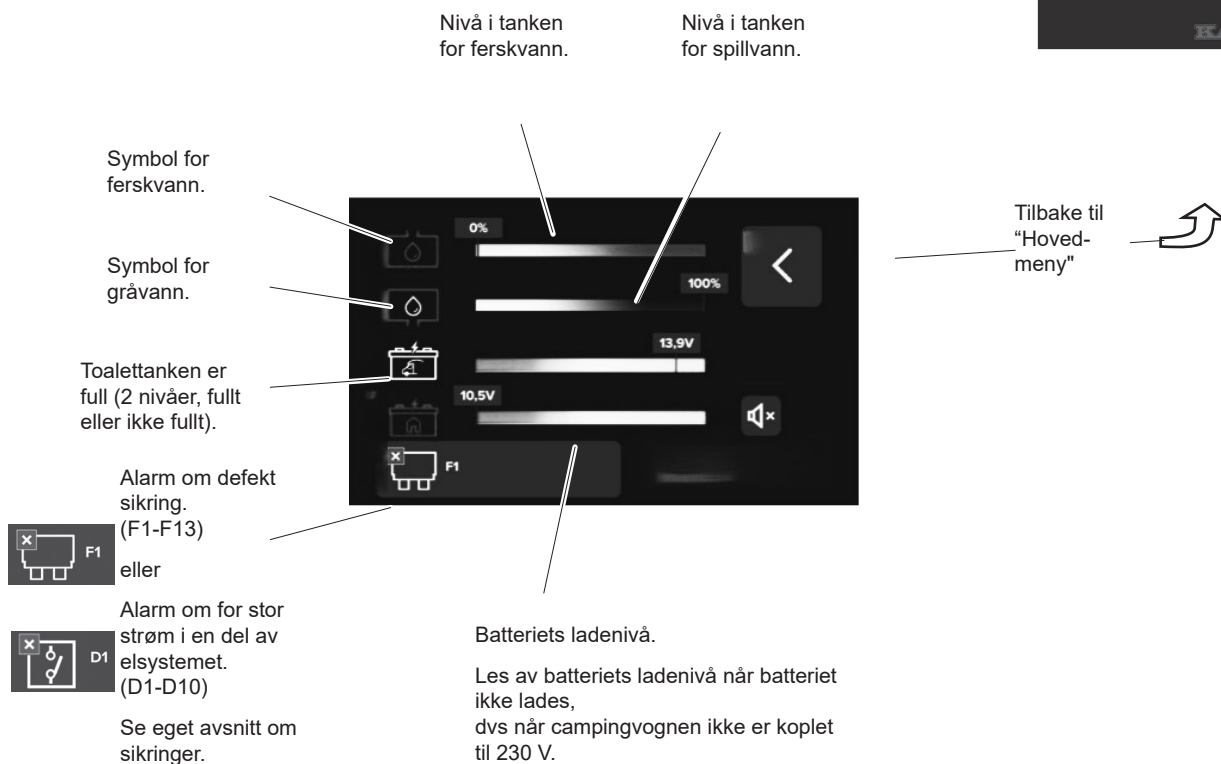
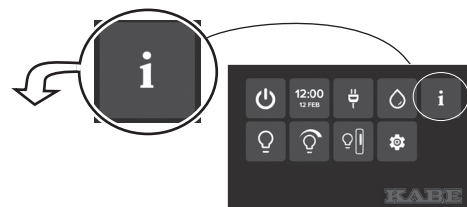

SKJERMBILDET "INNSTILLINGER TID"

Justere betjeningspanelets klokke og kalender.

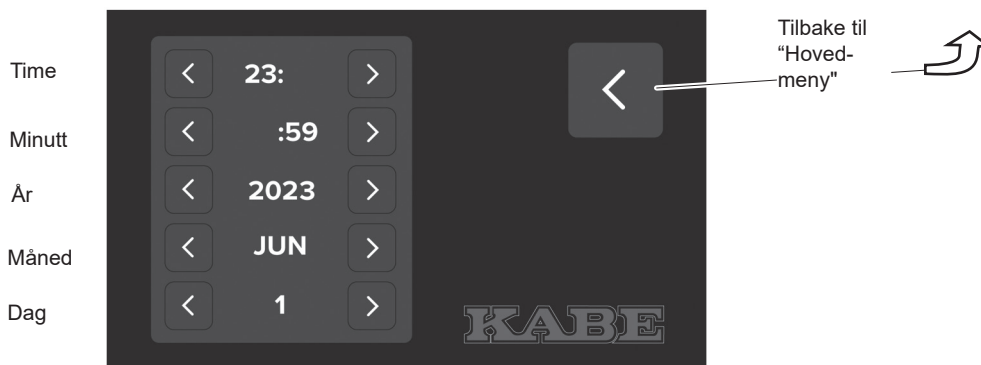

Håndtering

SKJERMBILDET "TILVALG"

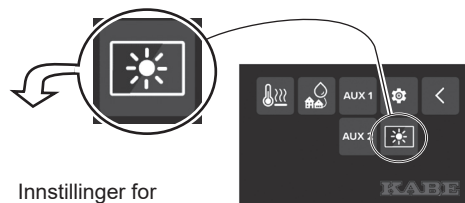

Gulvvarme ON-OFF
(bare visse modeller.)

Cityvann ON-OFF
(Tilleggsutstyr)

Mulighet til å styre
ekstra tilvalg.
(On/Off + Dimmer)

Innstillinger for
dette skjermbildet.

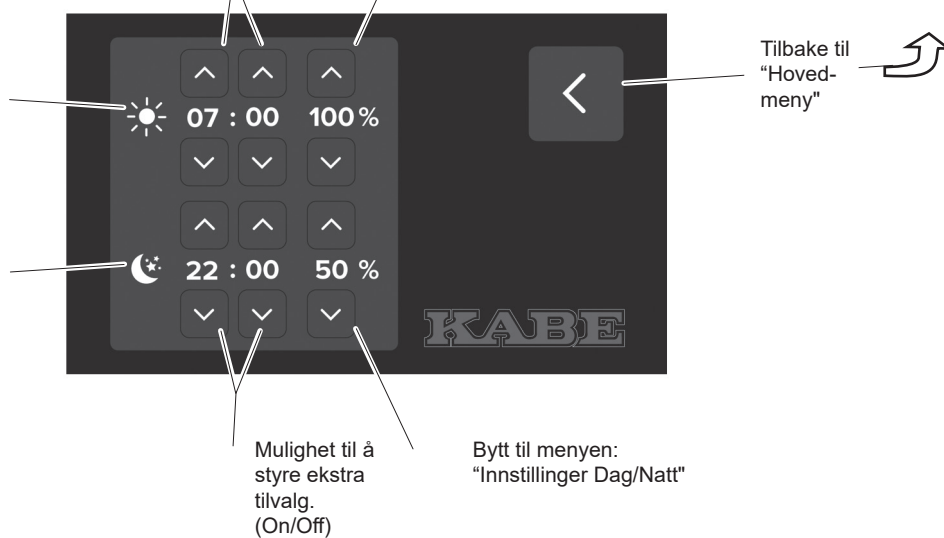



SLÅR AV BETJENINGSPANELET

Slår av betjeningspanelet og elsystemet.

Alle 12 V-funksjoner slås av. Kjøleskapet og sentralvarmeren fungerer selv om man slår av betjeningspanelet.



KLOKKE OG KALENDER

Viser tid og dato.

Trykk for å åpne skjermbildet "Innstilling Tid".



230 V

Indikerer om 230 V er koplet til campingvognen.



VANNPUMPE

Symbolet må være aktivert (ON) for at pumpen skal starte når man åpner en vannkran.

I avslått stilling er strømmen til vannpumpen brutt. Det pumpes ikke vann til vannkranen.

Under kjøring, og når man forlater campingvognen, bør funksjonen være avslått.



SKJERMBILDET "INFORMASJON"

Trykk for å åpne skjermbildet "Informasjon".

Viser aktuell informasjon om:

- Nivå i tanken for ferskvann.
- Nivå i tanken for gråvann.
- Om toalettanken er full eller ikke.
- Batteriets spenning.



TAKBELYSNING

Slår på belysningen over spisebord og sittegruppe.

Reguler lysstyrken ved å holde fingeren på bildet (dimmer).



INDIREKTE BELYSNING

Slår på indirekte belysning og lamper i vinduene ved sittegruppen.

Reguler lysstyrken ved å holde fingeren på bildet (dimmer).



UTVENDIG BELYSNING

Slår på den utvendige belysningen ved døren.

Reguler lysstyrken ved å holde fingeren på bildet (dimmer).



SKJERMBILDET "INNSTILLINGER DAG/NATT"

Trykk for å bytte til skjermbildet "Innstillinger Dag/Natt".

Bakgrunnsbelysningen veksler mellom sterkere dagbelysning og svakere nattbelysning. Både lysstyrke og klokkeslett for dag- og nattbelysning kan justeres.

VANN-/AVLØPSSYSTEM

PÅFYLLING AV FERSKVANN

Les av nivået i ferskvannstanken (A).

Spyl gjennom vannsystem og varmtvannsbereder:

- hvis vannforbruket har vært lavt (ikke ferskt vann).
- hvis systemet har stått tomt en tid (langtidslagring).

Se også avsnittet "Tømme vannsystemet".

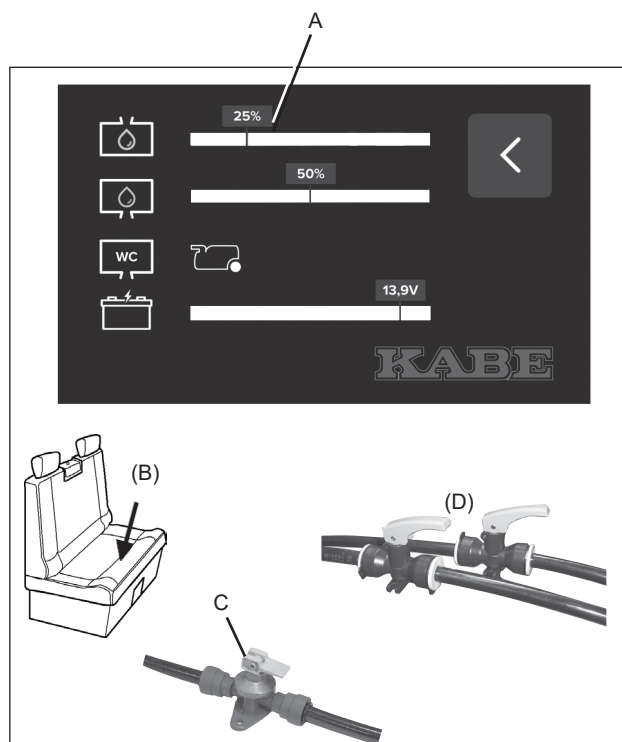

Sørg for at følgende utløp er stengt:

- Tømmeventilen til ferskvannstanken (B).
- Tømmeventilen (C) til varmtvannsberederen ved fyringskjelen.
- Ventilene på slangene (D).

1 Aktiver alarmen på betjeningspanelet (E).

Alarmen lyder når tanken er full.

Slå av alarmen ved å trykke på symbolet (E).

2 Åpne påfyllingsrørets lokk.
Fyll tanken med ferskvann.

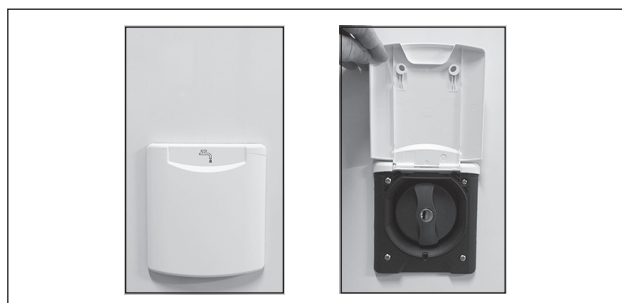

3 Start vannpumpen:

- Påse at vannpumpen er aktivert på betjeningspanelet. Symbolet for vannpumpe skal være synlig. Aktiver om nødvendig vannpumpen med knappen (V).
- Åpne en vannkran.

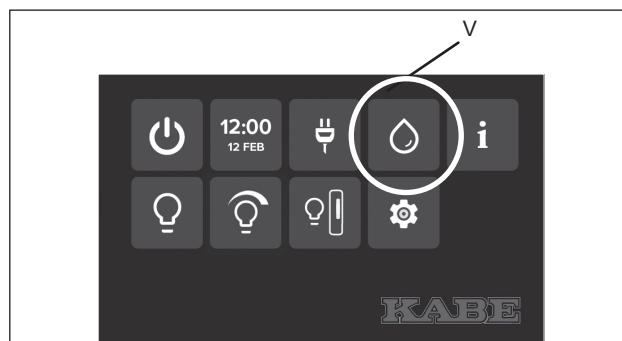

4 Hvis vannsystemet har vært tomt:

Fyll varmtvannsberederen ved å åpne en varmtvannskran til vann strømmer jevnt ut av kranens utkaster.

Luft vannsystemet ved å la vannpumpen pumpe frem vann til kjøkken, servant og dusj.

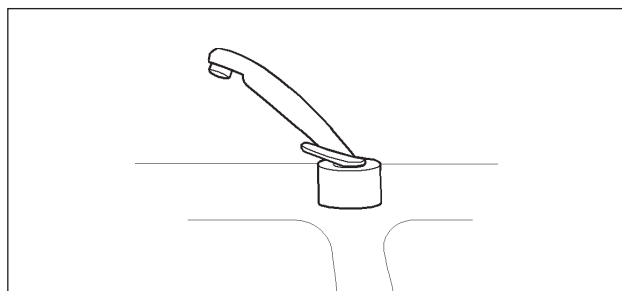

Merk

Tøm gråvannstanken i forbindelse med påfylling av ferskvann. Dermed unngår du fare for overfylling av gråvannstanken.

TØMME FERSKVANNSSYSTEMET

Tøm ferskvannssystemet:

- hvis bobilen ikke skal brukes på en stund.
- hvis bobilen står uoppvarmet (fare for isdannelse).
- hvis vannet i systemet ikke er ferskt.
- for å fornye luftputen i varmtvannsberederen.

- 1 Tøm ferskvannstanken og kaldt-/varmtvannsslanger (B).
Vannet renner ut under bobilen.
- 2 Åpne varmtvannsberederens avtappingsventil (C).
Avtappingsventilen (C) er plassert ved sentralvarmeren.
Vann fra varmtvannsberederen renner ut under bobilen.
- 3 (Bare visse modeller.)
Åpne avtappingskranene for kaldt- og varmtvannsslanger (D). Vann renner ut under bobilen.
- 4 Åpne alle vannkraner slik at vannpumpen starter og alt vann i slanger og i vannpumpen spyles ut.

Påse at kranen er åpen både for varmt- og kaldtvann (kranen åpen i stillingen mellom kaldt og varmt).

La vannpumpen pumpe til det slutter å renne vann i kranene.

Legg ned dusjslangen på gulvet slik at vann som er igjen i dusjslangen renner ut.
Gjelder også dusjslange i bagasjerom. (Bare visse modeller.)

Trykk på toalettets spyleknapp slik at vannet kan renne ut av toalettets slanger og ventiler.

- 5 Slå av vannpumpen med knappen (V) på betjeningspanelet. Symbolet for pumpen slukner.

La alle vannkraner være åpne slik at luft kan suges inn i slangene ved temperaturrekslinger.

Påse at kranene er åpne både for varmt- og kaldtvann (åpen stilling mellom kaldt og varmt).

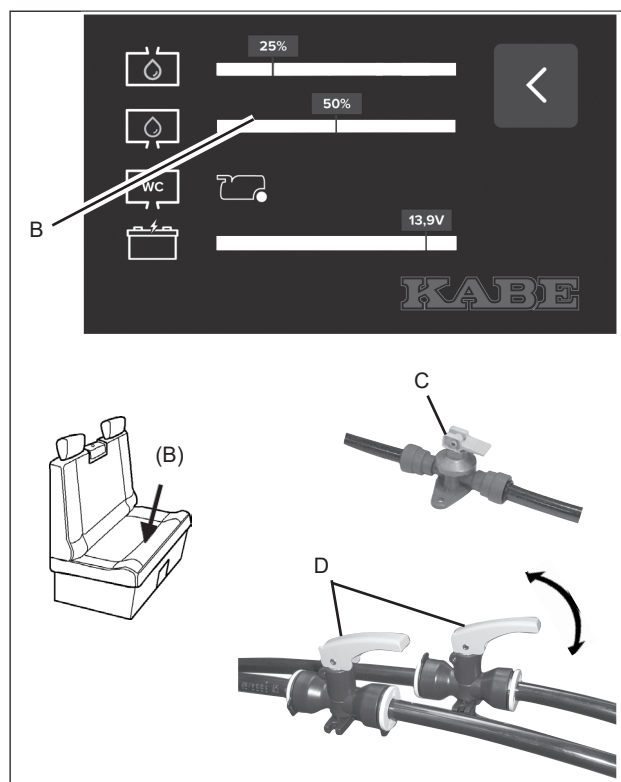

OBS!

Ved fare for isdannelse. Forsikre deg om at ferskvannssystemet er tomt.

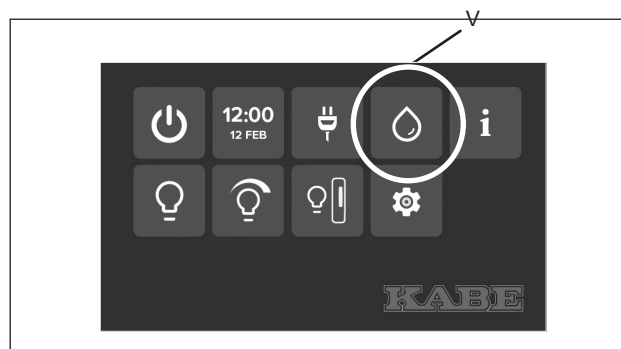
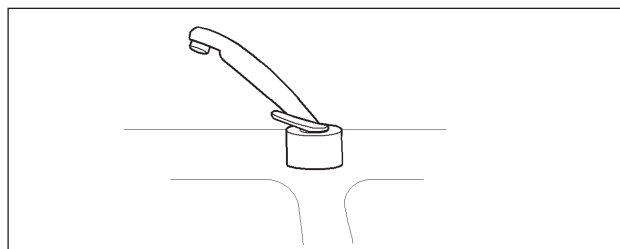

(Fortsettelse på neste side.)

6 Tøm toalettets magnetventil.

Tøm magnetventilen ved å åpne ventilen som er plassert ved toalettets tank.

- A Noen modeller har en fastmontert ventil som tømmer vannet under bobilen.
- B Noen modeller har en ventil på slangen ved siden av toalettets tank. Bruk et kar til å samle opp vannet.

Steng ventilen når vannet har rent ut. Dermed unngår man at vann renner ut neste gang man fyller vannsystemet igjen.

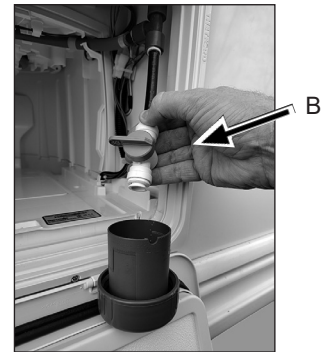
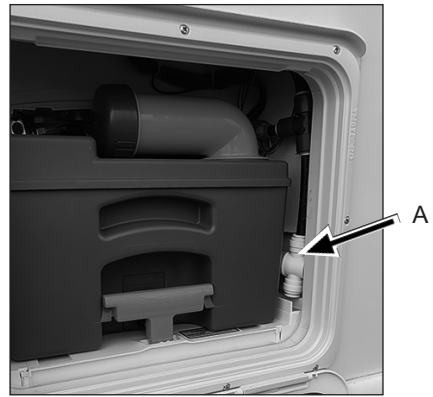

RENGJØRE FERSKVANNSTANKEN

Ferskvannstanken må rengjøres fra tid til annen.

Rengjør ferskvannstanken ved å tilsette rengjøringsmidler som er beregnet på ferskvannstank i bobiler.

Egnede rengjøringsmidler fås kjøpt hos KABE-forhandlere. Følg rengjøringsanvisningene på forpakningen.

Skyll ut av ferskvannstanken og spyl gjennom vannledningene før tanken igjen fylles med ferskvann.

I noen bobiler er det også mulig å åpne ferskvannstankens lokk. Da kan man rengjøre innsiden av tanken med oppvaskmiddel og oppvaskbørste.

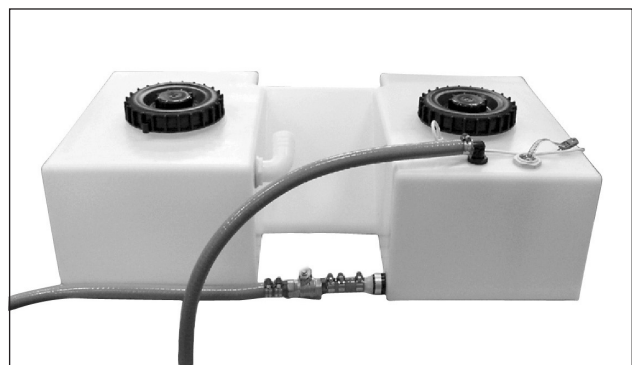
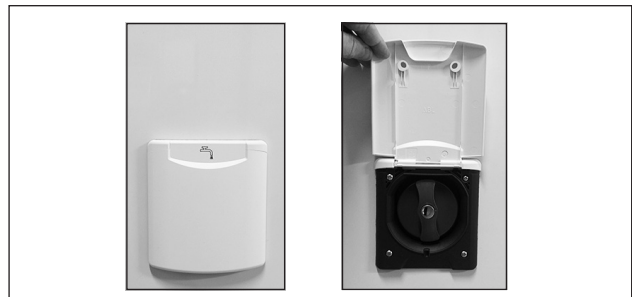

TØMME GRÅVANNSTANKEN

Les av nivået i gråvannstanken (A).

Gråvannet skal tømmes i et vanlig toalett eller på en annen godkjent tømme plass.

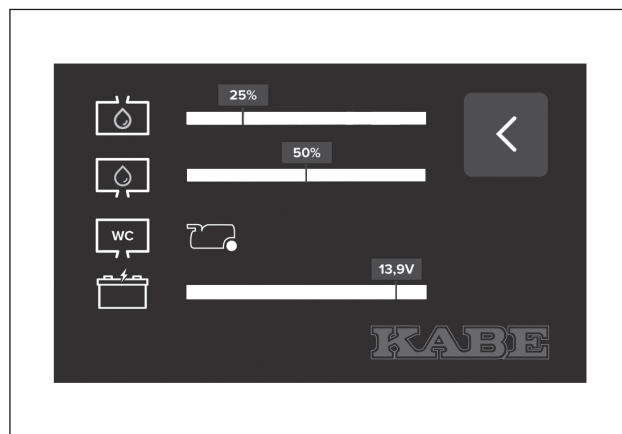

- 1 Plasser et egnet oppsamlingskar under gråvannstankens tømme slange (B).

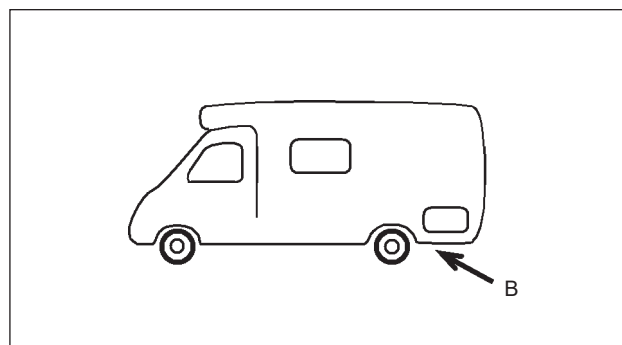

- 2 Tøm gråvannstanken ved å starte gråvannspumpen med bryteren (C).

Gråvannspumpen kan også startes på betjeningspanelet (D).

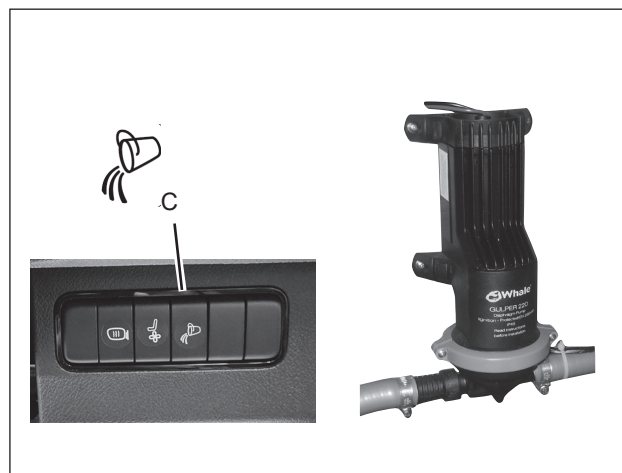

Merk:

Gråvannspumpen kan bare startes når bilens motor er slått av.

RENGJØRE GRÅVANNSTANKEN

Rengjør gråvannstanken på følgende måte:

- 1 Tøm gråvannstanken.
- 2 Plasser et egnet oppsamlingskar under rensylingshullet.

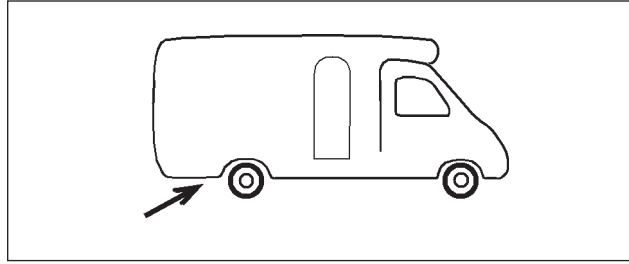

- 3 Åpne gråvannstankens rensylingshull. Fjern pluggen inni gråvannstanken ved å løfte opp håndtaket og trekke opp pluggen. I noen modeller kan pluggen være erstattet med en kuleventil.
- 4 Spyl rent inni tanken. Skyll om nødvendig gråvannstanken med et rengjøringsmiddel for gråvannstank.
- 5 Samle opp slammene i et kar og hell det ut på godkjent tømme plass.
- 6 Steng gråvannstankens rensylingshull. Sett pluggen tilbake i rensylingshullet. Fell ned håndtaket slik at pluggen tetter hullet.

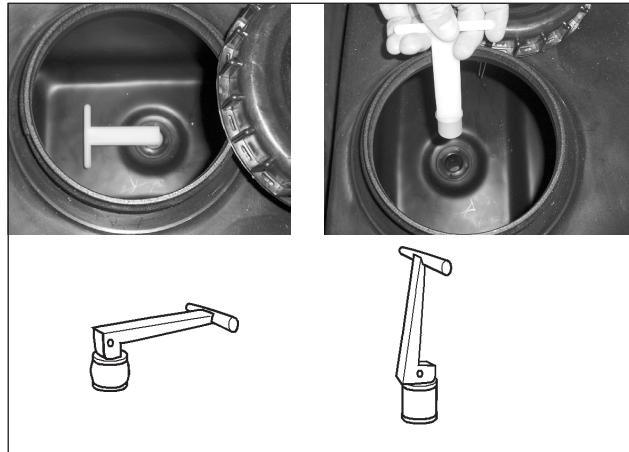

Spyle tanken ren

Noen modeller er utstyrt med en separat slange for å kunne spyle inn vann i tanken ved rengjøring.

Slangen med fargemerking er koplet til ferskvannstanken.

Slangen uten merking er koplet til gråvannstanken.

Slangens ventil er åpen når den er dreid i slangens retning.

Sørg for at ventilen er stengt før tanken fylles på ny for normal bruk.



KABE TMI:

Du kommer til slangene gjennom en av bobilens lasteluker.

BRUKE VANNKRANER

- 1 Påse at vannpumpen er aktivert på betjeningspanelet (V). Symbolet for vannpumpe skal være synlig.
- 2 Reguler vannmengde og -temperatur med blandebladet.
Blå markering gir kaldt vann.
Rød markering gir varmt vann.
Mellomstillinger gir blandet kaldt og varmt vann.

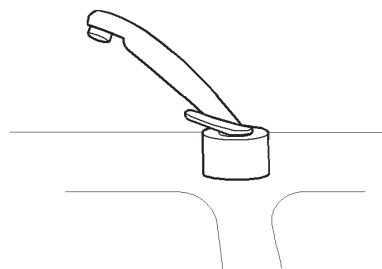

BRUKE AVLØP

- 1 Påse at gråvannstankens rensplingshull er stengt før du bruker avløpet.
Fell ned håndtaket slik at pluggen tetter hullet.
I noen modeller kan pluggen være erstattet med en kuleventil.
- 2 Ikke hell kokkvarm væske i avløpet.

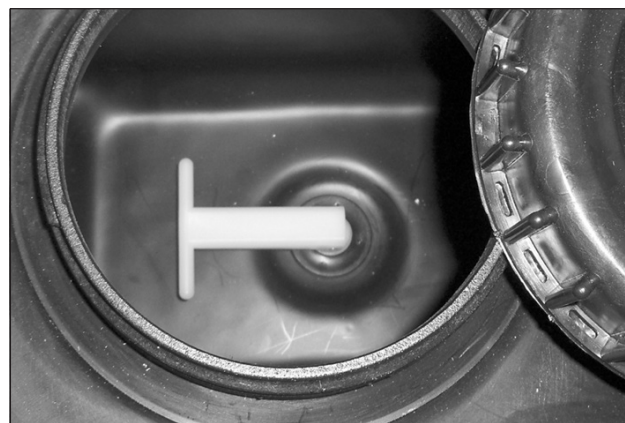

BRUKE DUSJEN

- 1 Påse at vannpumpen er aktivert på betjeningspanelet. Symbolet for vannpumpe skal være synlig.
Ved behov kan man velge ekstra varmtvann i noen minutter før man bruker dusjen.

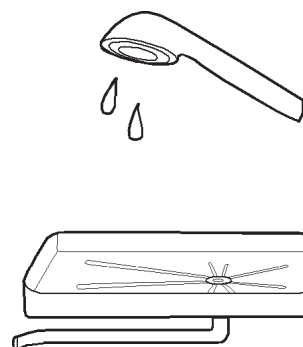

TOALETT THETFORD C263

KLARGJØRE TOALETTET FOR BRUK

Før toalettet tas i bruk:

Ha sanitærvæske og vann i avfallstanken slik at bunnen i tanken er dekket av vann, ca. 2 liter.

Hell sanitærvæsken gjennom tømmerøret (ikke gjennom toalettstolen).

Sanitærvæske fås kjøpt hos KABE-forhandlere.

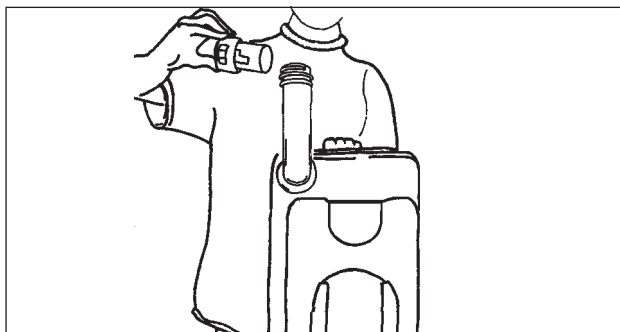

BRUKE TOALETTET

Vanlig toalettpapir kan forårsake tilstopping. Bruk i stedet Aqua Soft-toalettpapir. Dette toalettpapiret er ekstra mykt, løses raskt opp, forhindrer tilstopping og gjør det enklere å tømme avfallstanken

Trykk én gang på spyleknappen for å aktivere kontrollpanelet. Spyl deretter toalettet ved å trykke på spyleknappen i flere sekunder.

Toalettet kan brukes med ventilbladet åpent eller lukket. (B)

- 1 Spyl litt vann i toalettskålen ved å trykke på spyleknappen (A).
- 2 Åpne ventilbladet med spaken (B).
- 3 Etter bruk:
Spyl rent i toalettskålen ved å trykke på spyleknappen (A).
- 4 Steng toalettets ventilblad (B).

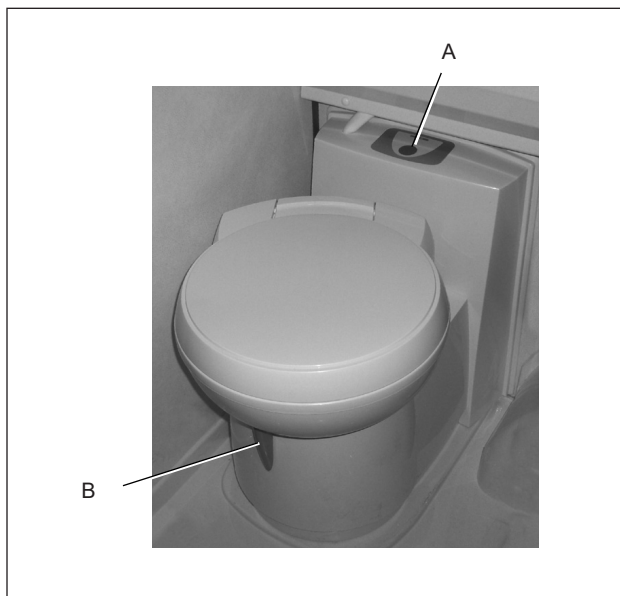

Merk.

Vannpumpen må være aktivert på betjeningspanelet for at den skal kunne starte. Symbolet for vannpumpe skal være synlig.

Merk

Se også produsentens bruks- og vedlikeholdsanvisninger.

TØMME TOALETET

- 1 Steng toalettets ventilblad (B).

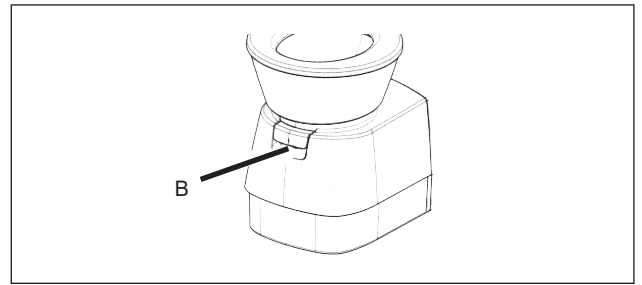

- 2 Trekk ut avfallstanken.

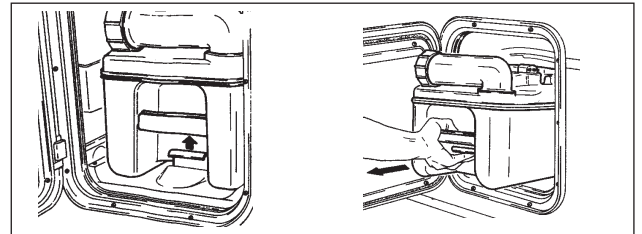

- 3 Bær avfallstanken eller dra den slik at den ruller på hjulene.

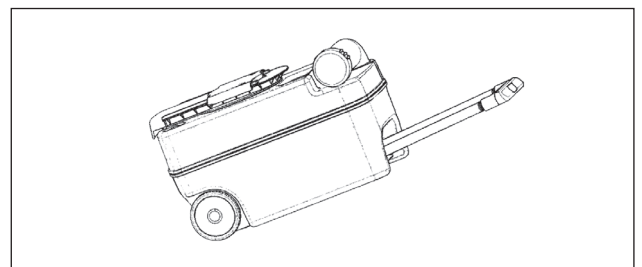

- 4 Tøm avfallstanken i et vanlig toalett eller på en annen godkjent tømme plass.
Trykk på luftenventilen mens innholdet renner ut av avfallstanken.

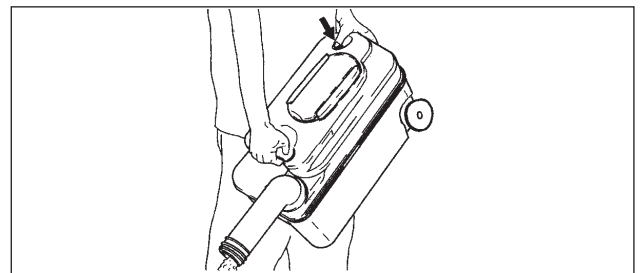
**Merk**

Trykk ikke på luftenventilen før tømmerøret er rettet nedover.

- 5 Ha sanitærvæske og vann i avfallstanken slik at bunnen i tanken er dekket av vann, ca. 2 liter.
Hell sanitærvæsken gjennom tømmerøret (ikke gjennom toalettstolen).
Sanitærvæske fås kjøpt hos KABE-forhandlere.

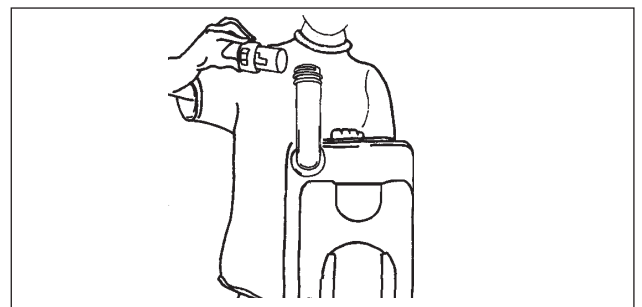

- 6 Sett på igjen lokket på tømmerøret.
- 7 Skyv avfallstanken under bobilens toalett igjen.

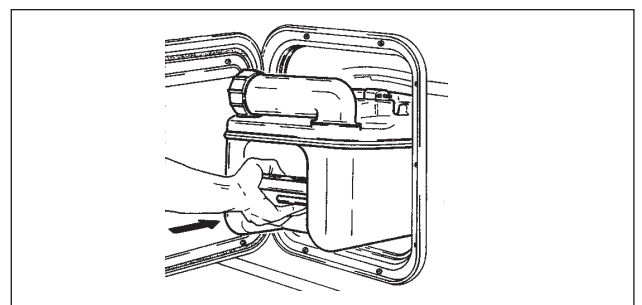

LADING AV BATTERI

Sjekk batterinivået

Kontroller batterispenningen på kontrollpanelet.

For å kontrollere startbatteriets ladestatus må bilens tenning være slått på (men med motoren slått av).

Før du kontrollerer:

- Sørg for at batteriene ikke lades (dvs. at motoren er slått av og 230 V-kabelen ikke er koblet til).
- Slå av så mange lys som mulig.

Spenningsindikatoren for startbatteriet viser spenning (V)

Spenningsindikatoren for oppholdsromsbatteriet viser %

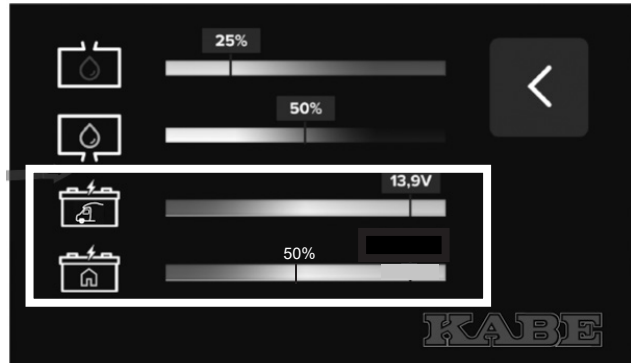

Ladning av batterier

Batteriet i boenheten lades automatisk av batteriladeren når bobilen er koblet til 230 V.

Det vises et symbol på betjeningspanelet.

Batteriladeren vedlikeholder også bilens startbatteri.

Under kjøring lades boligdelenes batteri av bilen

Batteriet holder seg best ved å lades kontinuerlig i minst et døgn. Batteriet kan lades i korte perioder for å «fylle på» ladning, men for å opprettholde batteriets fulle kapasitet bør batteriet lades fullt innimellom.

Se også «Beskrivelse av elsystemet».

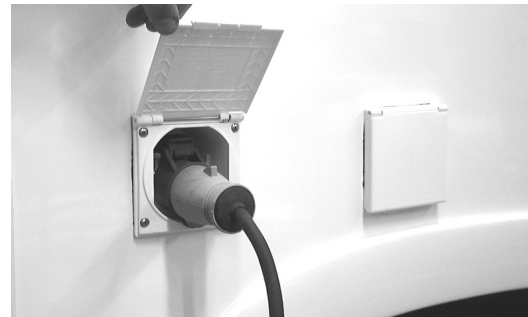

Angir om 230V-kabelen er tilkoblet eller ikke.



MARKISE

Noen kjøretøy er utstyrt med markise.

Markisen skal beskytte mot solskinn.

Når markisen er utrullet, skal de tilhørende støttebena være nedfelt slik at de understøtter markisens ytterkant. Forankre markisens ytterkant i bakken.

Understøtt markisens ytterkant når markisen rulles ut eller rulles inn.

Fjern løv og urenheter fra markisen før den rulles inn.

I vindfullt vær skal markisen være innrullet. Vind kan løfte opp markisen, selv om den er korrekt forankret. Da er det fare for skader på markisen, kjøretøyet og omgivelsene.

En fuktig markise bør tørke før den rulles inn.

Noen ganger må man rulle inn markisen til tross for at den er fuktig. Så snart det er mulig, skal man rulle ut markisen slik at den tørker.

En fuktig markise som oppbevares sammenrullet, kan bli skadet.

Markisen kan bli skadet av tung last, for eksempel snø.

Markisen finnes i flere ulike varianter.

- Manuell. Felles ut ved hjelp av medfølgende sveiv.
- Elektrisk 12 V. Styres med bryter.
- Elektrisk 230 V (inkludert inverter). Styres med fjernkontroll.

Samtlige varianter kan også betjenes ved hjelp av sveiven.

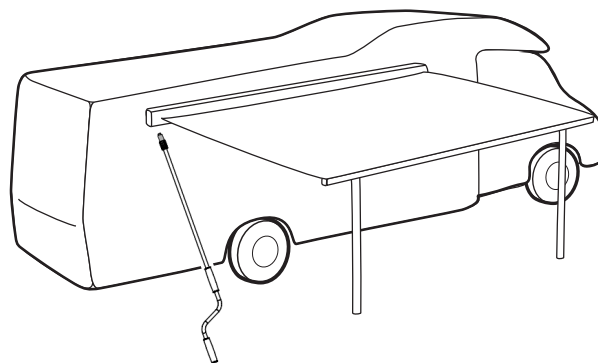

ADVARSEL!

Fare for personskade.

Vind kan løfte opp markisen. Sørg for at markisen er innrullet i vindfullt vær.

La aldri en utrullet markise være uten tilsyn.

Se produsentens bruksanvisning for fullstendige instruksjoner om bruk og vedlikehold.

BESKRIVELSE

BESKRIVELSE BILEN

KABE Travelmaster er bygd på et basiskjøretøy fra bilprodusenten Fiat.

Bilprodusenten legger ved en separat instruksjonsbok som omhandler bilen. Der finner du instruksjoner og beskrivelser av bilens funksjoner, bruk og vedlikehold

Les bilens instruksjonsbok nøye. Vedlikehold av bilen skal utføres i henhold til instruksjonsbok eller serviceanvisninger.



Bildelen.

TRAFIKKBELYSNING

Mange lamper i bobilens trafikkbelysning er av LED-typen.

Disse lampene har lavt energiforbruk og lang driftstid.

Bilens elsystem kan ikke registrere om LED-lamper slukner.

HJUL

Dekkene skal kontrolleres regelmessig med henblikk på lufttrykk og slitasje.

Etter hjulskift:

Etterstram hjulboltene etter å ha kjørt ca. 50 km (gjelder også ny bil).

Aluminiumsfelger:

Tiltrekkingsmomentet for hjulbolter til aluminiumsfelger er 180 Nm.

Stålfelger:

Tiltrekkingsmomentet for hjulbolter til stålfelger er 180 Nm.



Det er viktig å bruke riktige hjulbolter til den felgen man monterer. Hjulboltene anleggsflate mot felgen kan være forskjellig på de ulike felgene. Hvis felgen monteres med feil hjulbolter, kan det forårsake skader.



ADVARSEL!

Kontroller at hjulboltene er riktig trukket til på den første turen samt etter montering av hjul.

Bruk riktig type hjulbolt.

Lufttrykk i dekkene

Ved langtidslagring bør lufttrykket i dekkene økes til 550 kPa (5,5 bar) for å motvirke at dekkene deformeres.

Anbefalt lufttrykk ved kjøring: se tabellen.

Angitt verdi gjelder kalde dekk.

		A	B	C
		500 kPa (5,0 bar)	450 kPa (4,5 bar)	---

SNØKJETTINGER

Se anvisninger fra produsenten og fra bilprodusenten for montering og bruk av snøkjettinger.

Følg lokale bestemmelser for bruk av snøkjettinger.

GASSYSTEM

PROPAN

Propan er et petroleumsprodukt. Når propan brenner, avgis karbondioksid og vanddamp, men fullstendig forbrenning krever god tilførsel av luft. Et gasskokeapparat med to bluss krever opp til 7 ganger så mye luft som et menneske i hardt arbeid.

Propan er tyngre enn luft og blander seg raskt med omgivelsesluften. Under visse omstendigheter kan den imidlertid samle seg i lavtliggende rom.

Propan har en karakteristisk lukt.

Propan er ikke giftig (ingen kjente forgiftningssymptomer).

To typer gass kan benyttes:

- Propan (C_3H_8)
- Butan (C_4H_{10})

Bruk propan, ettersom den omdannes til gass ved temperaturer ned til ca. $-40\text{ }^\circ\text{C}$, mens butan slutter å gå over i gassform ved $\pm 0\text{ }^\circ\text{C}$.

I Norge og Sverige tilbys bare propan, mens man i andre land også selger butan. Be om propan hvis du skal bruke gassen vinterstid.

GASSYSTEMET

Gassflasken oppbevares i gasskassen.

Gasskassen er et separat ventilert rom som er atskilt fra bodelen. Gasskassen har luftehull i gulvet for at gass som eventuelt lekker ut skal kunne "renne" ut.

Gassystemet er laget av kobberør med skrukoplinger. Gassflasken er koplet til gasssystemet med en godkjent gummislange.

Gassystemet har flere ventiler for å kunne stenge hele eller deler av systemet.

Gassystemets hovedkran er plassert på gassflasken.

I standardutførelsen er bobilen utstyrt med tre gassapparater:

- Gasskomfyren
- Sentralvarmeren
- Kjøleskapet



Gassapparatene er beskrevet i egne avsnitt for respektive gassapparat.



ADVARSEL!

Brannfare.

Propan er klassifisert som en ekstremt brannfarlig gass. Gass skal håndteres med respekt.

Steng gassflaskens hovedkran ved mistanke om lekkasje og få fagfolk til å tetthetsprøve gasssystemet.



ADVARSEL!

Brannfare.

Det er forbudt å kjøre inn på bensinstasjoner med tente gassapparater.

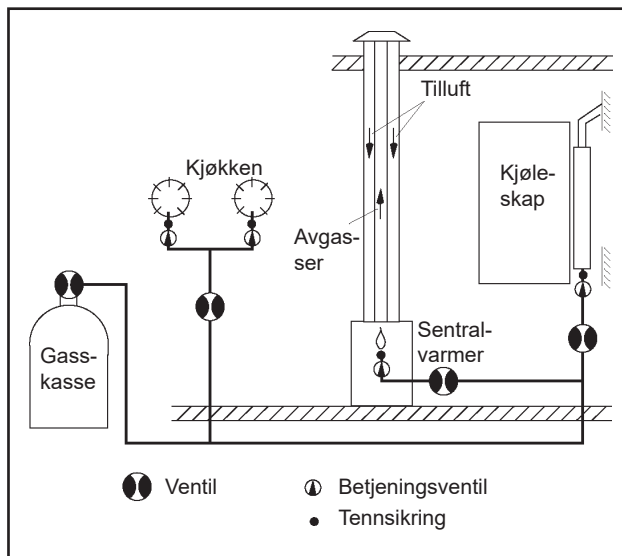

Skjematisk illustrasjon av gassystemet.

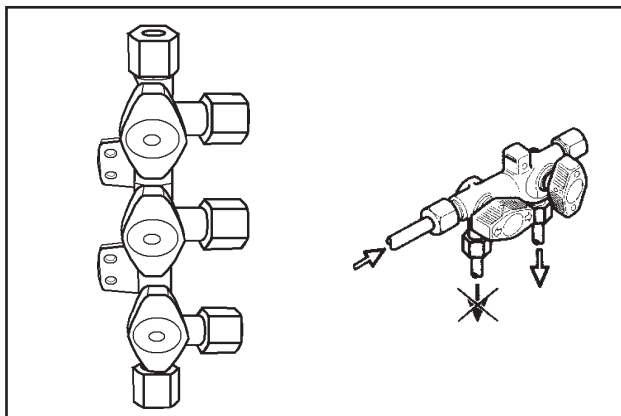

Ventiler benyttes for å stenge en del av gassystemet.

GASSFLASKE

Gassflasken rommer 11 kg propangass.

I gassflasker kan propan oppbevares på en sikker måte uten tidsbegrensning. Den er da komprimert til væskeform. I en nyfylt gassflaske opptar flytende propan 80 % av volumet .

Gassflasken skal stå oppreist. Se figur. Hvis den ligger, kan flytende propan trenge ut i gassystemet og gi støtvis oppblussende flammer i brennerne.

Gassflasken er en trykkbeholder og må ikke utsettes for unormal oppvarming. Unngå direkte sollys på gassflasken. Ettersom gassflasken er en trykkbeholder, skal den testes hvert tiende år. Gassflasken har merking som angir årstallet for siste test. Skift gassflaske hvis merkingen viser en dato eldre enn ti år.

Når gassflaskens ventil åpnes, passerer det gass ut fra toppen av gassflasken slik at trykket minker. Flytende propan i en mengde som tilsvarer den utstrømmende gassen går over til gassform i flasken, slik at trykket gjenoprettes. Dette pågår så lenge det finnes flytende propan i gassflasken.

Gassflaskens tilkopling til gassystemet er venstregjengen.

Se instruksjoner i kapittelet "Håndtering" når du skal skifte gassflaske.



Gassflasken i gasskassen.

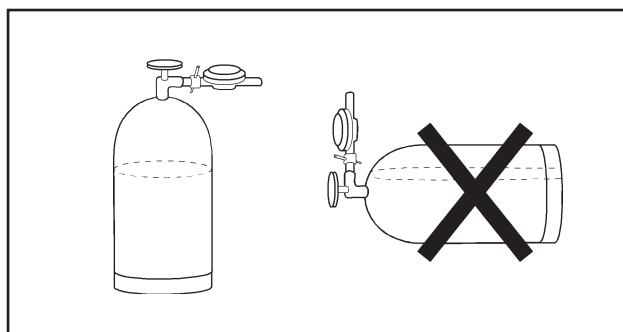

Gassflasken skal oppbevares stående.

Noen kjøretøy er utstyrt med Smart Level.
(Et ikon på betjeningspanelet viser om kjøretøyet er utstyrt med Smart Level.)

Smart Level måler gjeldende væsknivå i gassflasken.

Funksjonen består av en sensor som er plassert under gassflasken, og fast utstyr i kjøretøyet som kommuniserer med sensoren.

Gjeldende nivå i gassflasken vises på betjeningspanelet.

Ved skifte av gassflaske:

- Fjern sensoren fra den tomme gassflasken.
- Monter sensoren på den fulle gassflasken.

Sensoren kan bare måle væsknivået i gassflasker laget av metall.

Smart Level kan kompletteres slik at væsknivået i to gassflasker vises på betjeningspanelet.

SLANGEBRUDDSVENTIL

Slangebruddsventilen er montert på gaslangen. Slangebruddsventilen er en sikkerhetsdetalj som blokkerer gasstrømmen hvis slangen skulle bryte.

Etter skifte av gassflaske må du åpne slangebruddsventil ved å trykke på knappen. Deretter forblir den åpen så lenge gassystemet er trykksatt.

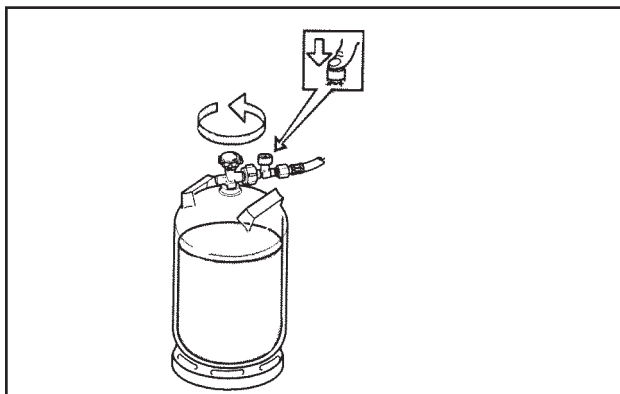

Slangebruddsventilen er montert på gaslangen.

GASSTRYKKREGULATOR

Gasstrykkregulatoren kalles også reduksjonsventil.

Reduksjonsventilen er montert på veggen ved gassflasken. Den reduserer gasstrykket til 3 kPa (30 mbar). Alle gassapparater i bobilen arbeider ved dette trykket.

Hvis reduksjonsventilen av en eller annen grunn må skiftes, må du påse at den er konstruert for riktig trykk.

Gassystemet er også utstyrt med en kollisjonsføler som blokkerer gasstrømmen hvis den utsettes for et kraftig støt. Dette er en sikkerhetsdetalj som forhindrer at gass lekker ut ved en trafikkulykke. Den skal ikke løse ut ved normal bruk. Hvis kollisjonsføleren allikevel har blitt utløst, kan den tilbakestilles ved å holde knappen inne ved hjelp av et verktøy i 20-30 sekunder.

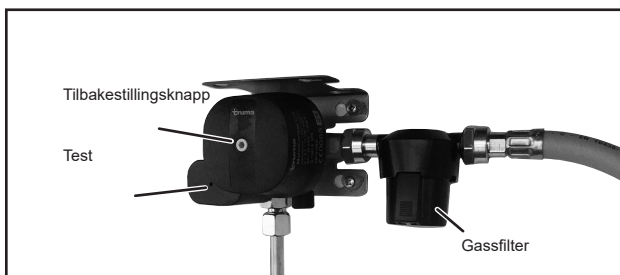

Truma MonoControl er beregnet på én gassflaske.



Verktøy til gasstrykkregulatoren.

Det er montert et gassfilter mellom gassflasken og gasstrykkregulatoren.

Gassfilterets absorberende pute skal skiftes ved skifte av gassflaske. Den er plassert i bunnen av gassfilterets avtagbare underdel. (Truma artikkelnummer: 50681-01)

Se også produsentens anvisninger.

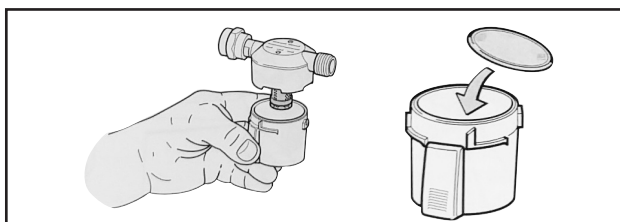

Skifte av gassfilterets absorberende pute.

Truma DuoControl er beregnet på to gassflasker

Vri på regulatoren slik at markeringen peker mot valgt driftsflaske. Sørg for at reserveflasken inneholder gass. Når driftsflasken er tom, bytter DuoControl automatisk om til reserveflasken.

Vri på regulatoren for å bytte om driftsflaske og reserveflaske.

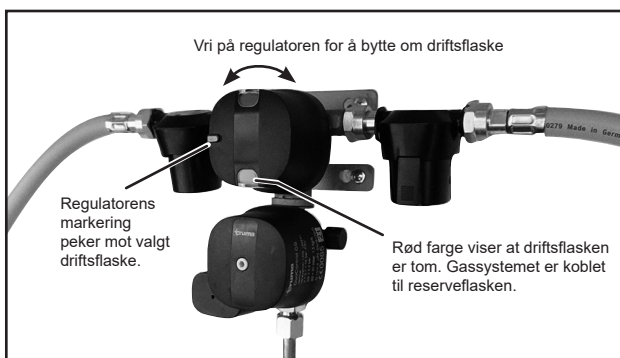

Truma DuoControl er beregnet på to gassflasker.

I bobil er utstyrt med slangebruddsventil og kollisjonsføler er det mulig å bruke gassapparater under kjøring. Elsystemet tilpasses denne muligheten ved hjelp av en innstilling i systemet.

Når man stopper bobilens motor, slår elsystemet automatisk av gassdrift for kjøleskap og sentralvarmer i 15 minutter. (Hensikten er å unngå tente gassapparater på bensinstasjoner.) Det vises en meny på betjeningspanelet med følgende valg:

- Vent i 15 minutter til gassdrift starter.
- Start gassdrift uten forsinkelse.
- Gassdrift skal være avslått inntil videre.

Det første alternativet er forhåndsvalgt til man velger et annet alternativ.

LEKKASJEINDIKATOR

Noen modeller er utstyrt med en lekkasjeindikator for gass.

Når du trykker ned lekkasjeindikatoren bryter, bobler gassen gjennom væsken i glasskoppen.

Når alle gassforbrukere i vognen er stengt av, skal det ikke flyte noe gass gjennom gassystemet, og du skal ikke

se noen bobler i væsken i løpet av minst 10 sekunder.

Hvis du ser bobler til tross for at alle forbrukere er slått av, innebærer det at det er en gasslekkasje et eller annet sted i gassystemet.

Ved mistanke om lekkasje skal du umiddelbart stenge gassflaskens hovedkran og snarest oppsøke nærmeste KABE-serviceverksted.

Væskeni vået i glasskoppen skal ligge mellom de to strekene. Fyll om nødvendig glasskoppen med væske for lekkasjeindikator (propylenglykol). Skru fast glasskoppen for hånd (ikke bruk verktøy). Væsken fås kjøpt hos KABE-forhandlere.

De enkelte forbindelser, tilkoplinger og ventiler kontrolleres ved å pensle på en såpeløsning eller sprøyte på lekkagespray. Bobler indikerer lekkasje.

KONTROLL AV GASSYSTEMET

Ved levering er KABE Travelmaster testet i henhold til gjeldende bestemmelser.

For øvrig bør følgende kontroller utføres jevnlig:

- Inspiser gassledninger og gassapparater daglig ved kontinuerlig drift.
Inspiser med henblikk på skader og lekkasje.
- Kontroller gasssystemet med lekkasjeindikatoren én gang i uken samt etter skifte av gassflaske.
- Hele gasssystemet skal tetthetsprøves av fagfolk minst én gang i året.

Slanger som viser tegn på sprekker, aldring, gnissing eller annen defekt skal skiftes ut.

Gassdeler eller gassapparater som viser tegn på skade eller funksjonsfeil skal undersøkes av fagfolk.



ADVARSEL!

Brannfare.

Det er forbudt å kjøre inn på bensinstasjoner med tente gassapparater.

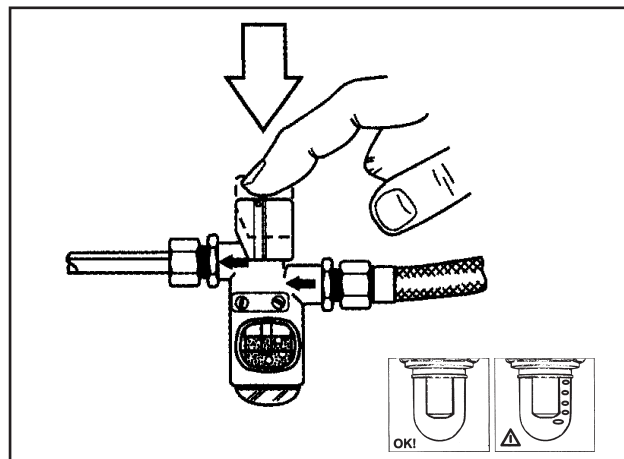

Test gasssystemet med lekkasjeindikatoren i 10 sekunder. Boble i væsken indikerer lekkasje.

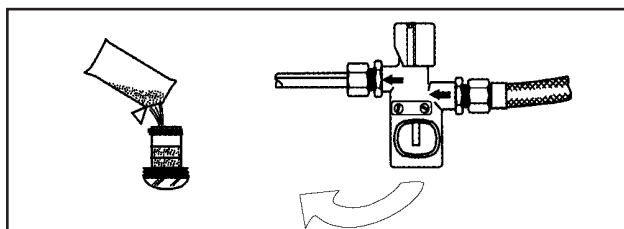

Påfylling av væske i lekkasjeindikatoren.

GASSTRYKK OG TEMPERATUR

Ved -15°C strømmes det bare halvparten så mye gass ut av flasken per minutt som ved +13°C. Det skyldes at gasstrykket synker med temperaturen.

Hvis det i en 11 kg flaske er igjen 2,5 kg gass og temperaturen er -15°C, kan den ikke avgi mer enn 350 gram i timen. Ved +13°C kan den avgi hele 700 gram per time.

En nyfylt flaske innebærer også bedre forutsetninger ved kulde. En nyfylt 11 kg flaske kan ved -15°C avgi ca. 900 gram per time og ved +13°C hele 1800 gram per time.

Gassflasker av komposittmateriale kan bare brukes ned til -10°C.

Gassmengde i gassflasken (kg)					
	2,5	4,5	7,0	9,0	11,0
Temp.	Mulig uttak (g/time)				
-18	315	427	603	767	807
-12	387	522	735	943	989
-7	458	617	871	1120	1170
-1	531	712	1010	1290	1360
+4	603	812	1140	1470	1550
+10	671	907	1280	1650	1730

GASSFORBRUK

Forbruket varierer avhengig av årstiden (vintervær med oppvarming kan trekke mye) og naturligvis av hvor mye du

braker komfyren.

Kjøleskapet trekker ikke mange gram per time, men er til gjengjeld i drift flere timer i døgnet.

Her følger noen tommelfingerregler.

Ta utgangspunkt i at en full flaske gass inneholder ca. 10 kg (10 000 gram).

Komfyr: Sparebluss - full bluss 35-110 g/time.

Sentralvarmer: 10-400 g/tim e
(avhengig av effektbehovet)

Kjøleskap: 16 g/time (380 g/døgn).

UTVENDIG GASSUTTAK

Noen bobiler er utstyrt med utvendig gassuttak.

Det utvendige gassuttaket er beregnet for tilkopling av eksternt gassutstyr, f.eks. en gassgrill.

Gassventilen kan bare åpnes når slangenippelen er koplet til hurtigkoplingen. Ventilen må stenges for at slangenippelen skal kunne koples fra.

En slangenippel følger med kjøretøyet.

Ekstra slangenippel fås kjøpt hos KABE-forhandlere. KABE art.nr. 502632,01.

Bruk bare en godkjent gasslange som er beregnet for 8 mm slangenippel. Monter slangen på slangenippelen helt frem til slangenippelens krage. Sikre slangen med en slangeklemme.

ADVARSEL!



Utvis forsiktighet ved bruk av eksternt gassutstyr for å unngå brann eller brannskader.

Se anvisningene fra produsenten av det eksterne gassutstyret.

KJØLESKAP

GENERELT OM KJØLESKAPET

Det finnes to forskjellige typer kjøleskap.

- Absorpsjonskjøleskap
- Kompressorkjøleskap

Kjøretøy med absorpsjonskjøleskap har et utvendig ventilasjonsgitter i veggen bak kjøleskapet.

Kjøretøy med kompressorkjøleskap har ikke utvendig ventilasjonsgitter i veggen bak kjøleskapet.

Du kan stille inn kjøleskapet både på selve kjøleskapet og på bobilens betjeningspanel.

Kjøleskapet når driftstemperaturen etter noen timer. Start kjøleskapet i god tid.

Rengjør kjøleskapet før bruk.

Kjøleskapets termostat og styreelektronikk drives alltid av bodelens batteri, uavhengig av driftsmåte. Det innebærer at hvis bodelens batteri er frakoplet, så fungerer ikke kjøleskapet (verken ved eldrift eller gassdrift).

Merk!

Se også kjøleskapproduzentens bruks- og vedlikeholdsanvisninger som følger med kjøleskapet.

Kompressorkjøleskap

Noen bobiler er utstyrt med kompressordrevet kjøleskap. Denne typen kjøleskap drives med 12 V fra bodelens batteri.

Kjøleskapet når driftstemperatur etter ca. to timer.

Kjøleskapets lydnivå kan tilpasses til dag- eller nattmodus (stille modus).

Kjøleskapets ventilasjon er integrert. Derfor trengs det ingen utvendig ventilasjon til denne typen kjøleskap (dvs. ikke noe ventilasjonsgitter i veggen bak kjøleskapet).

Under kjøring drives kjøleskapet av bodelens batteri.

Merk at bobilens hovedstrømbryter må være dreid til ON hvis kjøleskapet skal brukes under kjøring.



Absorpsjonskjøleskap

Noen bobiler er utstyrt med absorpsjonskjøleskap.

Absorpsjonskjøleskap drives av tre forskjellige energikilder.

- 230 V (kjøleskapet drives av strømmettet)
- 12 V (kjøleskapet drives av kjøretøyets batteri)
- Gass (kjøleskapet drives med gass fra tilkoplede gassflasker).

Velg energikilde automatisk eller manuelt. Ved automatisk valg prioriteres tilgjengelige energikilder som følger:

I første omgang drives kjøleskapet med 230 V. Hvis 230V ikke er tilkoplede, går kjøleskapet over til gassdrift. Under kjøring drives kjøleskapet med 12 V.

Kjøleskapet når driftstemperatur etter ca. 8 timer.

Baksiden av kjøleskapet krever god ventilasjon. Derfor er ventilasjonsgitteret montert i veggen bak kjøleskapet. (Se avsnittet «Tilpassing av kjøleskapets ventilasjon».)

Ved første gangs bruk av kjøleskapet og etter bytte av gassflaske kan gassrørene inneholde luft. Tenn et annet gassapparat (f.eks. komfyren) en kort stund for å fjerne luft i gassrørene.

Ved spenningsfall på 230 V-nettet reduseres kjøleskapets kapasitet. Spenningsfall kan forekomme på campingplasser ved høy belastning på strømmettet.

OBS!

Når kjøleskapet drives med gass under kjøring, skal alle tiltak iverksettes som er foreskrevet i lovverket i det aktuelle landet (iht. europeisk norm EN732).

Gassdrift under kjøring er forbudt i noen land.



Gassdrift er alltid forbudt på og i nærheten av bensinstasjoner!

TILPASSING AV KJØLESKAPETS VENTILASJON

Kompressorkjøleskap

Kjøleskapets ventilasjon er integrert. Derfor trengs det ingen utvendig ventilasjon til denne typen kjøleskap (dvs. Ikke noe ventilasjonsgitter i veggen bak kjøleskapet).

Absorpsjonskjøleskap

For å kunne fungere tilfredsstillende må absorpsjonskjøleskap være riktig ventilert.

Kjøleskapet ventileres gjennom gitre på bobilens vegg.

Tilpass kjøleskapets ventilasjon til utetemperatur som følger:

Utetemperatur over ca. +6 °C.

I sommervær er det viktig at kjøleskapets bakside er godt ventilert.

Sørg for at kjøleskapets ventilasjon ikke er blokkert.

Utetemperatur under ca +6°C.

Vid kallare väder ska plastluckan monteras på nedre ventilationsgallret. Därmed begränsas ventilationen så att kylskåpet fungerar tillfredställande.

Använd även plastluckan när husbilen inte används för att hindra smuts från att tränga in bakom kylskåpet.

Merk!

Vi anbefaler at vinterlukene er montert hvis kjøretøyet ikke skal brukes i et lengre tidsrom (for eksempel under vinterlagring).

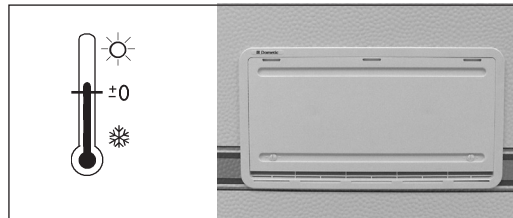
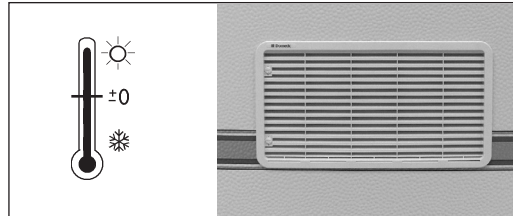

SLÅ AV KJØLESKAPET

Slå av kjøleskapet i henhold til kjøleskapets bruksanvisning.

Når kjøleskapet er slått av, bør kjøleskapsdøren stå åpen for å unngå at det dannes mugg inni skapet.

Hvis kjøleskapet ikke skal brukes på en stund:

- Tøm kjøleskapet. Avrim og rengjør det.
- Monter vinterlukene på ventilasjonsgitrene.

Hvis bobilen er utstyrt med absorpsjonskjøleskap: Sørg for at kjøleskapets gassventil er stengt.

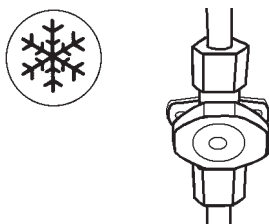

GENERELLE ANVISNINGER FOR KJØLESKAPET

Råd og vedlikehold

Kjøleskapet er egnet for oppbevaring av alle matvarer som lett forderves i romtemperatur samt matvarer som bør serveres avkjølt. Matvarene plasseres i skapet når de er kalde eller i det minste nedkjølt til romtemperatur.

Matvarer med kraftig smak og lukt setter lett smak og lukt i andre matvarer. Derfor bør alle matvarer som oppbevares i kjøleskapet plasseres i tette beholdere eller pakkes inn i plastfolie. Slik forhindrer du også at matvarene tørker ut under oppbevaring og at rimdannelsen i skapet blir så stor.

Bruk alltid en fagmann for både den toårige sikkerhetskontrollen, den anbefalte funksjonskontrollen og eventuelle reparasjoner!

Kontroller minst en gang per år og før bruk etter lengre opphold at:

- Gassystemet er tett.
- Brenneren er ren og at ikke skrot eller brennbare gjenstander er samlet i nærheten.
- Ventilasjonsåpningene ikke er tettet igjen
- Bruksanvisningen finnes.

Noen tips

Sørg for følgende:

- Avrim kjøleskapet regelmessig.
- Gjør rent og tørk ut av kjøleskapet samt la dørene stå åpne når kjøleskapet ikke skal brukes på en stund.
- Pakk godt inn flytende varer eller varer med sterk lukt.
- Frie ventilasjonsåpninger.
- Hold dørene låst under kjøring ved hjelp av kjøresperrere.

Oppbevare matvarer

- Oppbevar matvarer i lukkede beholdere, aluminiumsfolie eller lignende.
- Plasser aldri varm mat i kjøleskapet uten å la den avkjøles først.
- Produkter som kan avgi flyktige, lettantennelige gasser må ikke oppbevares i kjøleskapet.

Det tostjerners fryserommet (maks -12 °C) egner seg til å fryse isbiter og til kortvarig oppbevaring av frossenvarer. Det er ikke egnet til innfrysing av matvarer.

Merk

Ikke legg varm mat i kjøleskapet.

Islaging

Det er best å fryse is om natten – da er belastningen på kjøleskapet mindre og kjøleapparatet har mer reserver.

Fyll isbitformene nesten opp til kanten med drikkevann og plasser dem på bunnen av fryserommet.

Det går fortere å fryse is om termostaten midlertidig settes i stillingen for maksimal kjøling, men ikke glem å sette tilbake i normal stilling når isen er klar, ellers kan kjøleskapet blir for kaldt.

Avriming

Over tid dannes det rim på kjøleflatene. Den må ikke bli for tykk, siden den svekker kjøleeffekten.

Kontroller kjøleelementet regelmessig hver uke. Hvis rimlaget er 3 mm eller tykkere, skal kjøleskapet avrimes.

Ved avriming:

- Slå av kjøleskapet.
- Ta ut matvarene og isformene fra kjøleskapet.
- Sett dørene på gløtt.

Forsøk ikke å påskynde avrimingen med noen form for varmeapparat - det kan skade plastflatene i skapet. Bruk heller ikke skarpe gjenstander for å skrape bort is.

Smeltevannet fra kjøleelementet renner fra en oppsamlingsrenne gjennom et rør til en skål på kjøleskapets bakside, hvor det normalt fordampes.

Ved kraftig rimdannelse og mye smeltevann løfter du opp dreneringsslangen fra skålen (du kommer til den fra utsiden av bilen gjennom ventilasjonsgitteret) og lar vannet renne ut gjennom slangen og ned i en beholder. Løft dreneringsslangen tilbake i skålen etter avrimingen. Tørk opp smeltevannet fra fryserommet med en fille.

Når all is er smeltet, tørker du ut av kjøleskapet. Legg inn matvarene, men vent med å lage is til kjøleskapet har blitt kaldt igjen.

OBS!

Islaget må ikke fjernes med makt. Avriming må ikke påskyndes ved hjelp av en varmekilde.

Merk

Hvis kjøleskapet skal tas ut av drift i lengre tid, skal avstengningsventilen i bobilen og ventilen på gassflasken stenges.

Rengjøring av kjøleskapet

Rengjør kjøleskapet regelmessig.

- 1 Slå av kjøleskapet.
- 2 Rengjør kjøleskapets innside med vann og et mildt uparfymert oppvaskmiddel. Ikke bruk sterke kjemiske eller slipende midler. Bruk aldri rengjøringsmiddel, skurepulver, sterkt parfymerte produkter eller vokspolish til rengjøring av kjøleskapets innside, ettersom slike midler kan skade overflatene eller etterlate en sterk lukt.
- 3 Rengjør utsiden av kjøleskapet med en fuktig fille og et mildt rengjøringsmiddel.
- 4 Rengjør dørlisten med et såpebasert vaskemiddel og vann. Tørk tørt.
- 5 Rengjør kjøleapparatet på kjøleskapets bakside med en børste. Sørg for at kjøleskapet er slått av når du rengjør kjøleapparatet.

Hvis kjøleskapet ikke fungerer

Kontroller følgende før du tilkaller servicefolk:

- 1 At kjøleskapet er i vater.
- 2 Om det er mulig å starte kjøleskapet med noen av de tilkoblede energitypene.
- 3 Hvis kjøleskapet ikke fungerer ved gassdrift, kontroller:
 - At det er en tilstrekkelig mengde gass i gassflasken.
 - At gassventilene er åpne.
- 4 Hvis kjøleskapet ikke fungerer på 12 V, kontroller:
 - At bilens frontlykter lyser.
 - At sikringen for 12 V er hel.
- 5 Hvis kjøleskapet ikke fungerer på 230 V, kontroller:
 - At 230 V-forsyningen er koplet til kjøleskapet.
 - At sikringen for 230 V er hel.

Hvis kjøleskapet ikke er kaldt nok, kan det skyldes:

- 1 At termostaten er feil innstilt.
- 2 At for mye (varme) matvarer er lagt inn i kjøleskapet på en gang.
- 3 At døren ikke er skikkelig lukket eller at dørpakningen er defekt.
- 4 At kjøleelementene er igjenfrosset.
- 5 At ventilasjonen er utilstrekkelig som følge av at et gitter er blokkert eller vinterluker struper ventilasjonsveiene.
- 6 At omgivelsestemperaturen er for høy (f.eks. på grunn av at ventilasjonsåpningene befinner seg i et lukket fortelt).

Hvis kjøleskapet fortsatt ikke fungerer som det skal, kontakt servicepersonale.

VARMESYSTEM

GENERELT OM VARMESYSTEMET

KABE Travelmaster er utstyrt med vannbåren varme. Varmen fordeles i bodelen gjennom:

- Varmesystemets konvektorer som varmer luften langs veggene. Det gir en behagelig innetemperatur og motvirker kaldras ved vinduene.
- Gulvvarmen som gir behagelig temperert gulv.

Figuren gir en skjematisk fremstilling av varmesystemets deler i bodelen og hvordan sirkulasjonskretsene er koplet sammen.

For at varmen skal sirkulere i bodelens varmekrets, må bodelens sirkulasjonspumpe (MKV) starte.

Når temperaturen i bobilen er lavere enn innstilt verdi på betjeningspanelet, starter sirkulasjonspumpen (MKV). Varmen sirkulerer i konvektorene.

Konvektorer og gulvvarme virker sammen på ulike måter, avhengig av modell eller tilleggsutstyr. Respektive utførelse vises i de to illustrasjonene.

I de fleste KABE TravelMaster er gulvvarmen koblet til konvektorene som vist i figur 1. Temperaturen i gulvet følger temperaturen i konvektorene.

Noen KABE TravelMaster er utstyrt med gulvvarme som vist i figur 2.

Gulvvarmen har en egen sirkulasjonspumpe (MGV) som man starter med en bryter. Temperaturen i gulvet reguleres av en shuntventil med separat termostat. Dermed får man jevnere gulvtemperatur.

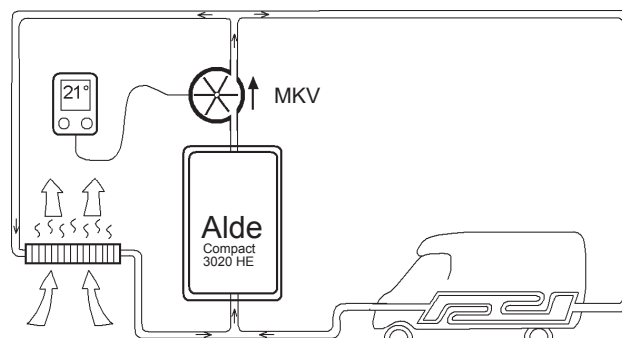

Figur 1: Skjematisk illustrasjon av bodelens varmesystem.

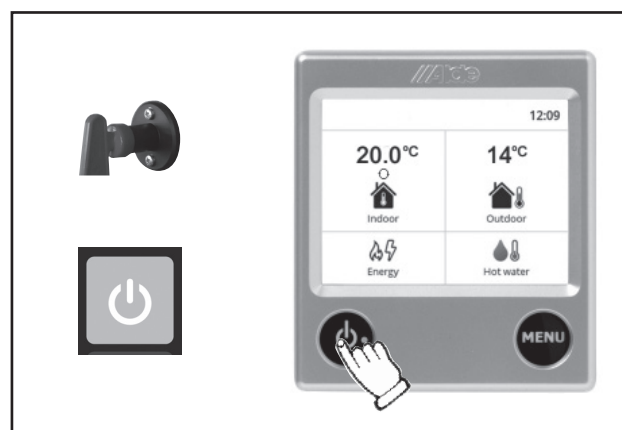

Sentralvarmerens betjeningspanel.

Kjelens kontrollpanel

For å starte kjelen, trykk PÅ på kjelens kontrollpanel. Bobilens 12-voltssystem må være PÅ (den røde hovedbryteren).

Merk!

Etter strømbrudd tar det ca. 30 sekunder før sentralvarmerens tennautomatikk kan benyttes.

Bobilens vegger, gulv og tak er isolert for å forhindre varmelekkasje, og dermed opprettholde en behagelig temperatur i bobilen også ved streng kulde.

Det er ikke mulig å isolere bobilens front like effektivt som resten av karosseriet. Frontrute, sidevinduer og motorrom forårsaker varmetap. Også sikkerhetsdetaljer i førermiljøet forårsaker varmetap.

Følgende forslag til tiltak minsker varmetapet i bobilens front.

- Dekk til vinduene i bobilens front med gardin for mørklegging.
- Bruk isolerende vintrekk til å dekke til frontens vinduer.
- Monter tekstilkappe på instrumentpanelet for å isolere vegg og gulv mot motorrommet.
-

SENTRALVARMEREN

Sentralvarmeren er av typen ALDE Compact.

Sentralvarmeren brukes til oppvarming av bobilen og til å varme opp varmtvann.

Sentralvarmeren har to driftsmoduser:

- Eldrift 230 V
- Gassdrift

Hvis begge driftsmodusene er aktivert på sentralvarmerens betjeningspanel, prioriteres eldrift. Gassdrift starter da ved behov.



Sentralvarmeren.

Sentralvarmeren styres fra det tilhørende betjeningspanelet.

Sentralvarmeren har en integrert varmtvannsbereder som rommer 10 liter vann. Ved en varmtvannstemperatur på 70 °C tilsvarer det 15 liter varmt tappevann på 40°C. Gjenopprettingstiden er ca. 30 minutter.

Varmtvannets temperatur kan økes kortvarig i sentralvarmeren. Dermed kan man bruke en større mengde vann med ønsket temperatur.



Tøm varmtvannsberederen med avtappingsventilen. Den er plassert på gulvet ved sentralvarmeren. Vannet renner ut under bobilen.

Avtappingsventilen fungerer også som sikkerhetsventil hvis det oppstår overtrykk i varmtvannsberederen.

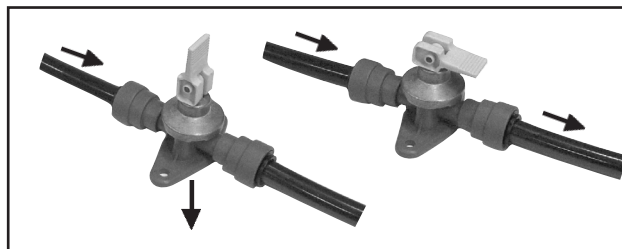

Avtappingsventilen for varmtvannsbereder. Åpen og stengt stilling.

MERK!

Vannet i varmtvannsberederen skal alltid tømmes ut når det er fare for frost.

Gassdrift

Ved oppvarming med gassdrift skal gassventilen være åpen.



Sentralvarmeren får forbrenningsluften via et innsugningsrør og slipper ut avgassene via skorsteinen på taket. Forbrenningen er følgelig helt atskilt fra bobilens indre.

Sentralvarmeren er utstyrt med tennsikring som automatisk stenger gasstilførselen hvis flammen av en eller annen grunn skulle slukne.

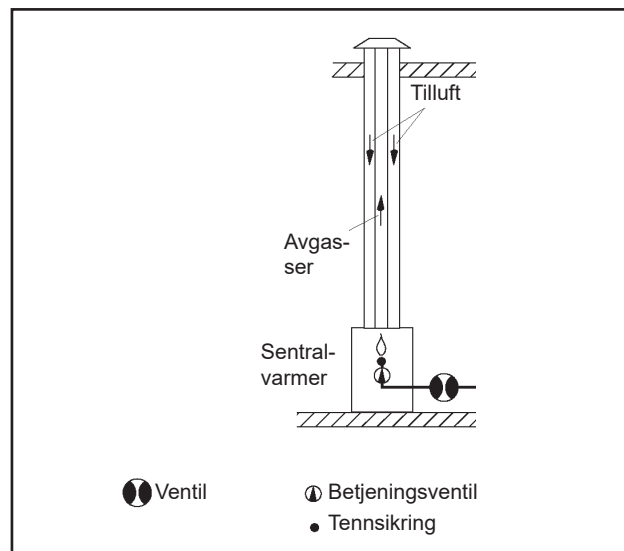

Sentralvarmerens gassdrift slås av når man starter motoren.

Noen bobiler (enkelte modeller) er utstyrt med kollisjonssensor i gassystemet. Dermed er gassdrift under kjøring tillatt. Sentralvarmerens gassdrift opprettholdes når man starter motoren.

En kollisjonssensor forhindrer gasslekkasje i tilfelle kollisjon eller lignende.

Kollisjonssensor inngår for eksempel i Duo Control.

(Ved ettermontering av kollisjonssensor kan KABE endre fabrikkinnstillingen slik at gassdriften opprettholdes når man starter motoren.)

Sentralvarmerens gassdrift slås alltid av samtidig med at bobilens motor slås av. Gassdriften starter igjen etter en forsinkelse på ca. 15 minutter.



ADVARSEL!
Brannfare.
Det er forbudt å kjøre inn på bensinstasjoner med tente gassapparater.



Beskrivelse

Eldrif

Sentralvarmerens elpatron er koplet til 230 V og separat sikret med en 16 A automatsikring.

Sentralvarmerens elpatron har tre effektstillinger. Høyere effekt gir raskere oppvarming men krever mer strøm, noe som innebærer at man må sørge for at den tilkoblede ledningen tillater et tilstrekkelig strømuttak (ellers utløses sikringen):

Effektstilling:	1 kW	krever sikring:	6 A
	2 kW		10 A
	3 kW		16 A

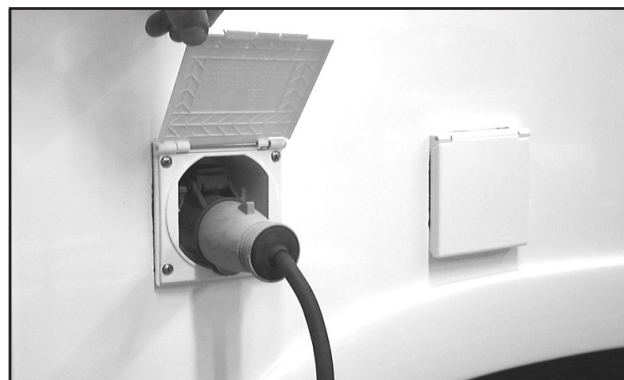

Oppvarming med elpatron forutsetter 230 V tilførsel.

EKSPANSJONSBEHOLDER

Ekspansjonsbeholderen skjules av en dekkplate. Væsknivået kan leses av gjennom dekkplatens inspeksjonshull.

Ekspansjonsbeholderen oppgaver er å romme den væskemengden som varierer med varmesystemets temperatur. Væsken ekspanderer når den varmes opp og gir et høyere væsknivå i ekspansjonsbeholderen enn når den er kald.

Væsknivået i ekspansjonsbeholderen skal ligge innenfor det markerte området.

For lite væske i varmesystemet kan føre til funksjonsforstyrrelser og skader på sirkulasjonspumpen.

For mye væske i systemet kan føre til at væsken flommer over når den varmes opp.

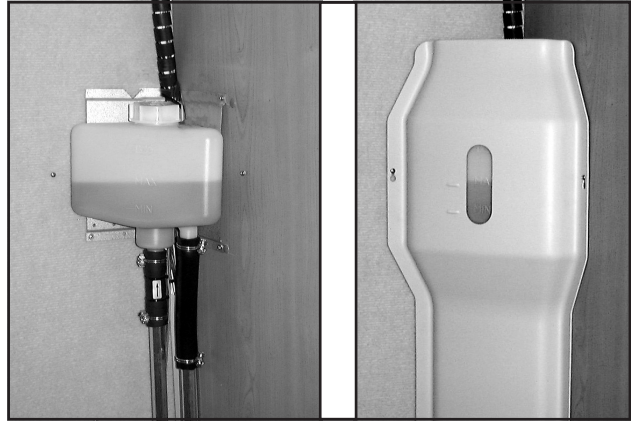

Ekspansjonsbeholderen og dekkplaten med inspeksjonshull.

VARMESYSTEMETS VÆSKE

I varmesystemet og sentralvarmeren benyttes det en blanding av vann og glykol.

Det er viktig å bruke riktig type glykol for å beskytte varmesystemet mot korrosjon og dermed unngå fremtidig lekkasje.

Riktig blandingsforhold er avgjørende for å beskytte mot isdannelse ved lave temperaturer.

Glykol er ferskvare og skal skiftes for å sikre fullgod beskyttelse. Tidsintervallene for skifte av glykol avhenger av hvilken type glykol man bruker. Noen typer glykol skal skiftes etter to år, mens såkalt Long Life-glykol gir fullgod beskyttelse i inntil fem år. Sørg for å dokumentere skifte av glykol i serviceheftet.

Bruk bare glykol som anbefales av KABE.

Påfylling

Ta av dekkplaten foran ekspansjonskaret.

Fyll væske i systemet til nivået er like over MIN (ved kald ovn).

Sett på lokket og dekkplaten igjen.

Tømming

Løsne tømmepluggen, som sitter under gulvet, med en tang. Løsne også lokket på ekspansjonskaret.

OBS!

Bland aldri ulike typer glykol, ettersom det kan oppstå kjemiske reaksjoner som skader varmesystemet.

Anbefalte glykolprodukter

Bruk glykol av typen (mono)etylglykol med korrosjonsinhibitor. Denne typen er testet og godkjent i henhold til kvalitetsnorm SAE J 1034. Long Life-produkter skal oppfylle kravene ifølge G12++.

Eksempler på produkter som oppfyller kravene:
Alde glykol Premium G12++ Long life 5 years.

Kontroller varmesystemet jevnlig for å se at det ikke har oppstått lekkasje i noen av skjøtene på varmesløyfen. Hvis det har lekket ut glykol, må du skylle grundig med vann og tørke opp.

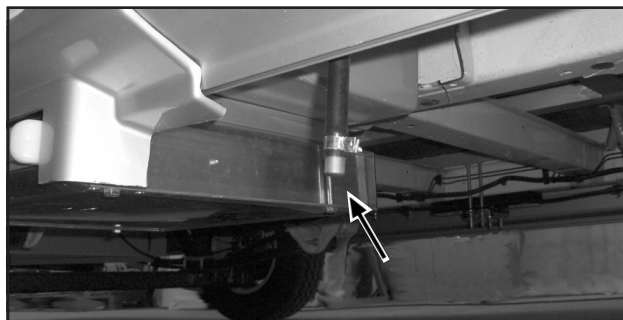

Avtappingsplugger for tømming av varmesystemet. Atkomst under bobilen, dels ved sentralvarmeren, dels ved varmesystemets laveste punkt.

KONVEKTORSYSTEM

På veggene er det montert konvektorer. Når luft passerer mellom konvektorenes ribber, overføres varmen til luften.

Mellom konvektorene ledes varmesystemets væske gjennom slanger og rør. Noen har luftnipler. Luft i varmesystemet hindrer væsken i å sirkulere i systemet. Du finner instruksjoner for lufting i instruksjonsboken.

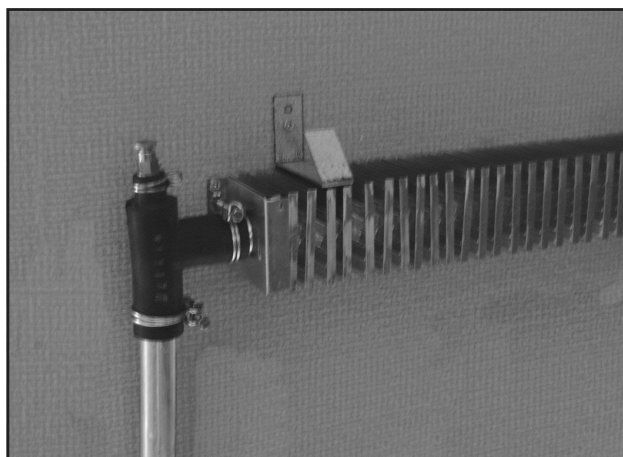

Konvektor og slangetilkopling med luftnipel.

VARMESLØYFER I GULVET

I bodelens gulv ligger det innebygde varmesløyfer der varmesystemets væske sirkulerer.

Gulvvarmen reguleres på ulike måter, avhengig av bilmodell.

- Gulvvarmen AGS II er integrert med konvektorsystemet.
- Gulvvarmen AGS II Pro består av en egen varmekrets.

Nedenfor følger en beskrivelse av gulvvarmen i de aktuelle modellene.



ADVARSEL!

Fare for lekkasje hvis varmesløyfene skades.

Du må aldri skru eller spikre i gulvet, ettersom det kan forårsake lekkasje i gulvets innebygde varmesløyfer.

Varmesystem med integrert gulvvarme AGS II

Integrert gulvvarme innebærer at temperaturen i gulvvarmen er den samme som i det øvrige varmesystemet.

Varmen fra sentralvarmeren fordeles via konvektorene og gulvvarmen.

Temperaturen i bilen overvåkes av varmesystemets betjeningspanel.

Temperaturen både i konvektorene og i gulvvarmen heves eller senkes etter behov.

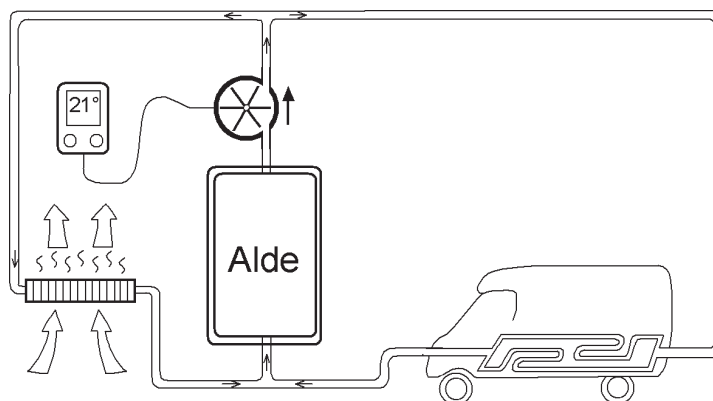

Luft varmes opp i konvektorene og stiger opp langs veggene.

Gulvvarmetemperaturen er som i resten av varmesystemet.

VENTILASJON

FAST VENTILASJON

Bobilens ventilasjon oppfyller standarden EN 721 om sikkerhetskrav til ventilasjon i fritidskjøretøy. Ventilasjonen er testet for det antall personer og den bruken bobilen er beregnet for.

Dette innebærer at bobilens faste ventilasjon ikke må endres!

Luften i bobilen ventileres ut gjennom

- faste ventiler i taket (Electrolux-ventilator)
- ventilerende takluker
- kjøkkenventilasjon

Sørg for at bobilens faste ventilasjon ikke er blokkert. Om vinteren må takluker og ventiler holdes frie for snø.

Ved spesielt ugunstig vær kan fukt trenge inn gjennom taklukens faste ventilasjon. Beskytt bobilens innredning.

OBS!

Ved snøfokk eller annet ugunstig vær skal innredningen beskyttes mot fukt eller snø som kan trenge inn gjennom bobilens faste ventilasjon.

TAKLUKE

Takluker og takvindu skal være lukket og låst under kjøring. Mørkleggingsgardiner og myggnett skal være trukket fra under kjøring, ettersom de kan bli skadet av vibrasjoner og økt ventilasjon.

KJØKKENVENTILASJON

Travel Master har en motordrevet avtrekksvifte montert på taket. Bryteren er plassert på viftepanelet under kjøkkenskapet. Der er også bryteren for kjøkkenbelysning plassert.

Viftefilteret

Viftefilteret som absorberer fett i matosen må rengjøres fra tid til annen. Hvor ofte det må rengjøres, avhenger selvsagt av matvanene og hvor mye viften går. Ikke vent til viftens sugeevne avtar.

Rengjør med varmtvann tilsatt et syntetisk vaskemiddel.

Viftehjulet

Du kommer til viftehjul og motor for rengjøring ved å skru av taktilkoplingen.

KONDENS

Kondens (dugg) oppstår naturlig når varm luft kommer i kontakt med en kald flate, f.eks. på vinduets innside og mellom vinduets ruter.

Kondensdannelsen påvirkes av flere faktorer, f.eks.:

- Forskjellen i lufttemperatur inne i bobilen og utenfor vinduet.
- Været Høy luftfuktighet eller tåke gjør at luften inne i bobilen inneholder mer vann.
- Antall personer (eller dyr) som befinner seg i bobilen.
- Aktiviteter i bobilen (f.eks. matlaging).

Hvis værforhold og aktiviteter er slik at det dannes mye kondens, kan man motvirke kondensdannelsen ved å:

- Luften ut slik at luften i bobilen inneholder så lite vann som mulig.
Åpne takluken for å få effektiv utlufting.
Se etter at f.eks. puter ikke er til hinder for bobilens faste ventilasjon og at annen last ikke blokkerer ventilasjonsveiene.
- Hev temperaturen i bobilen.
Ved å heve temperaturen i bobilen øker luftstrømmen i den eksisterende ventilasjonen. Dessuten blir vinduets innerste rute varmere, noe som motvirker ytterligere kondensdanning.

Ettersom kondens dannes på kalde flater, bør man tørke bort kondensvannet.

Bobilens vinduer er laget av akrylplast. Vanndamp kan vandre langsamt gjennom akrylplasten, noe som kan føre til at det dannes dugg eller kondens mellom rutene. Dette er naturlig og kondensen forsvinner etter en tid når vanndampen har vandret ut igjen.

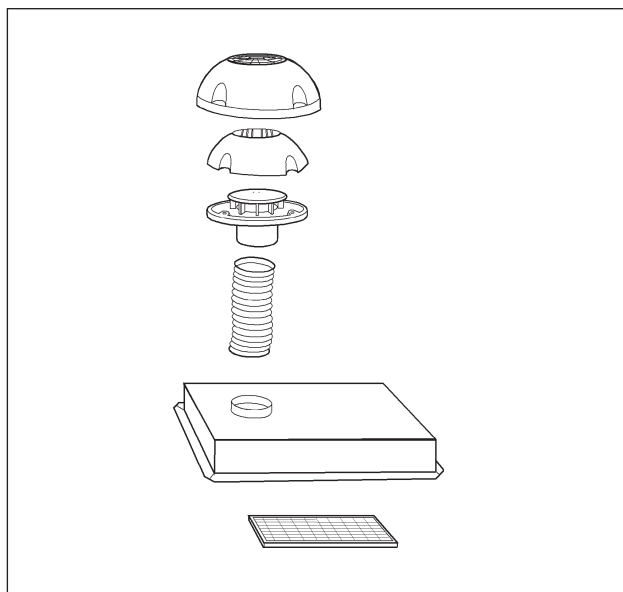

Kjøkkenviften

AIRVENT

Noen bobiler er utstyrt med AirVent..

AirVent øker ventilasjonen i bobilen. Formålet er å kjøle bobilen på varme sommerdager.

AirVent består av:

- en vifte som er montert i en takluke
- en termostat som bryter strømmen til viften når temperaturen er lavere enn innstilt verdi.

Det innebærer at når viften er på, så kommer den til å starte/stoppe etter hvert som temperaturen endrer seg.

Termostaten er innkoplest i stillingen ON. Termostaten kan justeres innenfor temperaturintervallet 5-30 °C. Sørg for at viften er slått på og riktig innstilt.

Viften kan også brukes manuelt. Sett termostaten i stillingen OFF for kontinuerlig drift. Dermed koplest du ut funksjonen for temperaturføling.

Viften kan stilles på flere hastigheter i hver "retning".

AirVent gir best effekt når dør og vindu er lukket, slik at sval luft fra skyggen under bobilen suges inn gjennom gulvets vanlige ventilasjonsåpninger.

KLIMAANLEGG (AC)

Noen bobiler er utstyrt med fabrikkmontert klimaanlegg. (Fabrikkmontert tilvalg i øvrige modeller.)

Se produsentens anvisninger for bruk og vedlikehold.

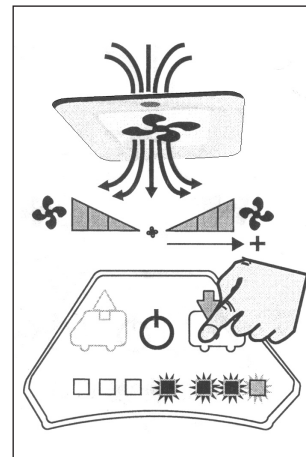
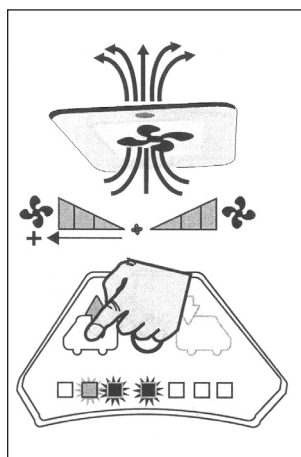
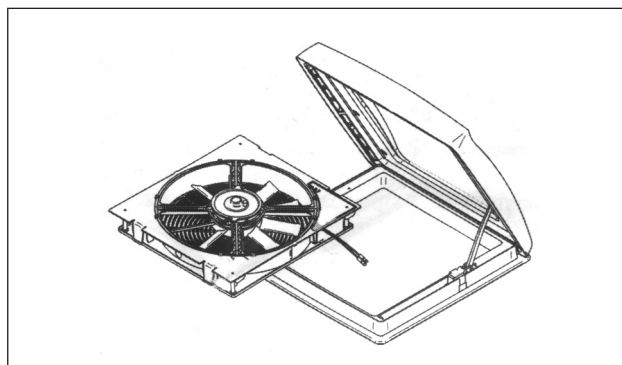

ANGÅENDE INTERIØRDESIGN

Interiørdesignet består i stor grad av tre og trebaserte materialer. Vær og fuktighet kan forårsake små endringer i materialet. Til tross for høye kvalitetsstandarder kan det derfor forekomme mindre avvik i skjøter og

VANN-/AVLØPSSYSTEM

FERSKVANNSSYSTEM

Ved fare for isdannelse skal vannsystemet tømmes i henhold til instruksjonsbokens anvisninger.

I noen modeller er ferskvannstanken plassert i sofaen. Dermed er den frostfritt plassert når bobilen er oppvarmet.

I noen modeller er ferskvannstanken plassert under bobilens gulv. En varmesløyfe under ferskvannstanken varmer rommet. Ved fare for isdannelse skal varmesløyfens ventil være åpen. Se avsnittet «Varmesystem».

Vannivået i ferskvannstanken kan leses av på bobilens betjeningspanel.

Ferskvann fylles på gjennom påfyllingsrøret, som man kommer til utvendig. Påfyllingsrørets lokk er låsbart.

OBS!

Tenk på at ferskvann er et næringsmiddel. Sørg for at tanken inneholder friskt vann.

Fra ferskvannstanken pumpes vann til kjøkken, håndvask, dusj, toalett og varmtvannsbereder. Vannsystemets slanger er av næringsmiddelkvalitet.

Vannpumpen er plassert i ferskvannstanken. I tappevannskranene er det strømbrytere som starter vannpumpen når kranen åpnes.

For at vannpumpen skal kunne starte, må den være aktivert på bobilens betjeningspanel.

Vannpumpen bør være deaktivert under kjøring og når bobilen forlates uten tilsyn.

Varmtvann er ferskvann som varmes opp i sentralvarmerens varmtvannsbereder. Varmtvann pumpes følgelig av samme vannpumpe som kaldtvannet. Sentralvarmeren må være i drift for å varme vannet. Se også beskrivelsen av sentralvarmeren.

Spyl alltid gjennom varmtvannsberederen før den tas i bruk, særlig etter lengre opphold. Ved kontinuerlig bruk av varmtvannsberederen skal den tømmes ca. én gang i måneden for å få en ny luftpute i berederen.

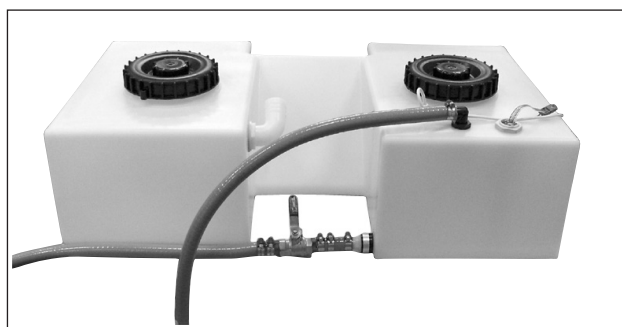

Ferskvannstanken.



Påfylling av ferskvann.



Vannpumpen.



TØMMING AV VANNSYSTEMET

Det er viktig å tømme vannsystemet hvis bobilen står uoppvarmet i minusgrader. Risiko for at deler av vannsystemet fryser. Gjør følgende for å unngå skade:

- 1 Slå av vannpumpen med bryteren på kontrollpanelet.
 - 2 Åpne alle vannkraner til "lunken"-posisjon slik at luft kan suges inn i både kaldt- og varmtvannsrørene.
 - 3 Åpne avløpsventilene for varmt- og kaldtvannsslengene
 - 4 Tøm vanntanken.
 - 5 Åpne tømmeventilen på vanntanken.
- 6 Tøm vannpumpen og tilbakeslagsventilen ved å snu den opp ned slik at eventuelt gjenværende vann renner inn i slangen.

7 Åpne tømmeventilen på varmtvannsberederen. Varmtvannsberederen tømmes ved hjelp av en separat tømmeventil som er plassert ved kjelen. Vann renner ut fra undersiden av bobilen.

Se også beskrivelse av varmekjelen.

8 Trykk på toalettets spyleknapp (slik at magnetventilen åpnes).

Tøm toalettets magnetventil. Se separat avsnitt.

9 Tøm toalettanken.

10 Tøm vanntilkoblingen til byen (hvis tilgjengelig).

11 Tøm dusjslangen i bagasjerommet (hvis tilgjengelig).

12 Bobil med vannrensere (valgfritt). Fjern vannrenserehetene hvis det er fare for isdannelse. Oppbevar enhetene frostfritt. Koble til vannslangen for å forhindre lekkasje (bruk en tilkoblingsslange som tilsvarer lengden på vannrenseren).

Ferskvannstanken bør rengjøres av og til. Rengjør ferskvannstanken ved å tilsette rengjøringsmiddel beregnet for ferskvannstanker i bobiler. Egnede rengjøringsmiddel er tilgjengelig hos Kabe-forhandlere. Følg instruksjonene på emballasjen for rengjøring. Skyll ferskvannstanken og spyl vannrørene før du fyller tanken med ferskvann.

Noen bobiler har også muligheten til å åpne lokket til ferskvannstanken. Deretter kan du rengjøre innsiden av tanken med vaskemiddel og en oppvaskbørste.

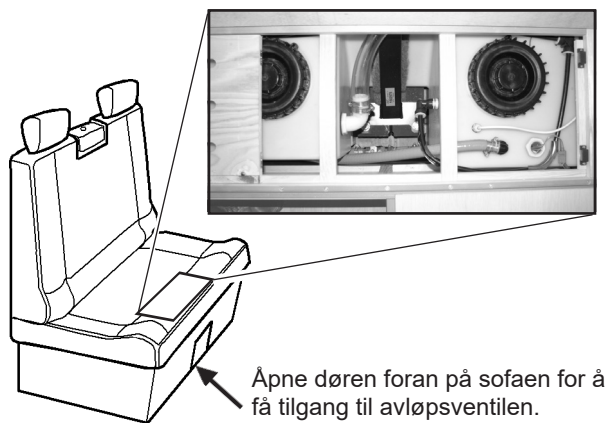

Åpne døren foran på sofaen for å få tilgang til avløpsventilen.

Tøm tanken for ferskvann.



Avløpsventiler for varmt- og kaldtvannsslanger (Andre modeller kan finnes)

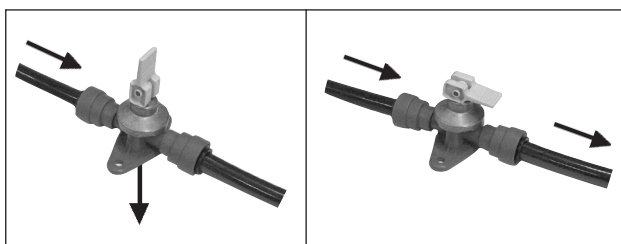

Avtappingsventil for varmtvannsberederen.
Åpen og stengt stilling.



Aqua-clear water carbon filter, vannrensing

Vannrensere

Noen bobiler er utstyrt med vannrensere Alde AquaClear (fabrikkmontert tilvalg).

Vannet fra ferskvannstanken desinfiseres og filtreres.

Vannrenseren består av to deler:

- UV-enhet (A). Vannet desinfiseres ved at det belyses med ultrafiolett lys. (Alde AquaClear UV-C, 3030031)
- Kullfilter (B). Vannet passerer gjennom kullfilteret. (Alde Water Carbon filter, 3030032)

Kullfilter (B) skal skiftes én gang i året.

UV-enhet (A) skal skiftes etter 300 timers aktiv tid (aktiv tid innebærer at ultrafiolett lys er påslått).

Aktiv tid registreres av elektronikken. På betjeningspanelet kan man lese av gjenværende aktiv tid.

Når aktiv tid er oppbrukt, vises en melding på betjeningspanelet. Skift til en ny UV-enhet. Trykk deretter på Reset, så tilbakestilles betjeningspanelet til 300 timers lystid.

Ved fare for minusgrader skal hele vannrenseren avmonteres og oppbevares frostfritt.

Når vannrenseren er fjernet bør man erstatte den med en tilsvarende skjøteslange (C) som følger med bobilen.

Når vannrenserens enheter skal monteres igjen, er det viktig at de plasseres i riktig rekkefølge. Vannet skal først passere UV-enheten (A) og deretter kullfilteret (B).

Det er også viktig at enhetene monteres med helling oppover i vannets strømningsretning. Da kan luft vannsystemet passeres enhetene.

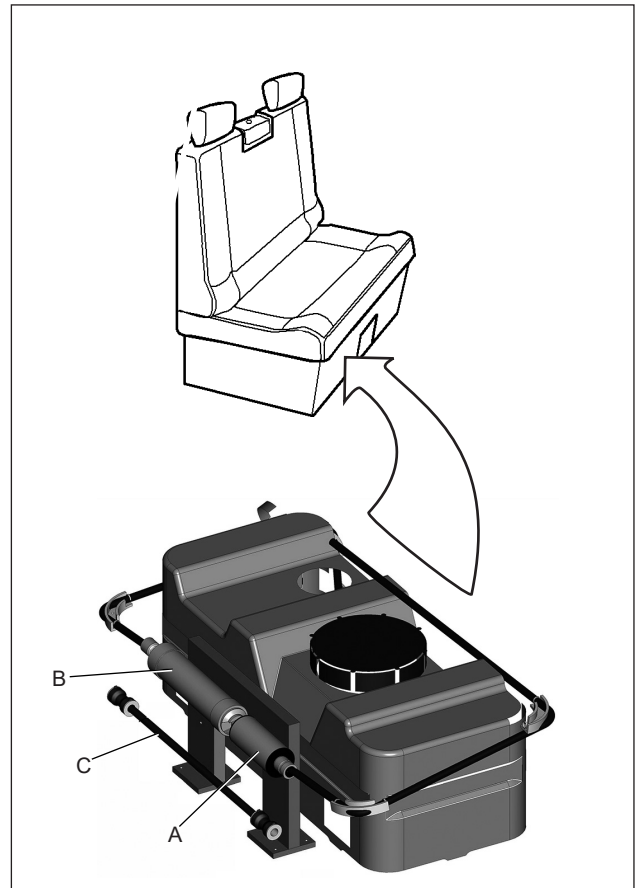

Vannrenseren er montert ved ferskvannstanken.

OBS!

Fare for at vannrenseren fryser i stykker.

Tøm vannsystemet når det er fare for minusgrader og bobilen ikke er oppvarmet.

Vannrenseren enheter skal avmonteres og oppbevares frostfritt.

Se også produsentens bruksanvisning for fullstendige instruksjoner om bruk og vedlikehold.

GRÅVANNSSYSTEM

Gråvann er avløpsvann fra oppvaskbenk, servant og dusj.

Gråvannstanken er laget av plast og montert i en beskyttende og isolert kasse. Gråvannstanken er frostfri når bobilens varmesystem er i drift.

Gråvannstanken er plassert i bodelens gulv i bakre del av bobilen.

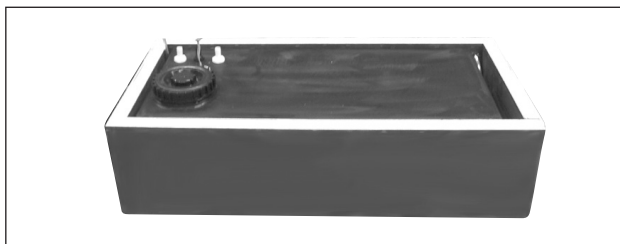

Gråvannstanken.



Gråvannstanken er montert ved bobilens bakaksel.

Tøm gråvannstanken ved å pumpe ut vannet med tømme-pumpen. Pumpens plassering er forskjellig i de ulike bobilmodellene.

Tøm gråvannstanken ved å starte gråvannspumpen med bryteren (A). Tømmepumpen kan bare brukes når bilens motor er slått av.

Samle gråvannet i et egnet kar og tøm det i et vanlig toa-lett eller på en annen godkjent tømme-plass.

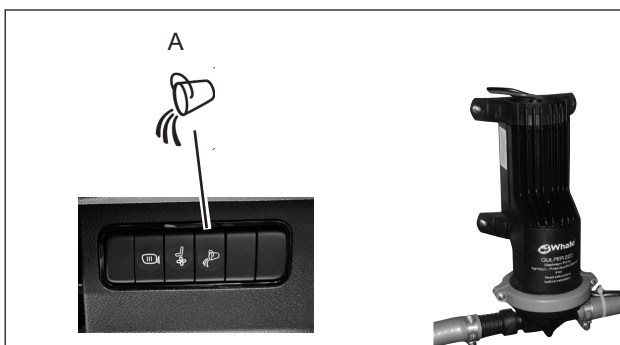

Gråvannstankens tømme-pumpe med tilhørende bryter.

Gråvannstanken bør rengjøres en gang i måneden for å unngå lukt. I varmt vær oppstår det lettere lukt enn i kaldt vær.

Rengjør gråvannstanken ved å spyle ut slam og utfellinger som samler seg på tankens bunn.

Gråvannstankens bunnplugg er laget av gummi og ek-spanderer når håndtaket felles ned. Løsne bunnpluggen ved å felle opp håndtaket og trekke den rett opp.

Anvisninger for tømning og rengjøring finnes i kapittelet "Håndtering".

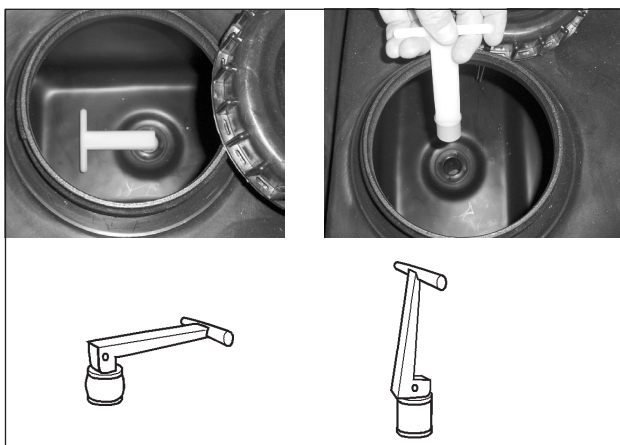

Gråvannstankens bunnplugg.

Gråvann fra kjøkken og servant renner til gråvannstanken med naturlig fall.

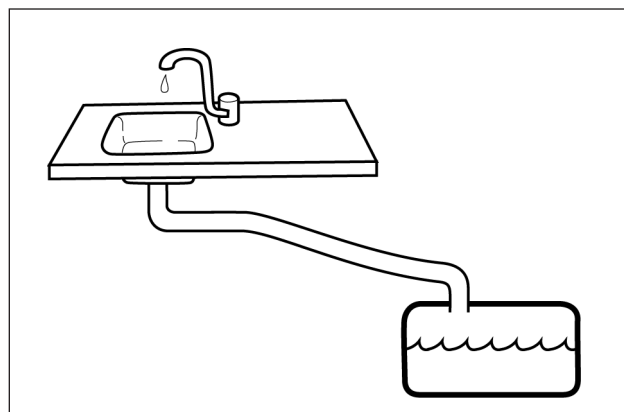

Gråvann fra kjøkken og håndvask.

I noen modeller pumpes vann fra dusjgulvet til gråvannstanken med en separat pumpe. Pumpen arbeider mens dusjen brukes. Når man slår av dusjen, slås også pumpen av, men med en forsinkelse slik at den får pumpet ut alt vann.

Avløpet i dusjgulvet kan ikke tømmes helt av dusj pumpen. Det står igjen en liten mengde vann i avløpet. Ved fare for frost skal dusjavløpet beskyttes mot frost ved å helle frostbeskyttelsesmiddel i det.

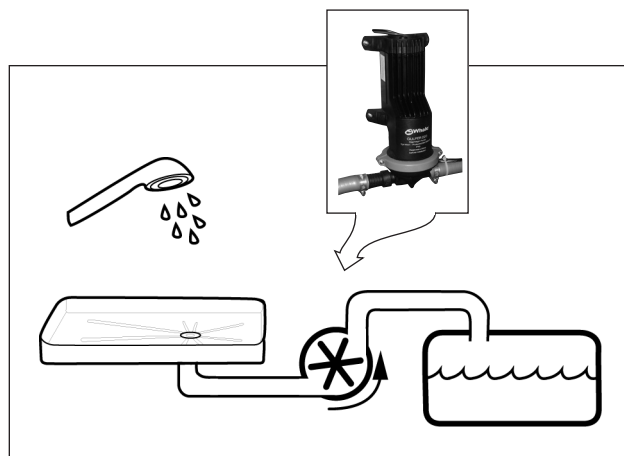

Dusjens gråvannspumpe.

OBS!

Dusjgulvet kan bli skadet av alkohol.

Frostvæske som inneholder alkohol skal umiddelbart skylles bort fra dusjgulvet med vann.

FARE FOR FRYSING

Hvis bilen står uoppvarmet i minusgrader skal vann- og avløpssystem være tømt for alt vann for å unngå skader som følge av isdannelse.

Sørg for at følgende blir tømt:

- Ferskvannstank
- Vannpumpe
- Vannrensler
- Varmvannsbereder
- Blandebatterier (tappevannskraner)
- Gråvannstank
- Dusjens slange (hvis aktuelt også dusj i bagasjerom).
- Dusjens avløp
- Toalett

La samtlige vannkraner stå i åpen stilling (også avtappingskraner). Vannkranene skal stå i lunken stilling slik at både kaldt- og varmtvann ventileres.

Merk

Garantien gjelder ikke for deler som har blitt ødelagt pga. frost eller isdannelse.

Beskrivelse

TOALETT THETFORD C263

Klargjøre for bruk

Før toalettet tas i bruk tilføres ca. 2 liter vann slik at bunnen i tanken er dekket. Hell deretter sanitærvæsken gjennom tømmerøret (ikke gjennom toalettstolen).

Sanitærvæske fås kjøpt hos KABE-forhandlere.

Når toalettets tank er nesten full, tennes nivålampe ved spyleknappen.

Tøm tanken før nivålampe tennes.

Bruke toalettet

Ved bruk av toalettet:

1. Drei toalettstolen til ønsket stilling.
2. Åpne toalettets ventilblad med spaken.
3. Spyl rent i toalettet etter bruk ved å trykke på spyleknappen. Vann pumpes fra ferskvannstanken, forutsatt at bryteren "WATER PUMP" på bobilens betjeningspanel står i stillingen "ON".
4. Steng toalettets ventilblad.

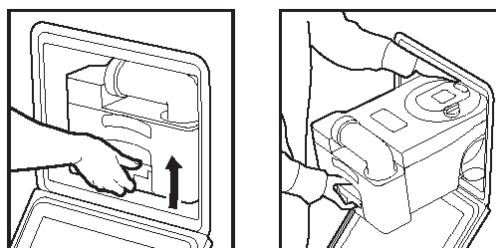
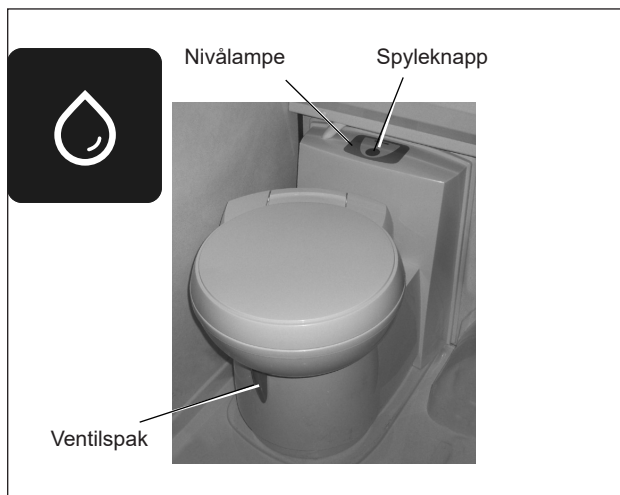

Tømme tanken

Ved tømning av toalettet:

1. Steng toalettets ventilblad.
2. Trekk ut avfallstanken som vist på bildet til høyre.
3. Bær avfallstanken etter bærehåndtaket. Sving tømmerøret slik at det vender opp når du bærer avfallstanken (se bilde).
4. Tøm avfallstanken i et vanlig toalett eller på en annen godkjent tømme plass. Trykk på luftenventilen (se bilde). Trykk ikke på luftenventilen før tømmerøret er rettet nedover.

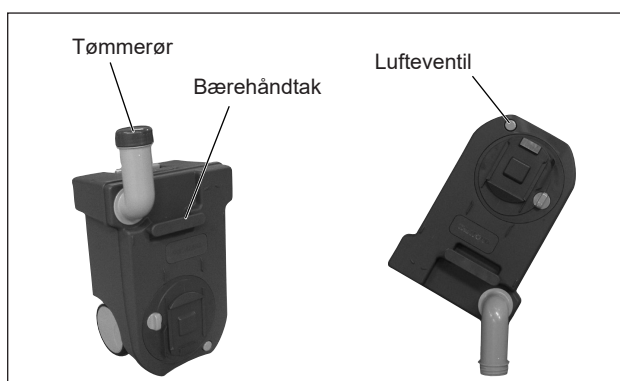

Merk

Trykk ikke på luftenventilen før tømmerøret er rettet nedover.

Rengjøring

Rengjøring av toalett og avfallstank er viktig for å opprettholde toalettets funksjon.

Bruk bare anbefalte rengjøringsmidler. Unngå husholdningsprodukter, ettersom de kan inneholde løsemidler som skader toalettets tetninger og andre deler.

Se produsentens bruks- og vedlikeholdsanvisninger for rengjøring og vedlikehold.

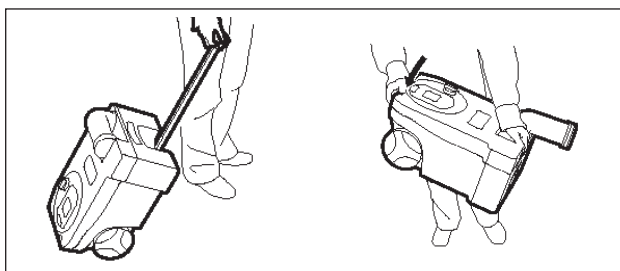

ELSYSTEM

Elsystemet i KABE TravelMaster består av tre ulike elektriske systemer:

- Elsystem 230 VAC.
Brukes til sentralvarmerens elpatron, kjøleskap og batteriladeren.
- Bodelens 12 V-system.
Brukes til de fleste elektriske funksjoner i bodelen, f.eks. belysning, vannpumper og kjøleskap.
- Bilens 12 V-system. Brukes til trafikkbelysning, startmotor og andre elektriske funksjoner som gjelder bil og kjøring. Se bilens instruksjonsbok.

ELSYSTEM 230 V AC

Elsystem 230 VAC brukes til sentralvarmerens elpatron, sirkulasjonspumpe, kjøleskap og til batteriladeren.

Høyeste tillatte tilkopleffekt er 3600 W (16 A).

Elsystem 230 VAC tilføres strøm ved å kople en jordet strømledning til bobilens elboks. Strømledningen skal være godkjent for utendørs bruk og et effektuttak på 3600 W (16 A).

(Ledningstverrsnitt: minst 2,5 mm².)

Kople strømledningen til en jordet kontakt.

KABE anbefaler strømledning med innebygd jordfeilbryter.

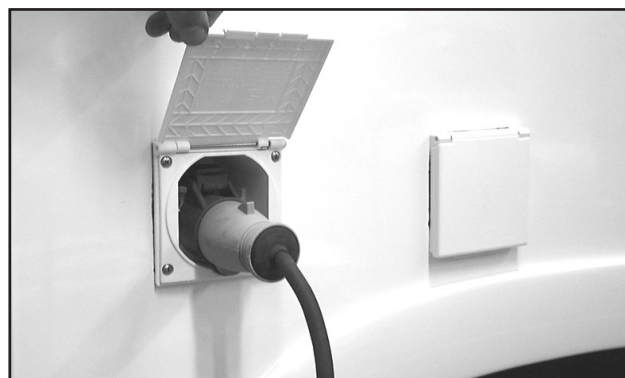

Tilkopling for 230 VAC.



ADVARSEL!

Fare for personskader.

Benytt en strømledning som er godkjent for utendørsbruk.

Plasser ledningen slik at den ikke kan bli skadet.

Ledningen skal skiftes hvis den er skadet.

Ved spenningsfall kan det elektriske utstyret i bobilen bli påvirket slik at det ikke lenger fungerer tilfredsstillende.

Jo lengre ledning, desto større spenningsfall. Se tabellene som viser spenningsfall for ledninger av ulik lengde.

På campingplasser kan den tilkoblede strømforsyningen bli rammet av spenningsfall (spesielt vinterstid med stor belastning) og spenningen kan være så lav som ca. 180-190 V.

Hvis strømledningen er kveilet opp på en kabeltrommel, skal den ruller helt ut før den koples til. En ledning på en kabeltrommel fungerer som en elektrisk spole, noen som innebærer varmeutvikling og effekttap (spenningsfall) i ledningsrullen. Ledningen blir veldig varm ved høyt strømforbruk.

Sørg også for at tilkopplingsledningen ikke risikerer å bli utsatt for skade og at støpselet er skikkelig pluggert i.

10 A	10m	20m	30m	40m	50m
1,5 mm ²	2,2 V	4,4 V	6,6 V	8,8 V	11 V
2,5 mm ²	1,4 V	2,7 V	2,8 V	5,4 V	7 V

Spenningsfall i ledning ved 10 A belastning.

15 A	10m	20m	30m	40m	50m
1,5 mm ²	3,3 V	6,6 V	9,9 V	13,2 V	16,5 V
2,5 mm ²	2 V	4 V	6 V	8 V	10 V

Spenningsfall i ledning ved 15 A belastning.

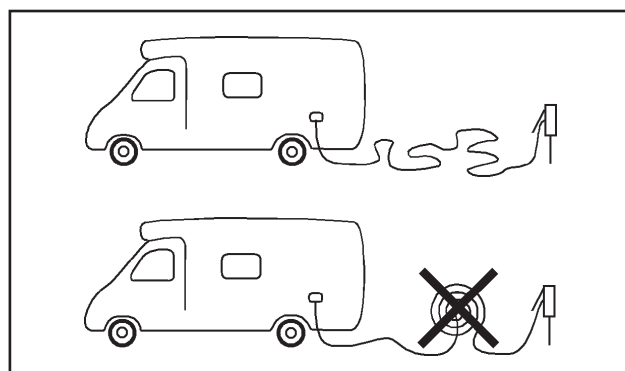

Ledning på trommel skal ruller helt ut.

HOVEDSTRØMBRYTER FOR 12 V-SYSTEM

Bodelens 12 V-system har en hovedstrømbryter med nøkkel.

Hovedstrømbryteren bryter strømforsyningen fra batteriet. Dermed er alle funksjoner i bodelen strømløse.

Slå av hovedstrømbryteren når bobilen ikke brukes. Det sparer batteri og dermed minker risikoen for at batteriet lades ut.

Når man slår på hovedstrømbryteren, innleder elsystemet en oppstartprosedyre som tar en liten stund. Elektriske funksjoner i bodelen kan ikke benyttes før oppstartprosedyren er ferdig.

Hvis bobilen er koblet til 230 V, vil bodelens batteri og bobilens startbatteri bli ladet selv om hovedstrømbryteren er slått av.



ALARM NÅR MOTOREN STARTER

Elsystemet utløser en alarm hvis man starter motoren når:

- 230 VAC er tilkopleet eller
- antennen er i hevet stilling.

Alarmen avgir et lydsignal og viser et tilsvarende alarmsymbol på betjeningspanelet.

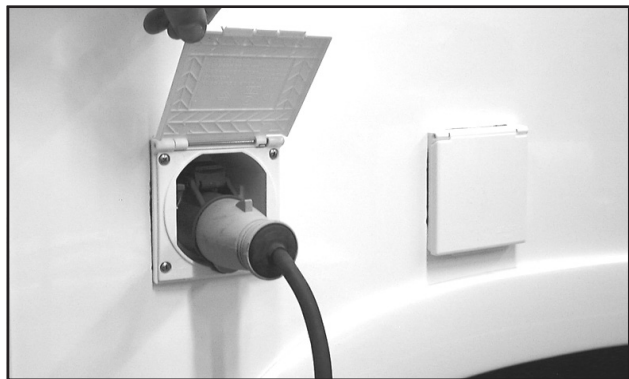

BETJENINGSPANEL

Betjeningspanelets menyer er beskrevet i avsnittene som følger.

Instruksjonsboken beskriver alle funksjoner som er mulige.

Bobilens betjeningspanel viser bare de funksjonene som er tilgjengelige.

Betjeningspanelet koples ut

Betjeningspanelet koples ut etter noen sekunder uten berøring.

Slå på betjeningspanelet med en kort berøring.

Velge meny

Med menyknappene velger man hvilken meny som skal vises på betjeningspanelet.

Hver meny gir tilgang til et visst antall funksjoner i form av knapper å trykke på.

De enkelte menyene er beskrevet i avsnittene som følger.

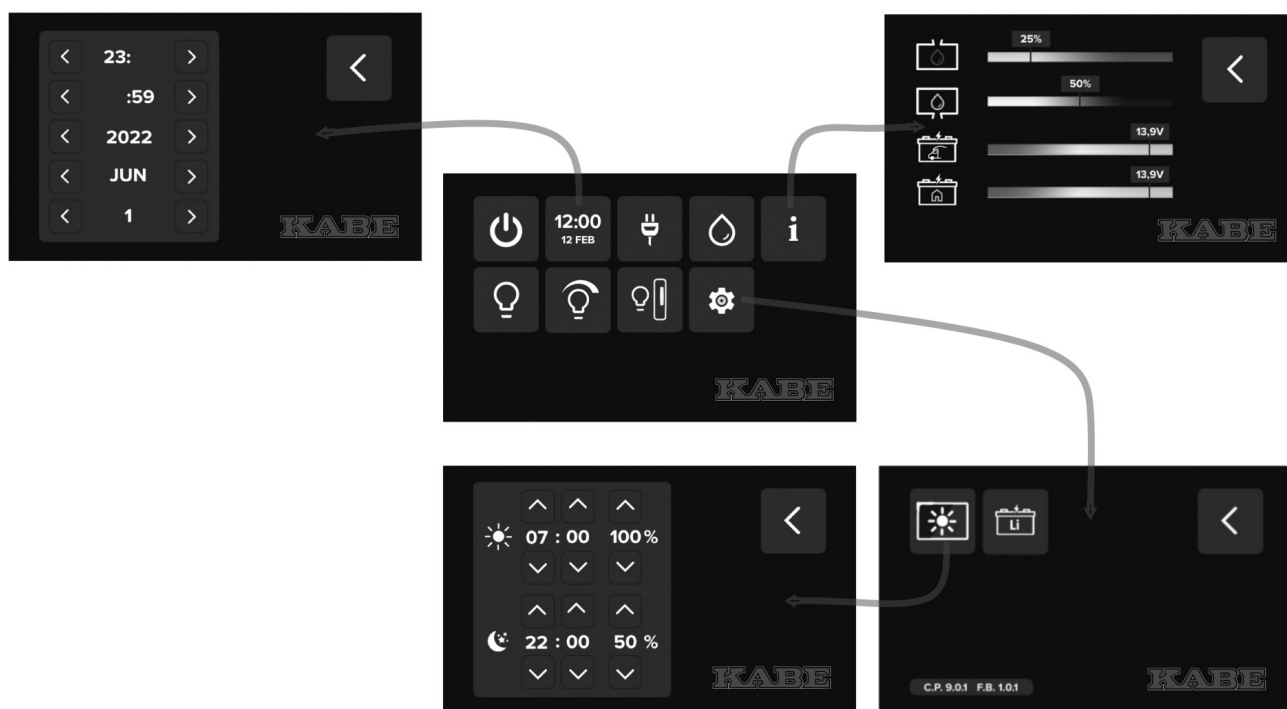

BATTERIER OG BATTERILADING

Startbatteri til bil

Bilens 12 V-system drives av et startbatteri.

Bilens 12 V-system brukes til bilens trafikkfunksjoner.

Noen modeller er utstyrt med en varmematte på gulvet ved førersetet. Startbatteriet er tilgjengelig ved å løfte varmematten.

For en beskrivelse og instruksjoner om bilens 12 V-system, se bilens brukerhåndbok.

Batteri i bodelen.

Bodelens 12 V-system drives av et batteri.

Bodelens batteri er av typen

Litium (LiFePO4)

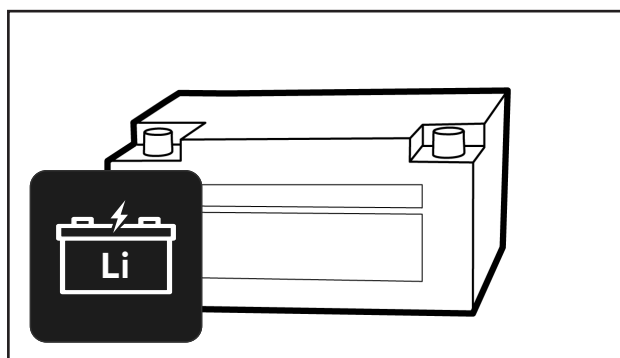

Bodelens batteri er av typen litium.

App for litiumbatteri

Produsenten har en app du kan laste ned, der apper er tilgjengelige for nedlasting.

I appen kan du se batteriets status.

Les batteriprodusentens brukerhåndbok

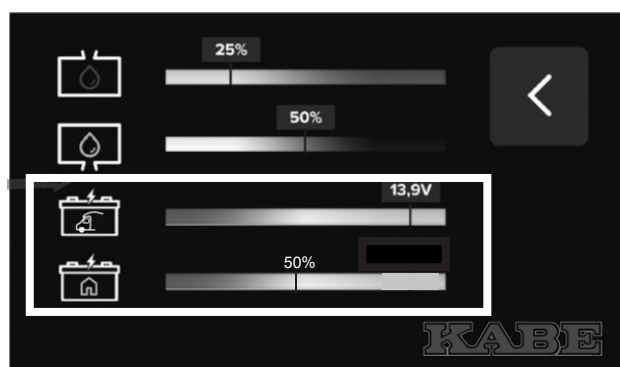

OBS!

Les batteriprodusentens brukerhåndbok. Les og følg batteriprodusentens sikkerhetsanvisninger for å forsikre deg om at batteriet brukes på en trygg måte.

Automatisk avstengning når batterinivået er lavt

Automatisk utkopling ved lavt batterinivå

Når batteriets ladenivå synker under et visst nivå, vises en melding på betjeningspanelet: "Lav batterispenning".

Lad batteriet. (Kople til 230 V eller start motoren.)

Velg en meny for å lukke meldingen.

Hvis batteriets ladenivå synker ytterligere, vil elsystemet automatisk slå av store deler av elsystemets forbrukere. Elektriske funksjoner slutter å virke, for eksempel lamper og pumper. Også kjøleskap og sentralvarmer slås av, ellersom strømforsyningen til elektronikken slås av.

Formålet med å kople ut elsystemet er å unngå at batteriet skades av altfor dyp utlading.

Elsystemet koples automatisk inn igjen når batteriet er fulladet. Det tar noen timer med lading før batteriet er fulladet.

Hvis man vil kople inn igjen elsystemet tidligere (umiddelbart), kan man kople ut elsystemet og dreie på sikkerhetsbryteren for å slå den av. Hvis man har påbegynt lading av batteriet, må også ladingen avbrytes slik at elsystemet blir helt strømløst.

Start deretter elsystemet mens batteriet lades.

Batteriladeren gir nok strøm til at elsystemet koples inn igjen. Alle funksjoner blir tilgjengelige.



Lading under kjøring

Under kjøring lades både bilens startbatteri og bodelens batteri. Ladingen av bodelens batteri foregår via en DC/DC-omformer. Omformerens innstilling tilpasses etter batteritypen.

Lading med batterilader 230 VAC

I bobilen er det en fastmontert batterilader. Hvis bilen er utstyrt med litiumbatteri, er det montert to ladere, en for bodelsbatteri og en for startbatteri.

Batteriladeren er fast innkoplet slik at batteriet lades kontinuerlig når 230 V vekselstrøm er koplet til bobilen.

Batteriladeren "registrerer" batteriets ladebehov og tilpasser ladestrømmen til behovet.



Batteriladeren.

OBS!

Dekk ikke til batteriladeren når den er tilkoplet.
Fare for at batteriladeren overopphetes.

Merk

Se også produsentens bruksanvisning for batteriladeren som følger med bobilen.

Litiumbatteri

Bobiler er utstyrt med et litiumbatteri.

Litiumbatteriet har et innebygd varmesystem.

Batteritemperaturen er viktig for ladingen.

Når varmekappen er aktiv, vises et symbol på Smart D-panelet. (Se menyen «Batterier og lading».)

For å varme opp batteriet raskt bør man bruke så få elektriske funksjoner som mulig i oppholdsrommet.

Når batteriene er svært kalde, kan varmekappen trekke opptil 15 ampere per batteri.

Strømforbruket vises i verdien for totalt forbruk

under menyen «Elektrisitet» på KABE-panelet.

BMS (Battery Management System):

BMS er et innebygd kontrollsystem.

Hvis systemet oppdager en feil, kobles batteriets plusspol fra. Et batterisymbol vises på panelet. (Se menyen Batterier og lading)

For mer informasjon om håndtering, demontering og montering, se produsentens instruksjoner.

App for oppholdsrommets litiumbatteri.

Produsenten har en app tilgjengelig for nedlasting fra appbutikken.

I appen kan du se batteristatusen.

Du kan også slå batteriet av og på ved hjelp av appen.

Les batteriprodusentens brukerhåndbok

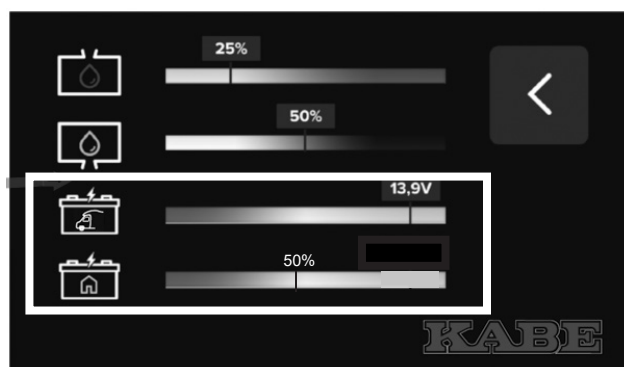

BELYSNING

Bytte lampe

Ved bytte av lampe skal den nye lampen være av samme type og samme styrke som den opprinnelige lampen.

KABE benytter i hovedsak LED-lamper. Dermed reduseres lampenes energiforbruk, dvs. at batteriet varer lenger når lampene lyser. LED-lamper har betydelig lengre levetid enn tradisjonelle glødelamper.

Noen LED-lamper er utformet med samme sokkel som tradisjonelle halogenlødeler. Man skal allikevel velge LED-lamper for å begrense strømforbruket og for å unngå uønsket varme i lampen.

Det hender at LED-lamper av samme type lyser med ulike fargetone.

Glødelamper og LED-lamper regnes som forbruksvarer.



ADVARSEL!

Fare for brannskader!

En halogenlampe som lyser blir varm. Hvis man monterer en halogenlampe i stedet for en lampe med lavt energiforbruk, kan det forårsake overoppheting.

Slå belysning på/av

Belysningen styres via betjeningspanelet. Noen lamper styres både med betjeningspanel og strømbryter. Eksempler på funksjoner for enkelt å tilpasse belysningen.

- Stemningsbelysning.
- Slå av lys i hele bilen.
- Slå av lys i fremre del av bilen.

Se beskrivelse av betjeningspanel for ytterligere informasjon.

Utelampe med bevegelsessensor

Slå på utelampen på betjeningspanelet (A). Utelampen lyser konstant.

Hvis bilen er utstyrt med bevegelsessensor, vises symbolet (B) og (C) på betjeningspanelet.

Aktiver bevegelsessensoren ved å trykke på betjeningspanelet (B). Utelampen slukner etter noen minutter, for så å bli slått på igjen når bevegelsessensoren detekterer en bevegelse (tennes bare nå det er mørkt).

Hvis knappen (C) er aktivert, følger deler av belysningen inne i kjøretøyet utebelysningen og tennes av bevegelsessensoren.

Slå av knappen (C) hvis du vil bruke bevegelsessensoren til utebelysningen, men ikke vil bli forstyrret inne i kjøretøyet.



SIKRINGER

Sikringer 230 V

På bobilens elsentral for 230 V er det to automatsikringer.

- 16 A automatsikring for sentralvarmerens elpatron.
- 10 A automatsikring for batterilader, kjøleskap og strømuttak.

Elsystemet har jordfeilbryter for innkommende strøm. Funksjonen kan testes med den innfelte knappen på automatsikringens kant.



Bobiler som er utstyrt med fabrikkmontert inverter har også jordfeilbryter montert ved inverteren.

Funksjonen kan testes med en knapp på jordfeilbryteren.



ELSCHEMA

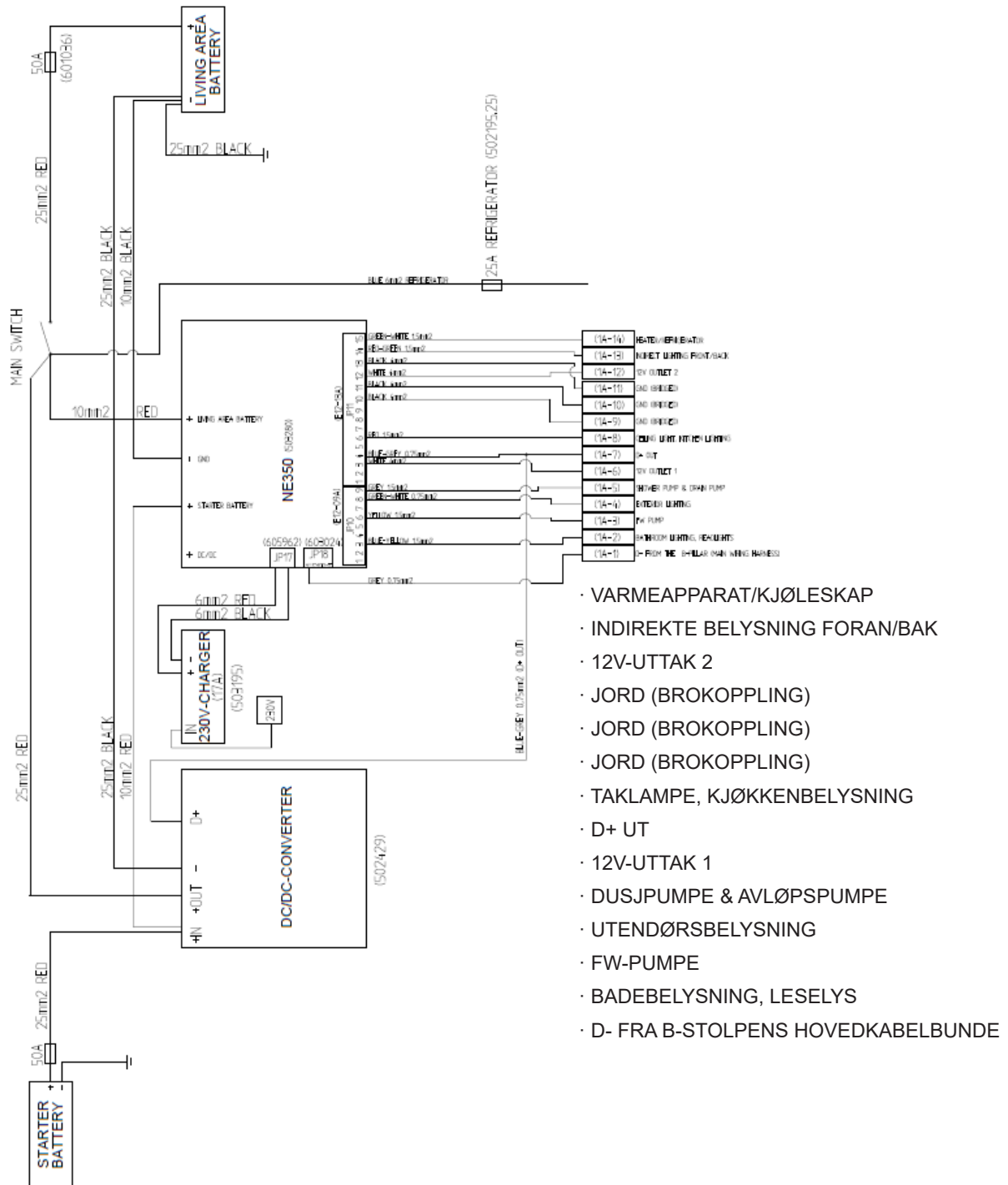

Beskrivelse

Plassering av sikringer

Illustrasjonene nedenfor viser plasseringen av sikringene F1, F2 og F3.

Se respektive modell.

Tm C 740 T

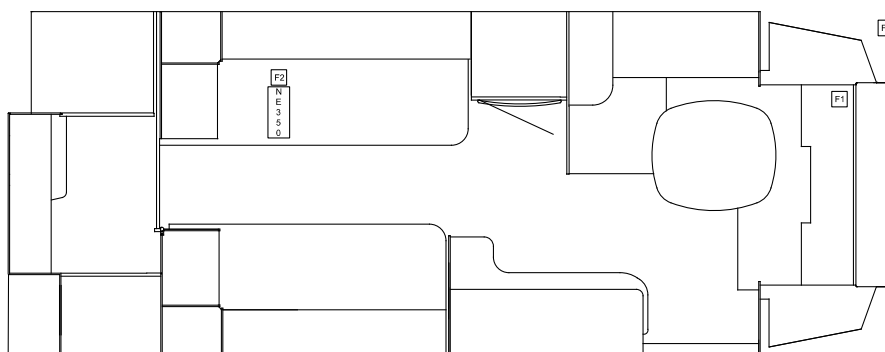

Tm C 740 LXL

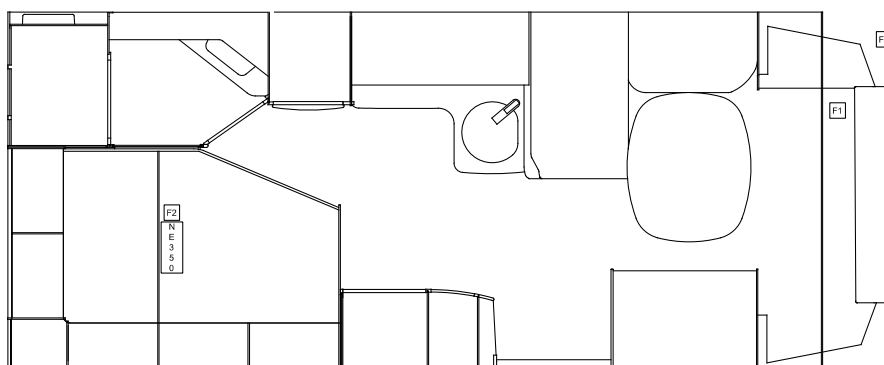

Tm C 740 LGB

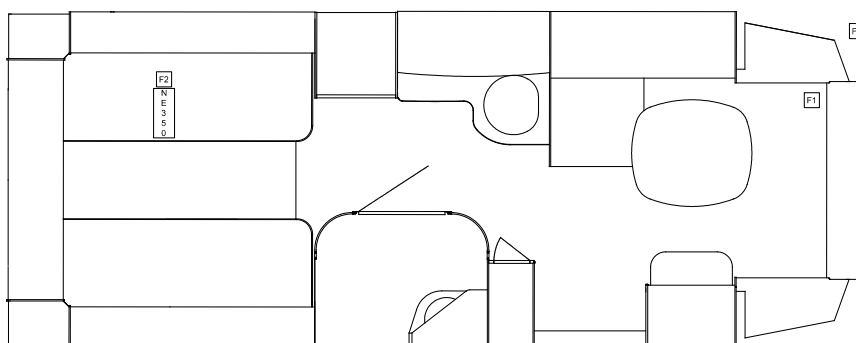

- F2-1, 25 A: KJØLESKAP
- F2-2, 1 A: INNGANGSBELYSNING
- F2-3, 1 A: RUTER F2-4, 15 A MARKISE (VALGFRITT)
- F2-5, 15A TAKSENG (TMCX)
- F2-6 50A HOVEDSIKRING

SOLCELLEPANEL

Noen bobiler er utstyrt med et solcellepanel på taket. Panelet består av flere sammenkoblede solceller.

Når solen lyser på panelets solceller, genereres det elektrisk strøm som lader bodelens batteri.

For at ladeevnen skal bli best mulig, må hele panelet være solbelyst.

Hvis panelet er plassert delvis i skyggen, begrenses strømmen til en mengde tilsvarende den minst belyste solcellen.

Husk at smuss og snø kan begrense solbelysningen av solcellene. Sørg for at panelet er rent og snøfritt.

Panelets elektronikk overvåker ladeprosessen slik at batteriet ikke overlades. Elektronikken drives av strøm fra batteriet.

En strømbryter slår av panelets elektronikk og dermed også solcellene. Når strømbryteren står i stillingen OFF, kan batteriet ikke lades med solenergi.

Slå av panelets elektronikk når solcellene ikke kan generere elektrisk strøm. Ved å slå av elektronikken sparer man på batteriets eksisterende kapasitet. Det er hensiktsmessig å slå av panelets elektronikk for eksempel når bobilen står parkert i en garasje.

Sørg for at strømbryteren står i stillingen ON for at batteriet skal kunne lades med solenergi.

På betjeningspanelet kan man lese av hvor mye strøm solcellene produserer.

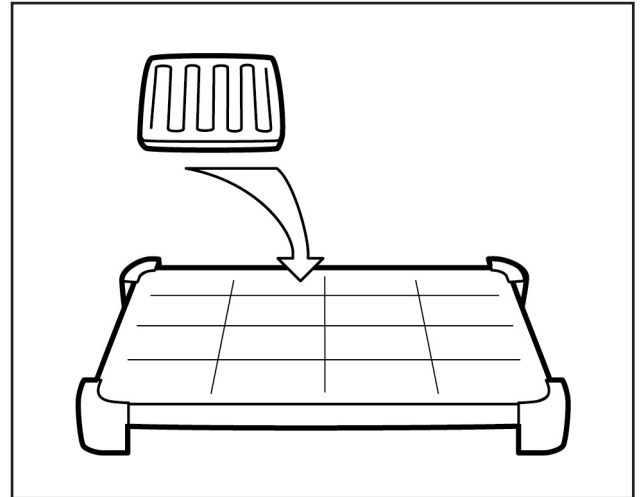

Solcellepanelet.

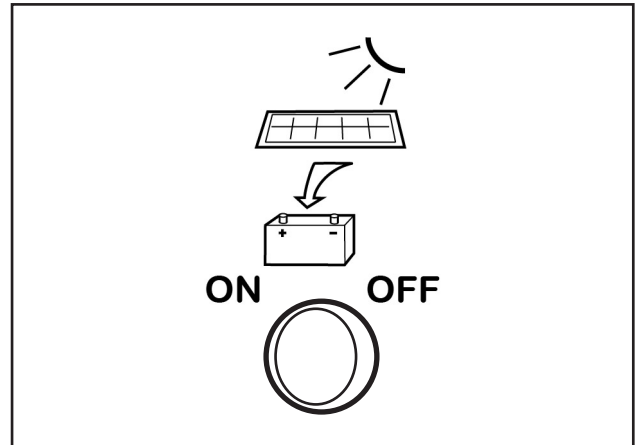

Strømbryteren Solceller ON-OFF.

BESKRIVELSE ANTENNESYSTEM

Mange campingplasser tilbyr kabel-TV.
Kabel-TV kopler man til i antenneinngangen (K).

Når kabel-TV er koplet til bobilen, må man velge om signalene fra egen antenne eller fra kabel-TV skal koples til antenneuttaket ved TV-hyllen.

Man velger signal ved å trykke inn den tilhørende knappen på signalvelgeren:

- A TV-antennen (ikke standard)
- B Kabel-TV

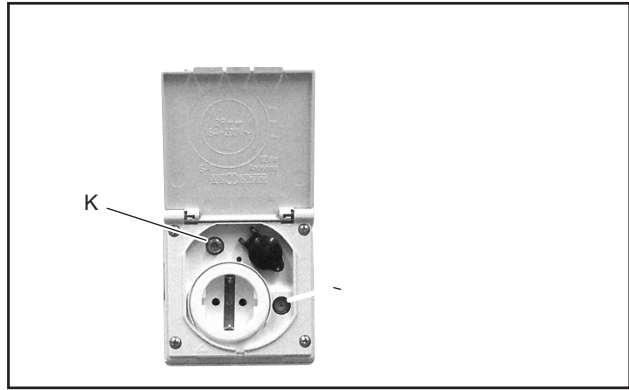

Bobilens tilkoping for kabel-TV.

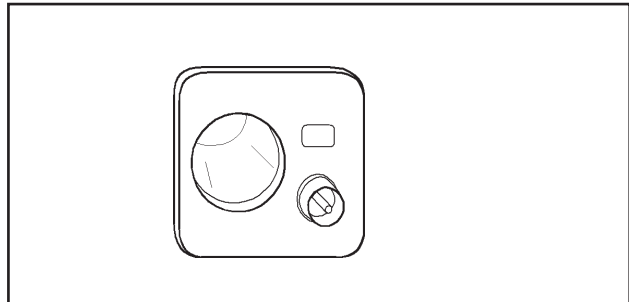

Antenneuttak for TV.

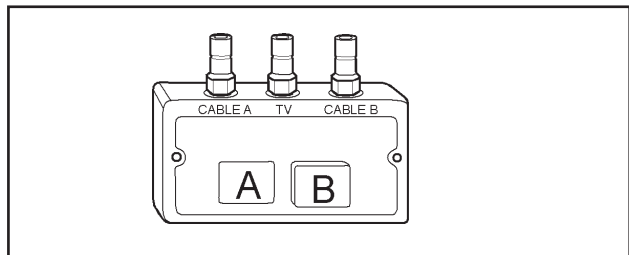

Signalvelgeren.

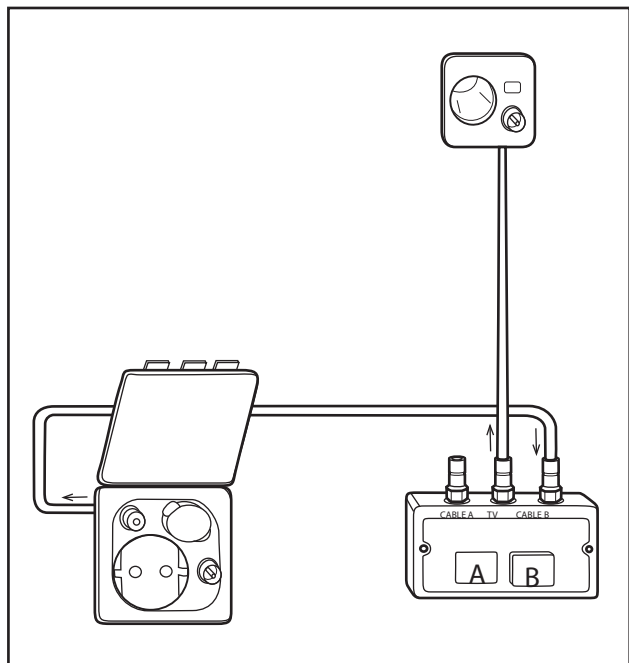

Skjematisk illustrasjon av bobilens antennesystem.

VEDLIKEHOLD

VEDLIKEHOLDSPLAN

I dette avsnittet gjengis bare lister med vedlikeholdspunkter som skal utføres periodisk med angitt intervall. Der hvor det er aktuelt kompletteres vedlikeholdspunktet med en kommentar eller henvisning til mer utførlige instruksjoner.

UKENTLIG VEDLIKEHOLD

Punkt	Kommentar / Henvisning
Kontroller gasssystemet med lekkasjeindikatoren.	Se Håndtering.
Væsknivå i varmesystem.	Kontroller nivået i ekspansjonsbeholderen.

MÅNEDLIG VEDLIKEHOLD

Punkt	Kommentar / Henvisning
Batteri	Fullad batteriet minst én gang i måneden.
Rengjøring av ferskvannstank.	Se Håndtering.
Rengjøring av ferskvannstank.	Se Håndtering.
Smør toalettets gummipakninger.	Se beskrivelse og produsentens bruksanvisning.
Rengjør gummitetninger/-pakninger ved toalettets spyleluke.	Se beskrivelse og produsentens bruksanvisning.
Rengjør kjøkkenviftens filter.	Se beskrivelse og produsentens bruksanvisning.
Tøm varmtvannsberederen (sentralvarmer)	For å skape en ny luftpute i varmtvannsberederen.
Skintrukne puter.	Behandles iht. produsentens anvisninger.
Vegger utvendig:	Sørg for at glassfiberflatene er beskyttet mot misfarging ved å behandle dem med voks minst 2 ganger i året.

ÅRLIG VEDLIKEHOLD

Punkt	Kommentar / Henvisning
Årlig service.	Iht. Garanti- og servicehefte. Bruk KABE serviceverksted.
Varmesystemets væske.	Kontroller glykolandel (bruk glykoltester). Se beskrivelse.
Lås.	Smøring.
Stigbrettets ledd.	Smøring.
Stigbrettets strømbryter.	Rengjøring. Bruk kontaktspray.
Støtteben.	Smøring.
Gummilister ved dører og luker.	Smøring.
Luft konvektorer.	Se separat vedlikeholdsinstruksjon.
Vannrensefilter Alde Aqua Clear.	Bytte av kullfilter.

Reserve: Sørg for å ha ekstra glødelamper og sikringer.

RENGJØRING

UTVENDIG VASK

Generelt

Vær oppmerksom på følgende ved utvendig rengjøring av bobilen:

- Bruk bare anbefalte rengjøringsmidler.
- Følg anvisningene på forpakningene.
- Feilaktig utført vask kan skade dekor eller detaljer på bobilen.
- Overhold eventuelle forskrifter i bildelens instruksjonsbok.

Automatisk bilvask

KABE fraråder å vaske bobilen i vaskeautomat. Håndvask anbefales, ettersom det er mer skånsomt mot bobilen enn automatisk bilvask.

Høytrykksvask

Unngå høytrykksvasking, ettersom den kraftige vannstrålen kan skade detaljer.

Håndvask

- 1 Spyl av bobilen. Bruk rikelig med vann. Ikke sprut vann på bobilens ventilasjonsåpninger.
- 2 Vask bobilen med lunkent vann og en mild bilsjampo. Bruk vaskesvamp eller vaskebørste.
Unngå å stå i direkte sollys når du vasker bobilen. Skyll av rengjøringsmiddelet fra bobilen innen 10 minutter.
Vinduer skal rengjøres separat med rengjøringsvæske beregnet på akrylvinduer. Se under "Rengjøring av vinduer".
- 3 Fjern eventuelt asfaltflekker, sotpartikler og annen smuss ved hjelp av polish med hardvoks. Bearbeid overflaten med en myk svamp eller fille til smussen er fjernet.
- 4 Beskytt bobilens overflate ved å etterbehandle med voks.

Rengjøringsmidler og avfettingsmidler

Bruk bare rengjøringsmidler beregnet på bil eller campingvogn for å unngå skader på tetningsmidler i bobilens skjøter og innfestinger.

Du finner egnede rengjøringsmidler hos din lokale KABE-forhandler. Vær nøye med doseringen av rengjøringsmidler. Unngå overdosering.

Avfettingsmidler må ikke benyttes.

Tjære og asfaltflekker fjernes ved hjelp av polish med hardvoks.

Rengjøring av vinduer

Bobilens vinduer kan bli skadet av uegnede rengjøringsmidler.

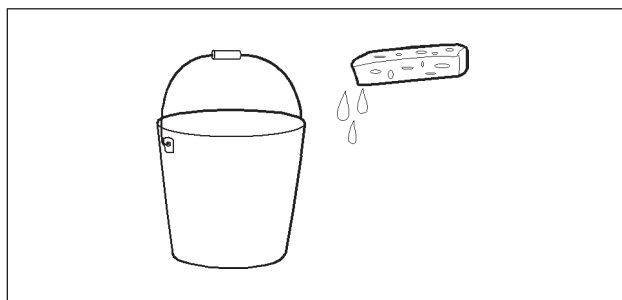

Til rengjøring av vinduene anbefales "Dometic Glass Cleaner".

Riper i vinduer kan poleres med "Dometic Acrylic Glass Polish" og "Dometic Special Polishing Cloth".

De anbefalte midlene ovenfor inngår i "Dometic Window Cleaner Set".

Misfarging

Utvendig er bobilens vegger og tak laget av aluminium, glassfiber og plast. Materialets farge påvirkes av solstråling og andre miljøfaktorer. Misfarging oppstår i materialet.

Forebygg misfarging gjennom regelmessig behandling med voks.

Hvis det oppstår misfarging, bør den snarest mulig behandles på følgende måte:

- Poler bort misfargingen. Dypere misfarging krever innledende behandling med rubbing. Vanskelig misfarging kan til og med kreve våtsliping før rubbing og polering.
- Bruk polish for å gjenopprette den blanke overflaten.
- Forsegl overflaten med en egnet sealer.
- Forebygg ny misfarging ved å behandle med voks.

Vær påpasselig slik at dekor og andre detaljer på bobilen ikke skades under behandlingen.



ADVARSEL!

Fare for personskade.

Utvis forsiktighet ved rengjøring av taket.
Tenk på sklifare og fallhøyde.
Sørg for å stå på et stabilt underlag.

Vedlikehold og rengjøring av klistremerker/foliering

På sidene 5-4-5 finner du produsentens anvisninger for vedlikehold av klistremerker og foliering

RENGJØRINGS- OG VEDLIKEHOLDSANBEFALINGER FOR UTVENDIG GRAFIKK

(Gjelder ettermarksdekaler, vinylgrafikk og foliering til campingvogner og bobiler)

1. Innledning

Din campingvogn eller bobil er utstyrt med utvendig grafikk av høy kvalitet, designet for å gi et langvarig utseende og holdbarhet. Riktig rengjøring, vedlikehold og pleie er avgjørende for å bevare farge, glans og vedheft over tid. Følgende veiledning beskriver de anbefalte metodene for rutinemessig rengjøring, polering, beskyttelse og generell pleie.

2. Generelle prinsipper

Rengjør grafikk regelmessig for å forhindre at smuss, veistøv og forurensninger bygger seg opp.

Bruk alltid milde rengjøringsmidler og myke, ikke-slipende verktøy.

Unngå forhold som kan skade grafikken, inkludert sterke kjemikalier, overdreven varme og slipende utstyr.

Behandle grafikk på samme måte som malte overflater, men vær ekstra forsiktig med kanter og sømmer.

3. Anbefalt rengjøringsprosedyre

3.1 Hyppighet

Rengjør minst en gang i måneden, eller oftere i tøffe miljøer som kystområder, vinterveier eller støvete områder.

Skyll overflaten etter lange kjøreturer for å fjerne insekter, salt og veiskitt.

3.2 Nødvendige materialer

Rent vann

pH-nøytral bilshampoo (ingen sterke vaskemidler)

Myke mikrofiberkluter eller vaskemitter

Detaljborste med myke børster (valgfritt)

Bøtte med grusfilter (anbefalt)

3.3 Rengjøringsfremgangsmåte

Forskylling

Skyll grafikk med rent vann med lavt trykk for å fjerne løst smuss.

Vask

Bland et pH-nøytralt vaskemiddel med vann i henhold til produsentens anvisninger.

Vask med en mikrofiberklut eller -hanske, og bruk lett trykk.

Rengjør med rette bevegelser, ikke sirkulære bevegelser, for å unngå sirkelspor.

Detaljering av kanter

Rengjør kanter og sømmer forsiktig; unngå å fukte dem med for mye vann eller å skrubbe.

Skyll grundig

Fjern alle såperester med rent vann.

Tørk

Bruk et tørkehåndkle av mikrofiber for å unngå vannflekker.

4. Unngå disse rengjøringsmetodene

For å beskytte overflaten og grafikkens integritet, må du IKKE bruke:

Slipende svamper, børster eller skrubbeverktøy

Løsemidler (acetone, terpentin, tyner)

Industrielle vaskemidler, blekemiddel eller svært alkaliske rengjøringsmidler

Høytrykksspylere over 1 200 psi (80 bar)

Dyser på høytrykksspylere som befinner seg nærmere enn 50 cm fra overflaten

Rengjøringsystemer med varmt vann eller damp

Automatiske bilvaskerier med børster

5. Polering og beskyttende behandlinger

5.1 Voksing eller beskyttelse av grafikk

Bruk kun ikke-slipende, syntetisk flytende voks eller polymerforseglingsmidler som er godkjent for vinylfinish.

Påfør lett og jevnt med en myk påføringspute.

Unngå voks som inneholder:

Slipende partikler

Petroleumsdestillater

Fargepigmenter

5.2 Hva du ikke bør bruke

Maskinpolering (roterende eller DA-poleringsmaskiner)

Slipemidler eller slipende poleringsmidler

Keramiske belegg, med mindre det er spesifikt bekreftet at de er kompatible med vinylgrafikk

6. Fjerning av flekker og forurensninger

Hvis det er vanskelige forurensninger (tresaft, tjære, insekter):

Bruk et vinylsikkert middel for fjerning av insekter og tjære.

Påfør forsiktig med en mikrofiberklut.

Skyll grundig etterpå.

Unngå sterke løsemidler, som kan myke opp eller misfarge vinylen.

7. Sollys og miljøpåvirkning

Grafikken er designet for å være UV-bestandig; imidlertid kan langvarig eksponering redusere levetiden.

For å maksimere levetiden:

Parker i skyggen der det er mulig.

Påfør en UV-beskyttende spray som er utviklet for vinyl (3–4 ganger i året).

Fjern fugleskitt, tresaft og drivstoffsøl umiddelbart.

8. Vinterpleie

Vask oftere for å fjerne veisalt og grus.

Ikke skrap snø eller is direkte fra grafikk.

Hvis du bruker et beskyttelsesdeksel, må du sørge for at det er pustende og ikke gnir for mye mot dekalene.

9. Reparasjoner og utskiftninger

Hvis grafikk blir skadet:

Ikke prøv å reparere ved å lime eller tette.

Kontakt et autorisert servicesenter eller en grafisk instal-

latør.

Utskiftninger bør alltid utføres av en kvalifisert fagperson for å sikre riktig festing.

10. Oppsummering av beste praksis

GJØR:

Vask månedlig med pH-nøytralt sjampo

Bruk myke mikrofiberkluter

Beskytt grafikk med vinylsikre forseglingsmidler

UNNGÅ:

Slipemidler, løsemidler og sterke kjemikalier

Høytrykks- eller varmdampvask

Maskinpolering

Spesiell rengjøring

Gjelder halvintegrerte bobiler med takseng.
Sørg for at dreneringshullene er åpne slik at vann kan renne ut.

Noen plastdeler på bobilens tak har dreneringshull. Hvis dreneringshullene blir tette av smuss, kan det samle seg fukt under plastdelene, noe som kan forårsake skader. Kontroller regelmessig at dreneringshullene er åpne.

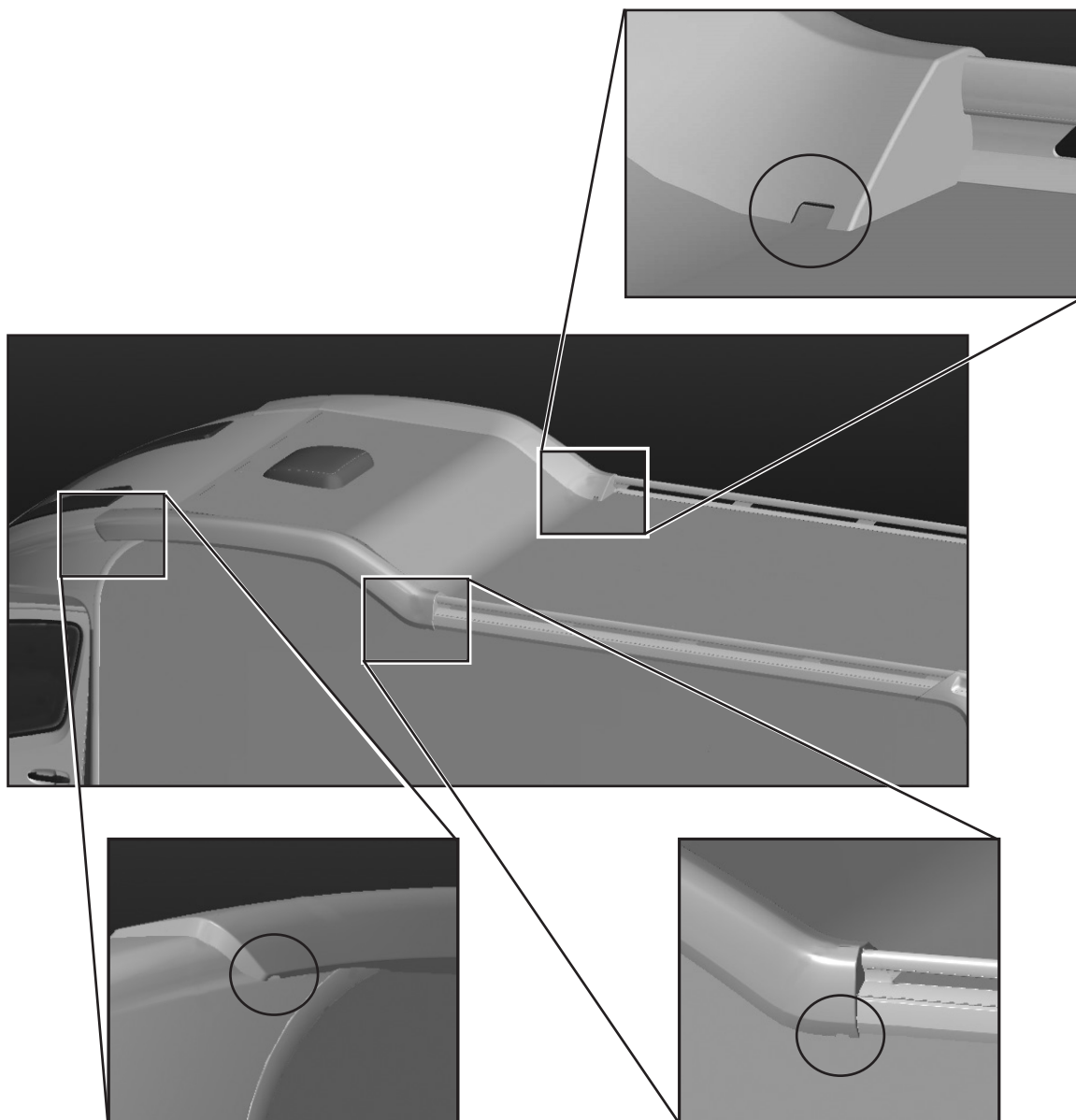

INNVENDIG RENGJØRING

Tekstiler

Putene rengjøres med støvsuger og børste.

Flekker skal fjernes før de tørker inn. Se produsentens anvisninger.

Putenes tekstiltrekk kan tas av og renses ved behov.

Skintrukne puter behandles iht. produsentens anvisninger.

Sengeteppe, gardiner og kapper renses ved behov.

Gulvmatten vaskes gjennom å fukte med vann (ikke gjennomfuktes) og mildt vaskemiddel for tekstil.

Tak og veggbelegg

Innvendig er bodelens vegger kledd med syntetisk vevd tapet. Tapeten kan støvsuges. Flekker fjernes med såpe og vann.

Rengjør taket innvendig med en fille, lett fuktet i en såpe-løsning. Ettetørk med en fille kun fuktet i vann.

Innredning

Tørk støv av innredningens tre- og folierte overflater. Flekker fjernes med en lett fuktet fille.

Ikke bruk løsemiddel eller lignende som kan løse opp lakk eller folie.

Toalett

Rengjør toalettet iht. produsentens anvisninger.

Bruk bare anbefalte rengjøringsmidler. Se produsentens anvisninger.

SKJÆREBRETT

Skjærebrettet er laget av tre med ubehandlet overflate.

For å øke skjærebrettets bestandighet mot misfarging eller annen påvirkning fra næringsmidler, kan man behandle overflaten med et middel beregnet på kjøkkenbenker av tre. Det kan for eksempel være hardvoksolje.

LANGTIDSLAGRING

Med langtidslagring menes lengre tid lagring av bobilen når den ikke er i bruk (f.eks. vinterlagring).

TILTAK FØR LANGTIDSLAGRING

- Fyll drivstoff. Drivstofftanken bør være full for å unngå kondens i tanken.
- Øk lufttrykket i dekkene.
- Rengjør bobilen.
Vask og voks karosseriet.
Rengjør understellet.
Gjør rent innvendig.
- Smør lås, hengsler og lister i dører/luker.
- Kontroller at væsken i varmesystemet har tilstrekkelig frostbeskyttelse (glykolandel).
- Ta ut puter og tekstiler.
Oppbevar dem tørt innendørs.
- Tøm og rengjør ferskvannssystemet. Se Håndtering for instruksjoner.
La ferskvannstankens avtappingskran stå i åpen stilling.
- Tøm varmtvannsberederen.
La avtappingsventilen stå i åpen stilling.
- Påse at alle vannkraner står i åpen stilling for både kaldt vann og varmt vann.
- Avmonter eventuell vannrensner (tilvalg).
Se separat anvisning.
- Tøm og rengjør gråvannssystemet. Se Håndtering for instruksjoner.
La gråvannstanken være åpen ved ikke å sette inn igjen pluggen i rensplingshullet. Dermed unngås kondens i gråvannstanken.
- Sørg for at dusjens avløp er tømt og ev. frostbeskyttet.
- Rengjør toalettet, tilkøplingene og avfallstanken.
Se produsentens anvisninger for lagring og for å unngå skader på grunn av isdannelse.
- Ta ut startbatteri og bodelens batteri.
Lad batteriene.
Oppbevar batteriene frostfritt på et tørt sted.
Vedlikeholdslad batteriene annenhver måned.
Se avsnittet "Beskrivelse Elsystem".
- Tøm kjøleskapet.
Sett kjøleskapets (og ev. fryserommet) dør på gløtt.
- La skap, garderober, skuffer og sofalokk stå litt åpne slik at alle rom i ventileres.
- Monter vinterluken på kjøleskapventilasjonens gitter.
- Steng gassflaskens hovedkran og alle gassventiler.

Anbefales:

- Plasser en fuktsluker (tørrballe) i bobilen.
- Avlast hjulene. Øk trykket i dekkene for å motvirke at dekkene deformeres.

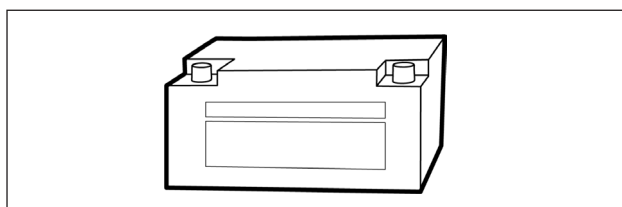
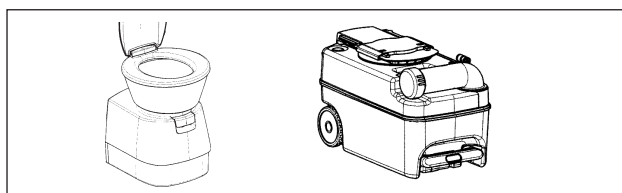
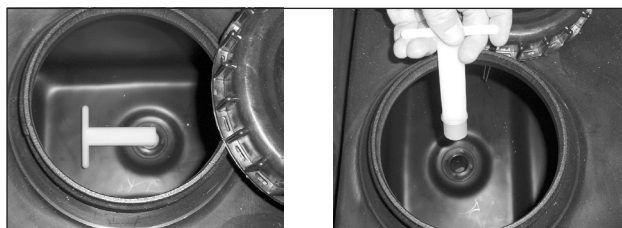
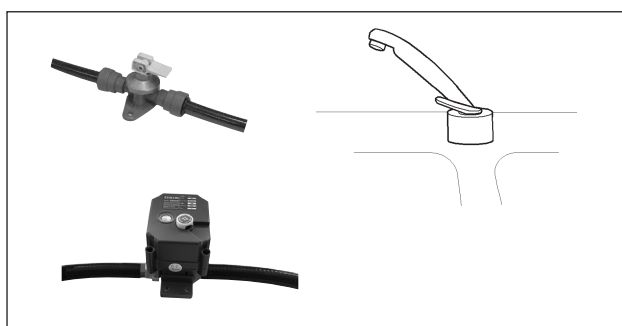

TILTAK UNDER LANGTIDSLAGRING

- Vedlikeholdslad batteriene hver tredje måned. Se avsnittet "Beskrivelse Elsystem".
- Luft ut av bobilen en gang i måneden.
- Kontroller væsknivået i fuktslukeren.
- Kontroller at bobilens ventilasjon ikke er blokkert.

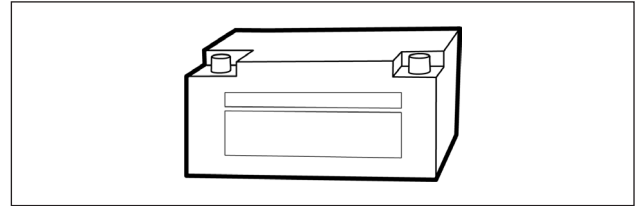

TILTAK FØR BILEN TAS I BRUK ETTER LANGTIDSLAGRING

- Lad batteriene.
- Monter bobilens batterier. Kontroller at automatsikringen ikke er utløst.
- Kontroller gassystemet med lekkasjeindikatoren.
- Monter gummipluggen i gråvannstankens rensplingshull.
- Monter lokket på toalettets avfallstank. Kontroller at toalettets avfallstank er riktig plassert.
- Sørg for at toalettet er klart til bruk. (Alle eventuelle avtappingsanordninger er stengt.)
- Steng ferskvannstankens avtappingskran. Steng avtappingskranene for kaldt- og varmtvannslanger.
- Steng varmvannsberederens avtappingsventil.
- Smør støttebena.
- Kontroller lufttrykket i dekkene (også reservehjulet).

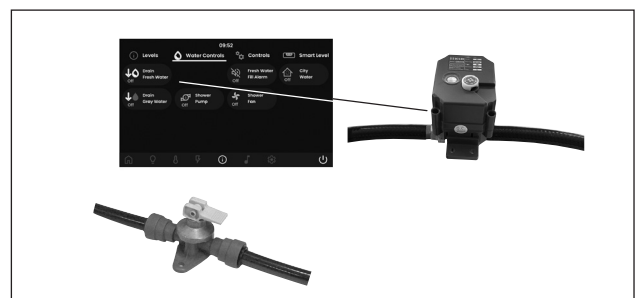
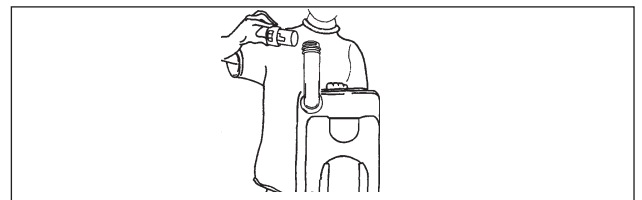
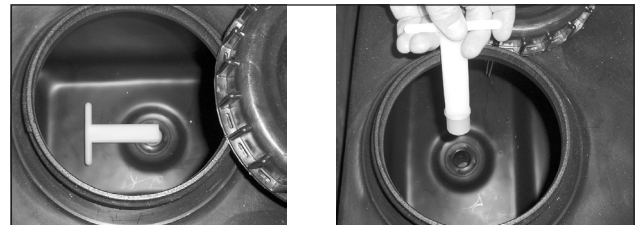
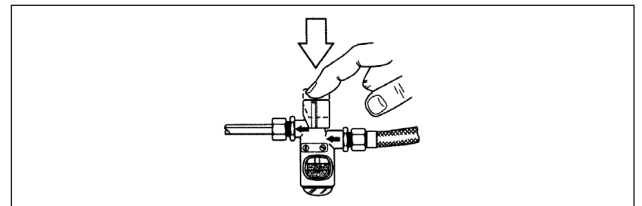
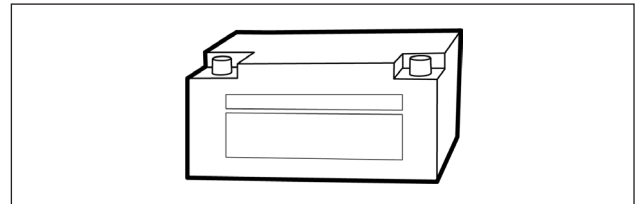

LUFTE KONVEKTORSYSTEM

Luft i konvektorsystemet hindrer væske i å sirkulere, dvs. at varme ikke kan fordeles i bobilen. Da må konvektorsystemet luftes med de luftnippene som er montert.

Slik lufter du:

- 1 Kontroller at ekspansjonsbeholderen inneholder nok glykolblandet væske.
- 2 Slå av sirkulasjonspumpen på sentralvarmerens betjeningspanel.
- 3 Parker bobilen i slak oppoverbakke.
Luftbobler samler seg fremme i konvektorsystemet.
- 4 Beskytt innredningen ved luftnippelen ved å holde en fille eller litt papir ved nippelen.
- 5 Åpne nippelen slik at luft kan strøme ut.
Steng nippelen når det bare strømmer væske ut av den.
- 6 Luft alle nipler.
- 7 Flytt bilen slik at den står i nedoverbakke.
Gjenta luftingen.
- 8 Luftingen må eventuelt gjentas flere ganger.
Veksle mellom oppover- og nedoverbakke.

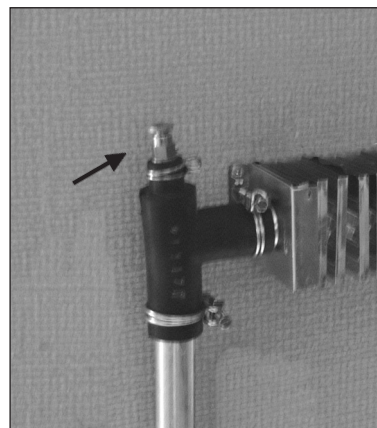

Eksempel på luftnippel.

SKUFFER I KJØKKENBENKEN



JUSTERE SKUFF

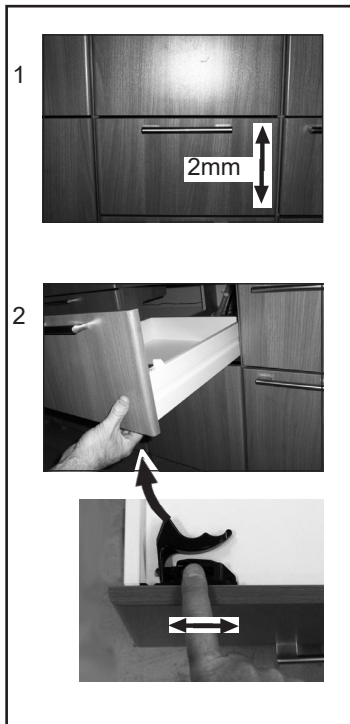

TA UT SKUFF

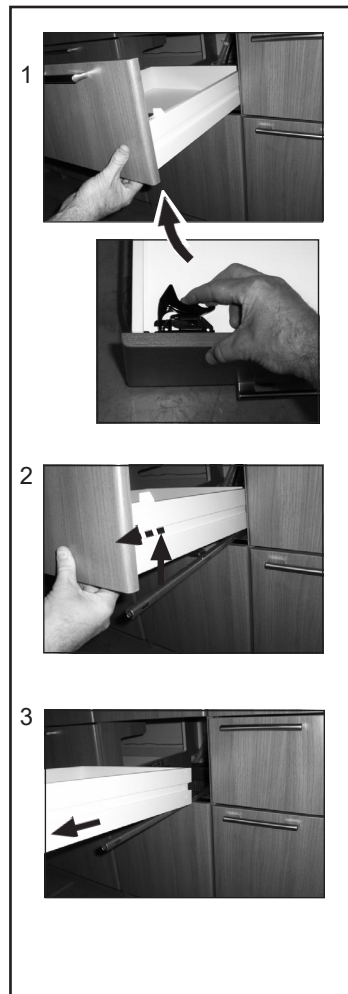

MONTERE SKUFF

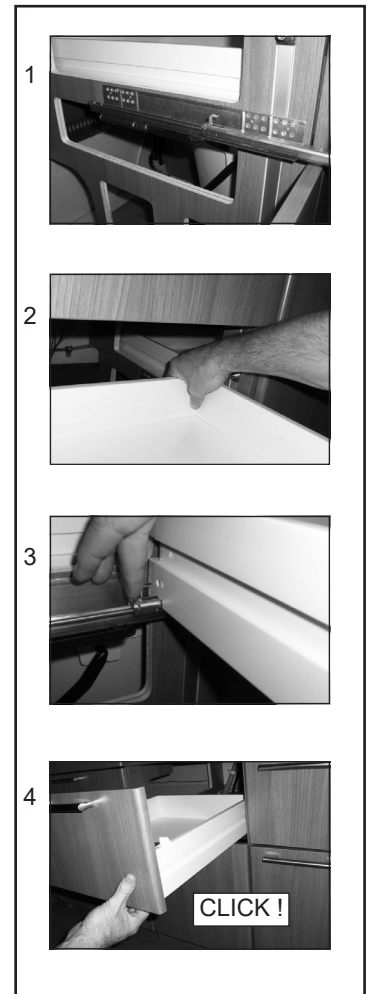

KJØKKENUTTREKK I KJØKKENBENKEN

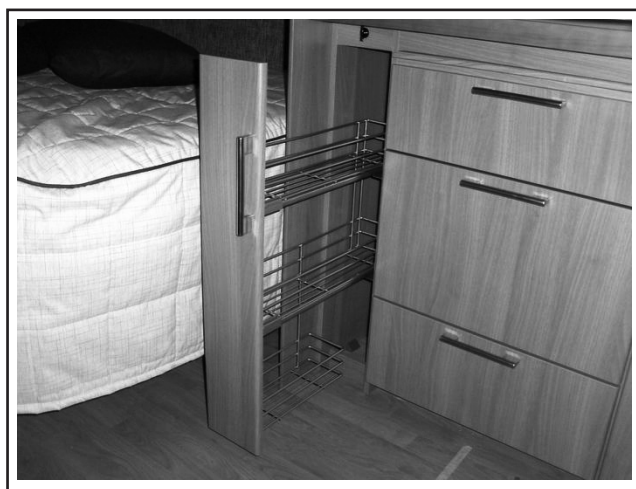

TA UT KJØKKENUTTREKK



MONTERE KJØKKENUTTREKK

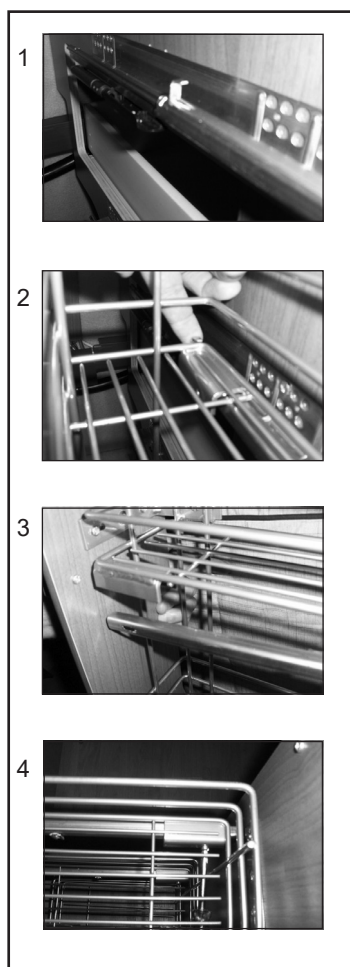

JUSTERE FRONTSTYKKE

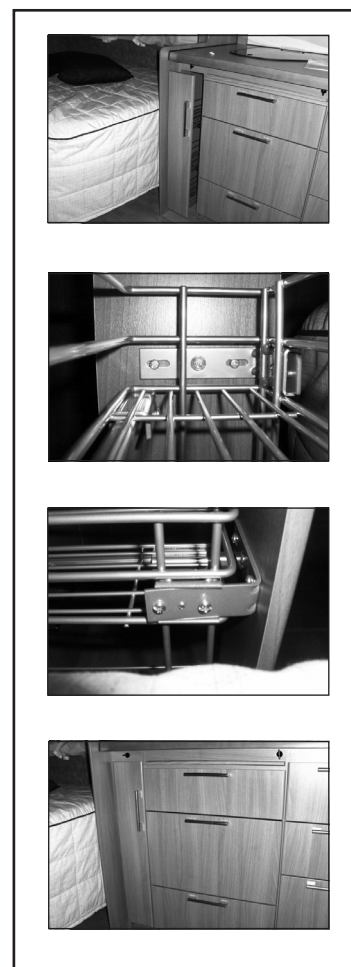

JUSTERE SKAPLUKE

SKAPLUKE

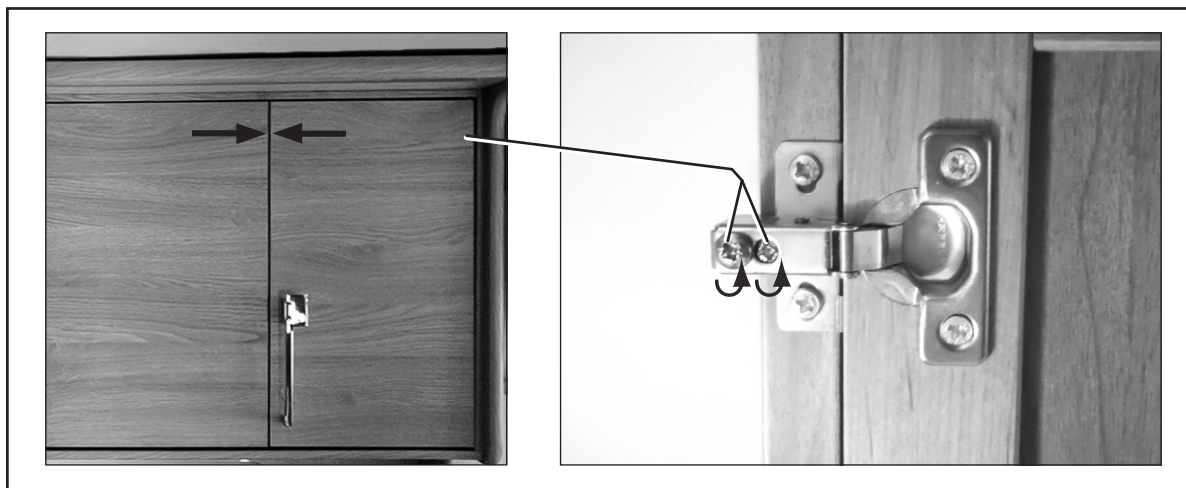

SKAPLUKE

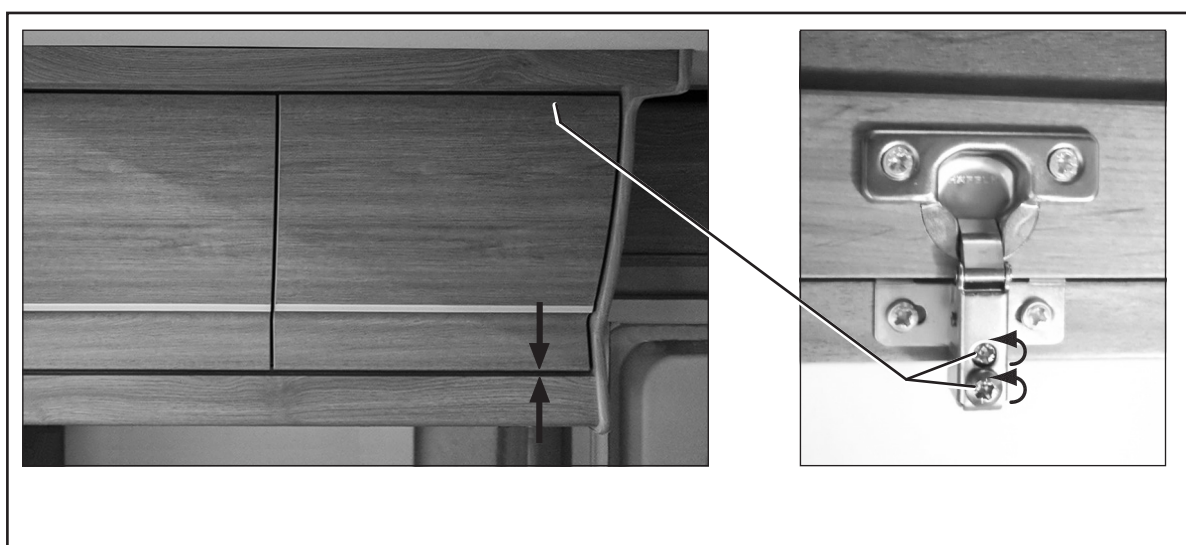

Vedlikehold

KABE videreutvikler kontinuerlig alle modeller. Vi ber derfor om forståelse for at vi må forbeholde oss retten til å gjøre endringer i produktets utførelse og utstyr, som dermed kan avvike fra denne instruksjonsboken. Opplysninger, illustrasjoner og beskrivelser i denne instruksjonsboken kan ikke legges til grunn for krav.

The logo for KABE, featuring the word "KABE" in a bold, red, stylized font with a black outline. The letters are blocky and have a slight shadow effect.

Kabe AB

www.kabe.se/no/

Art.nr: 504910.26 NO